

Муниципальное бюджетное общеобразовательное учреждение
средняя общеобразовательная школа № 10
с углублённым изучением отдельных предметов г. Сургута

- Презентация к уроку по курсу:
«ТЕХНОЛОГИЯ. ОБСЛУЖИВАЮЩИЙ ТРУД»
- **Тема урока:** «Обработка боковых срезов фартука».

Составила учитель обслуживающего труда:
Станкевская Лилия Павловна

Девиз урока:

«Не страшна
дальняя дорога,
когда знаешь и
умеешь много...»

*Тема: Обработка
верхних боковых
срезов фартука
(алгоритм действий)*

- 1. Заметать** боковые припуски на расстоянии 3 мм от сгиба.
- 2. Застрочить** припуски (на расстоянии 1—2 мм от сгиба (шов вподгибку с закрытым срезом)).

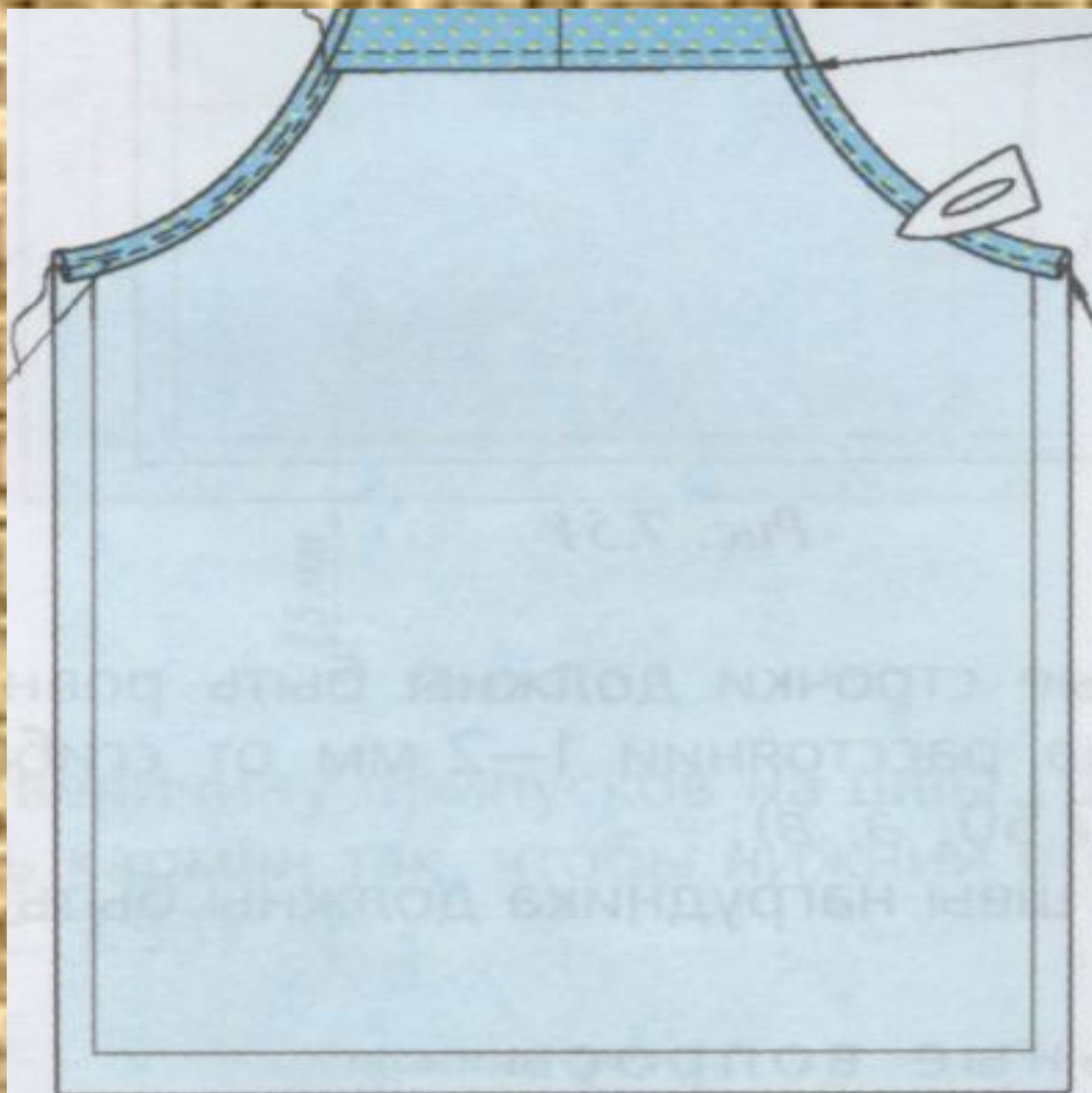

☺ Выполняя застрачивание, не следует забывать про закрепки!

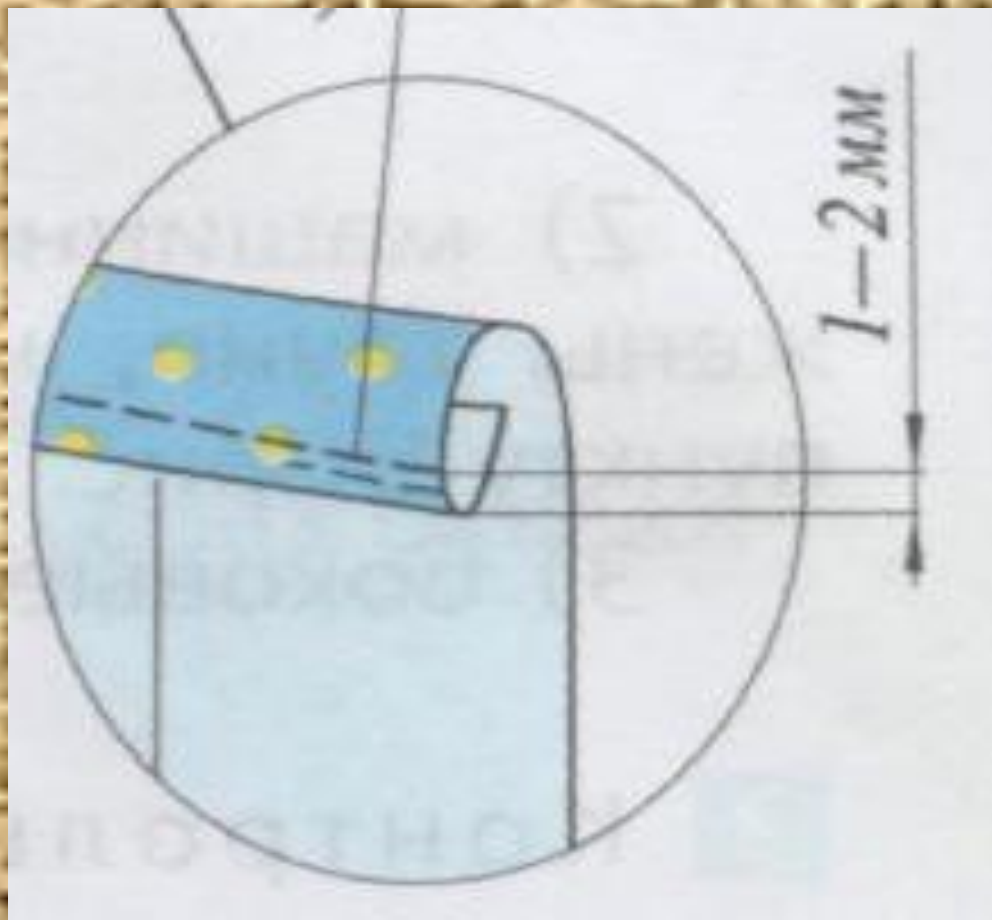
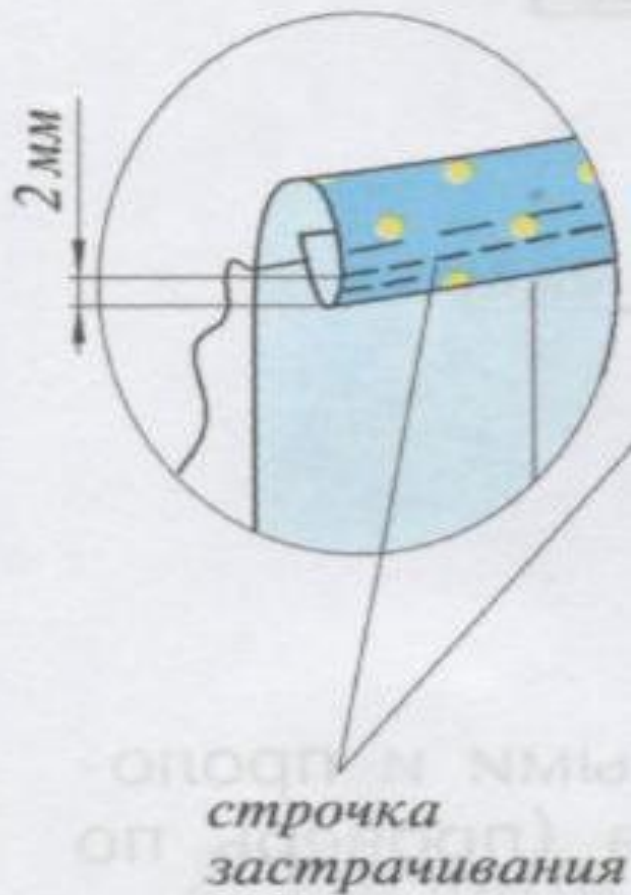

😊 Равномерность подгиба проверяют при помощи линейки на изнаночной стороне фартука в местах, указанных стрелками

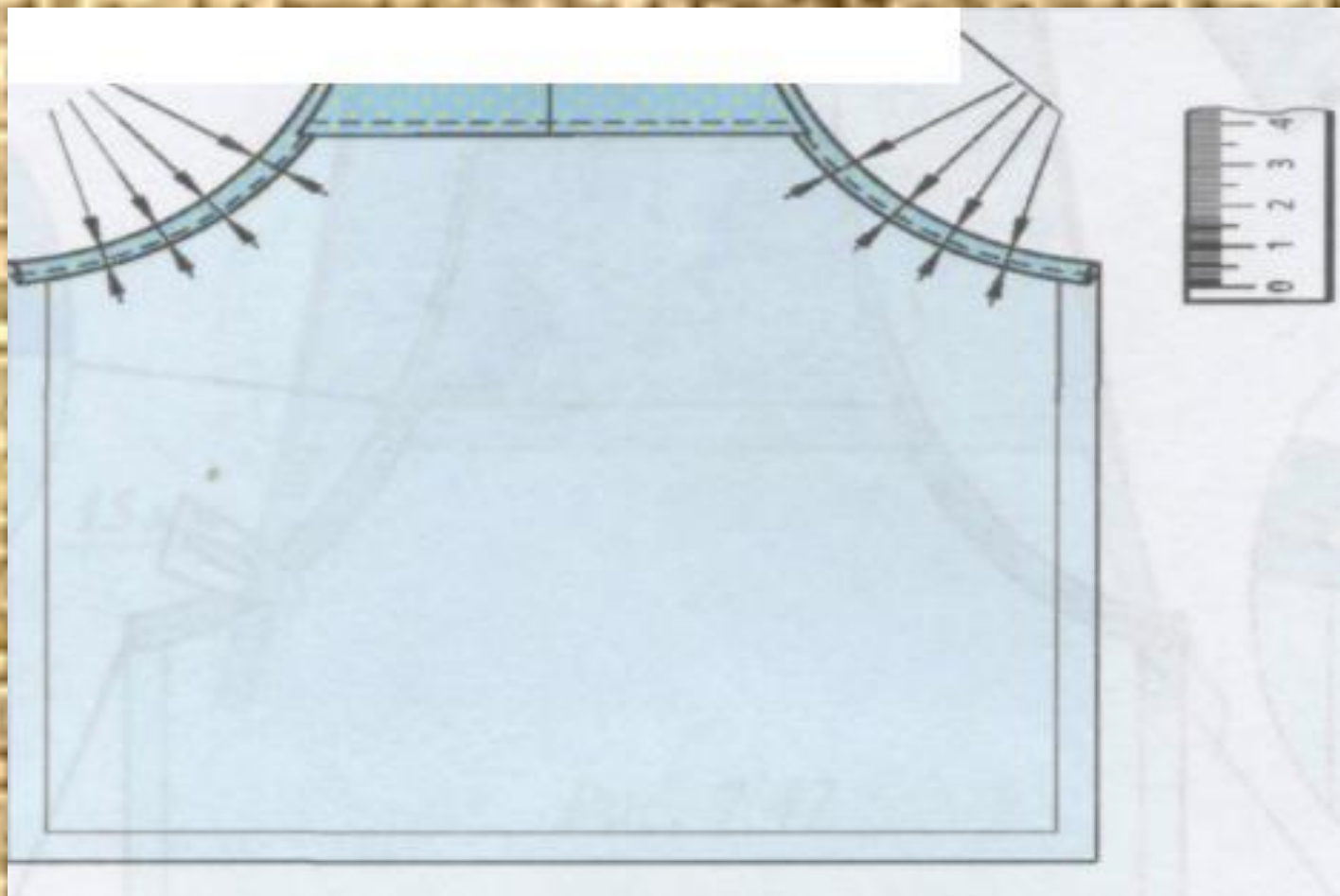

*Тема: Обработка
боковых срезов
нижней части
фартука
(алгоритм действий)*

1.Заметать боковые припуски на расстоянии 3 мм от сгиба, не доходя до концов боковых припусков 30—40 мм

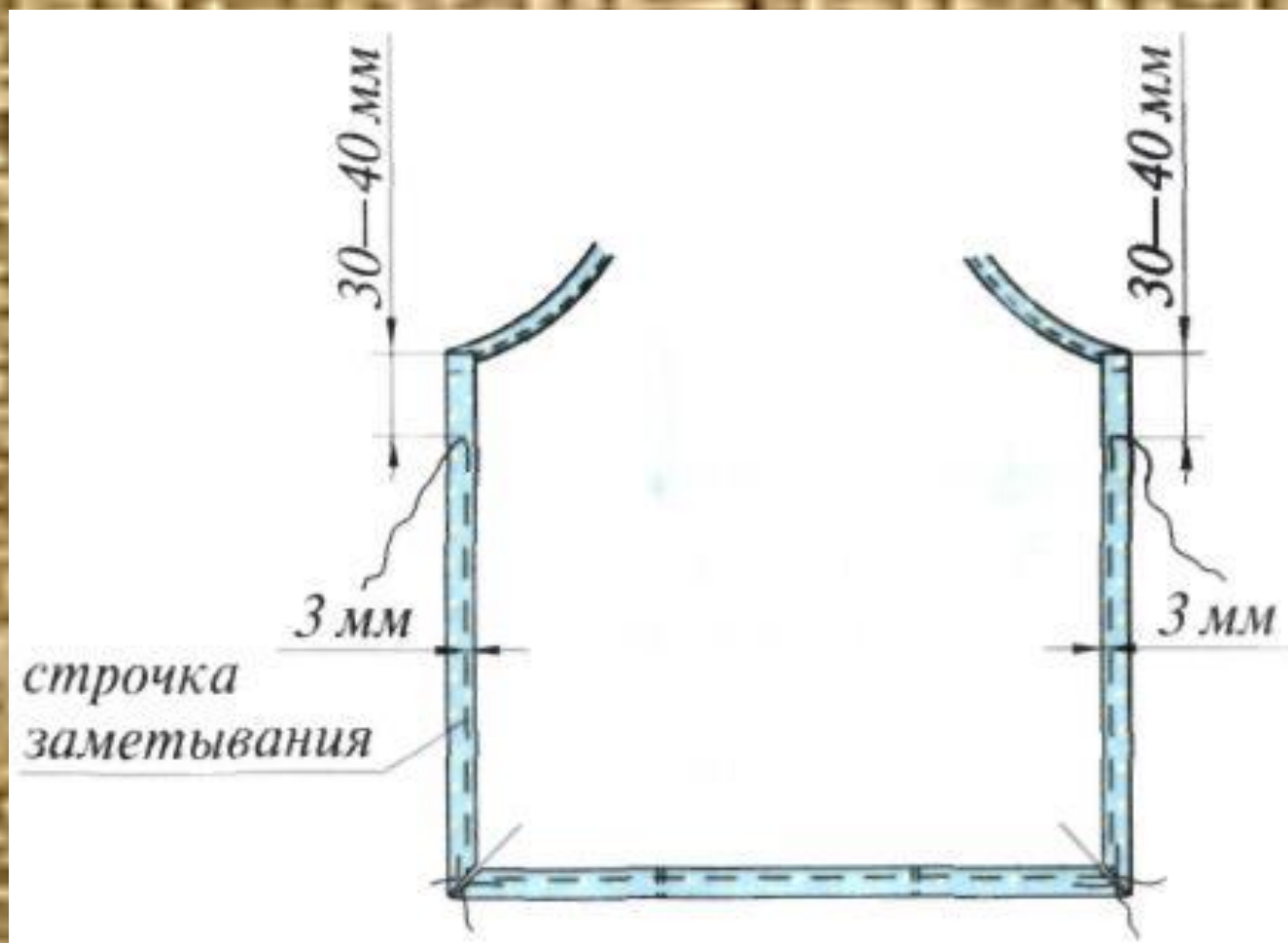

2. Отогнуть концы боковых припусков, вложить детали пояса незашитыми концами к нижней части фартука.

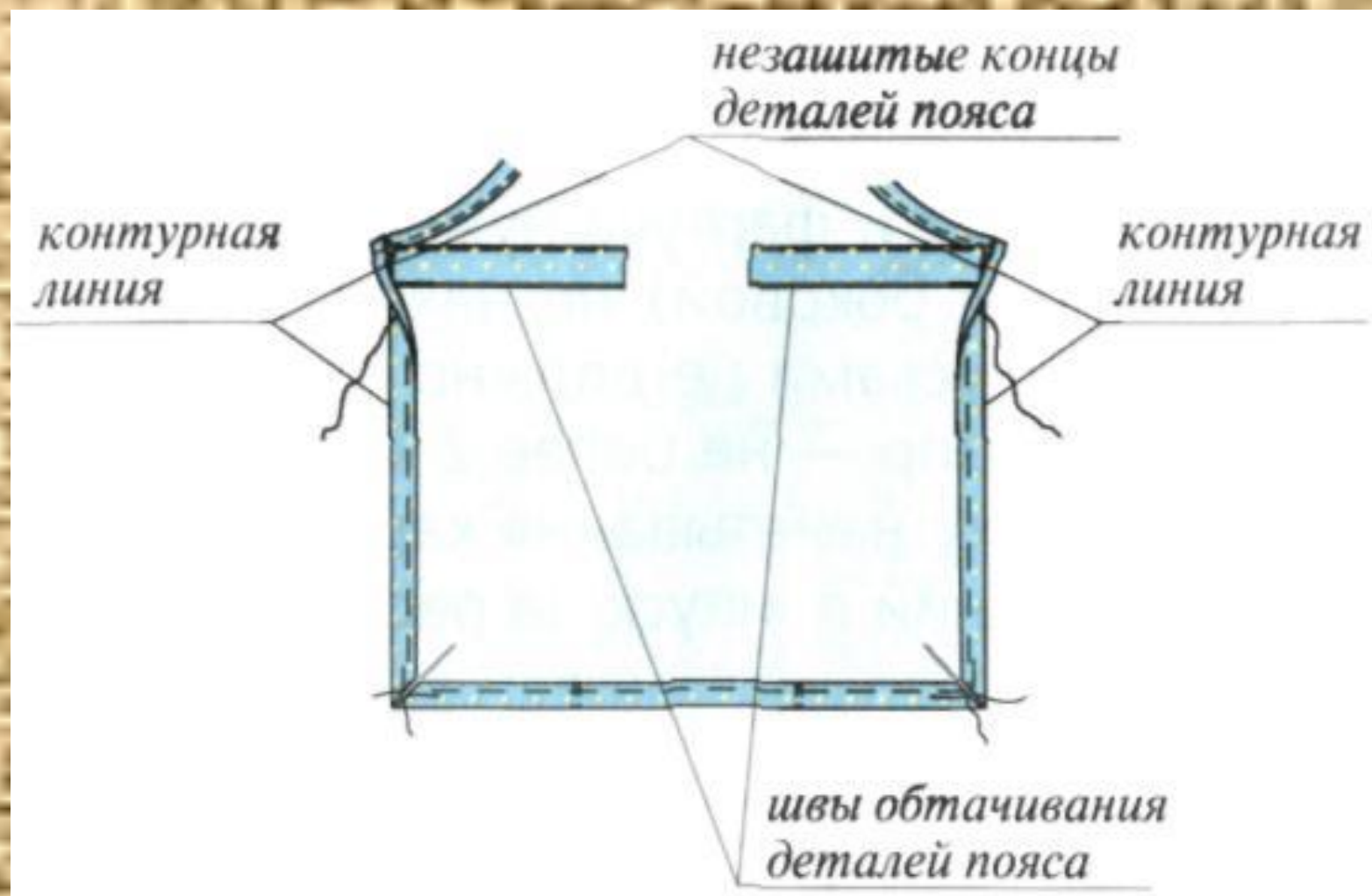



Швы обтачивания деталей пояса должны быть направлены вниз.

3. Заметать до конца боковые припуски на расстоянии 3 мм от сгиба (вместе с деталями пояса)

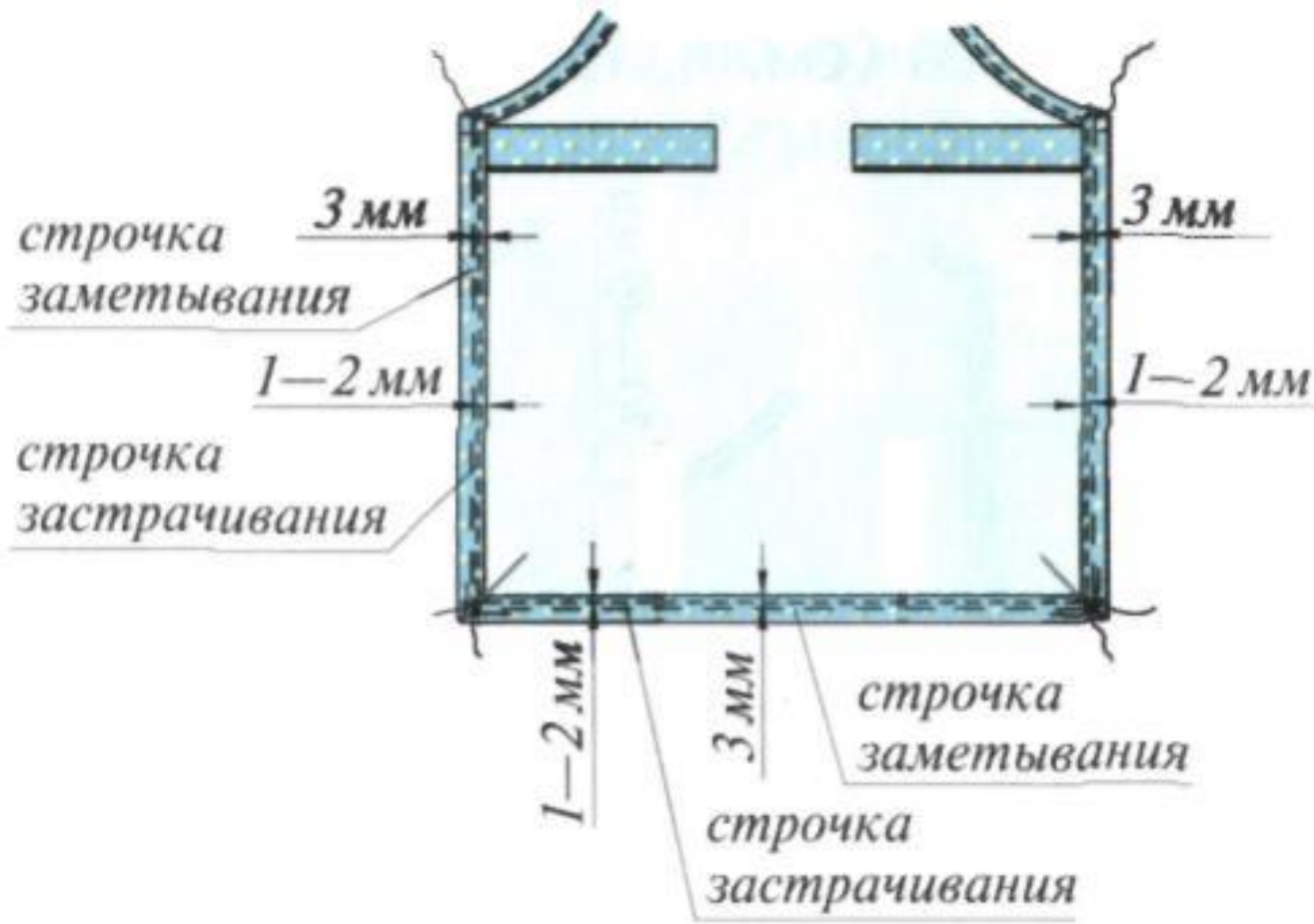

4. Застрочить припуски (вместе с деталями пояса) на расстоянии 1—2 мм от сгиба (шов вподгибку с закрытым срезом).

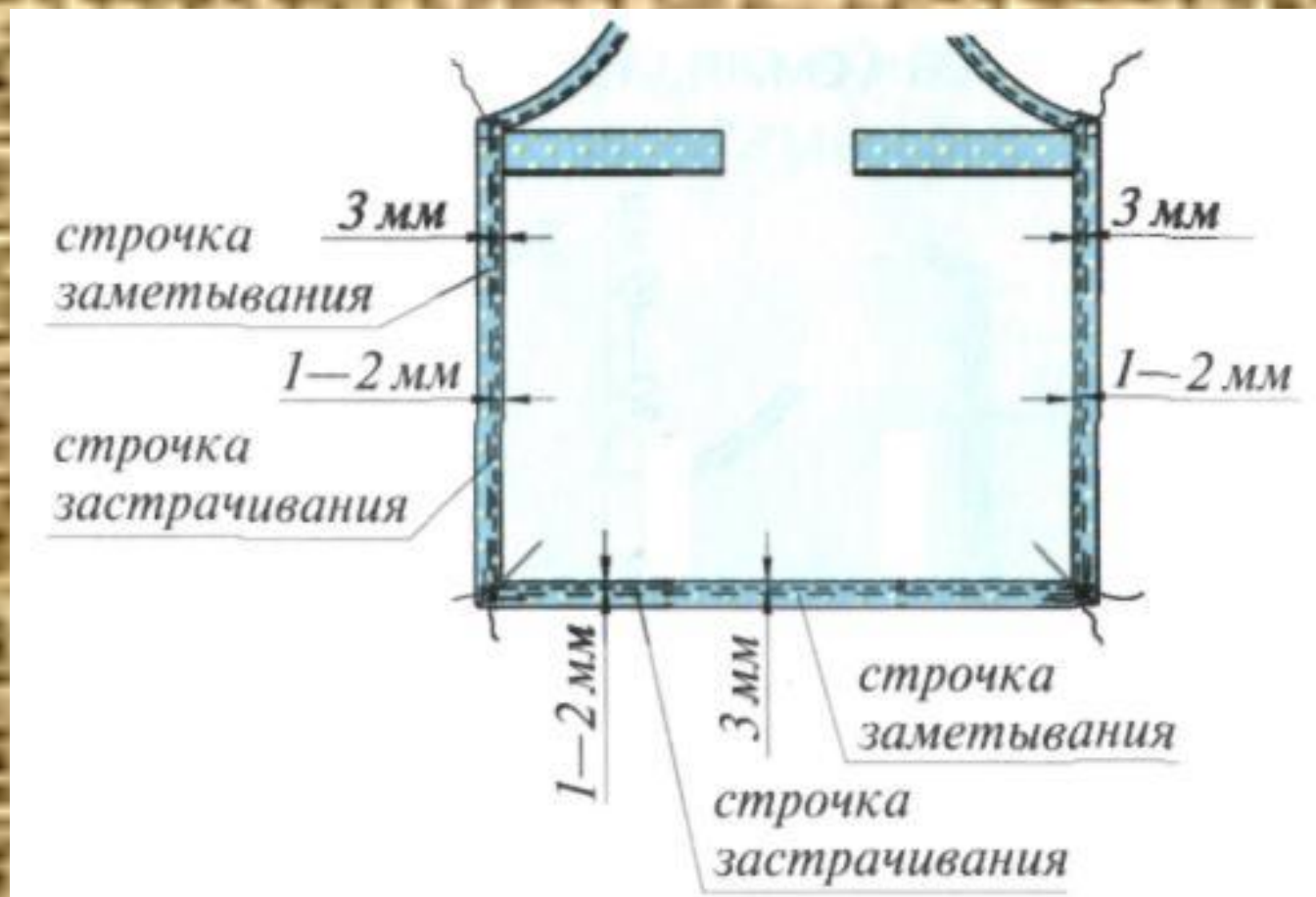

5. Удалить СВН, отогнуть детали пояса в стороны от середины фартука
6. Настрочить их на боковые швы нижней части фартука, отступив от края 1—2 мм.
7. Приутюжить. Не следует забывать ставить закрепки!

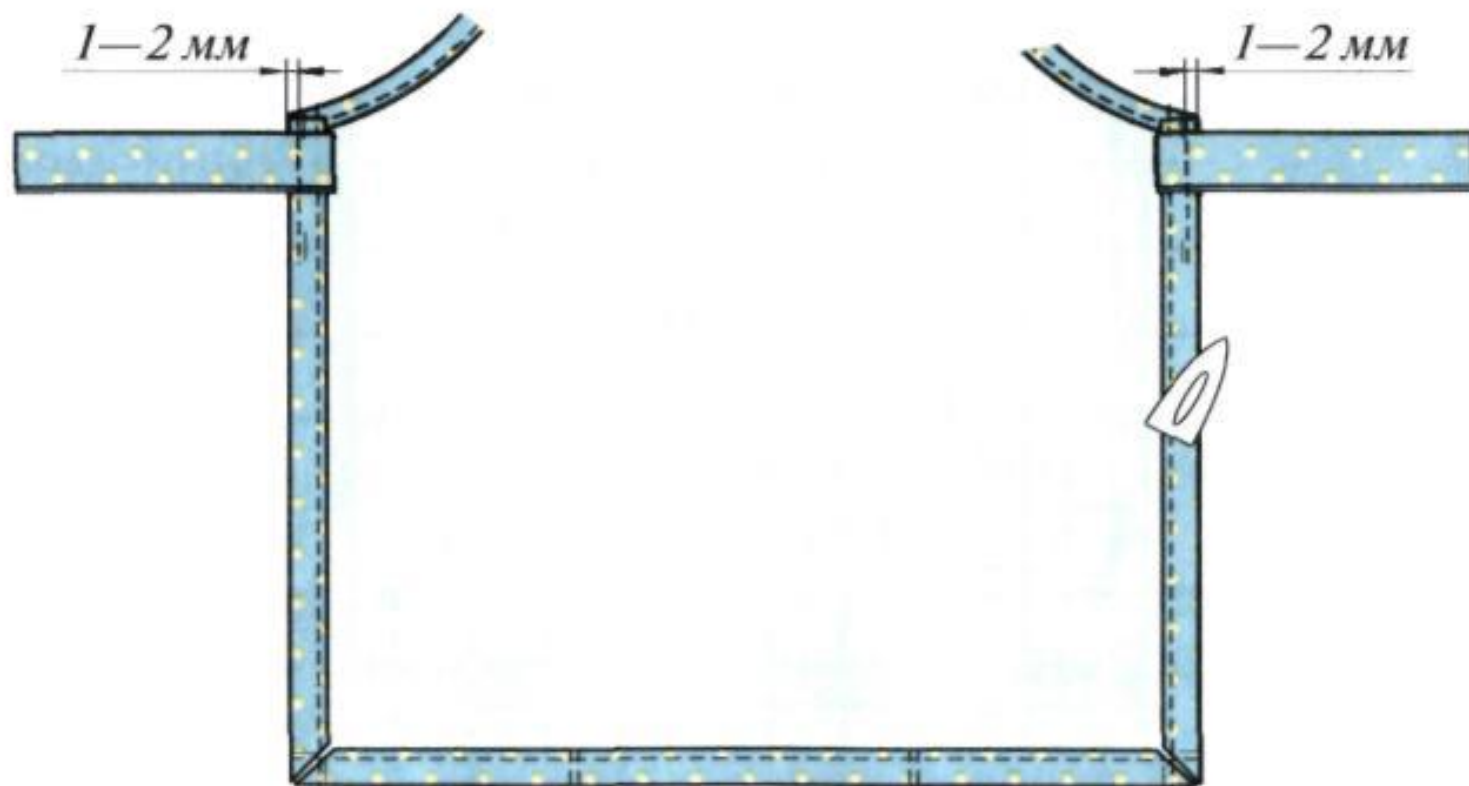

Окончательная отделка изделия (фартука)

- **Отутюжить** готовое изделие с изнаночной стороны, а затем с лицевой стороны.
- Проверить качество соединения деталей фартука и обработки нижнего и боковых срезов фартука.

Контрольные вопросы

- Каким швом обрабатывают верхние боковые срезы фартука?
- Сколько миллиметров надо отступить от сгиба при намётывании?
- На каком расстоянии выполняют машинную строчку от сгиба?
- Дать определение краевому шву с закрытым срезом.