

ОБРАБОТКА ВЕРХНЕГО СРЕЗА ЮБКИ ПРИТАЧНЫМ ПОЯСОМ

Урок в 8 классе

Выполнила учитель технологии МКОУ
«Звериноголовская СОШ» Головашева Лена
Владимировна

с.Звериноголовское 2014 год

СПОСОБЫ ОБРАБОТКИ ВЕРХНЕГО СРЕЗА ЮБКИ

◎ Притачным поясом



◎ Подкройной обтачкой



◎ Корсажной тесьмой



ОБРАБОТКА ВЕРХНЕГО СРЕЗА ЮБКИ ПРИТАЧНЫМ ПОЯСОМ

- Выкраивание пояса
- Обработка концов пояса
- Соединение пояса с юбкой



ВЫКРАИВАНИЕ ПОЯСА

- ⦿ Пояс - это прямоугольник.
- ⦿ Длина пояса $Ст * 2 + 5$ см.
- ⦿ Ширина пояса 8см

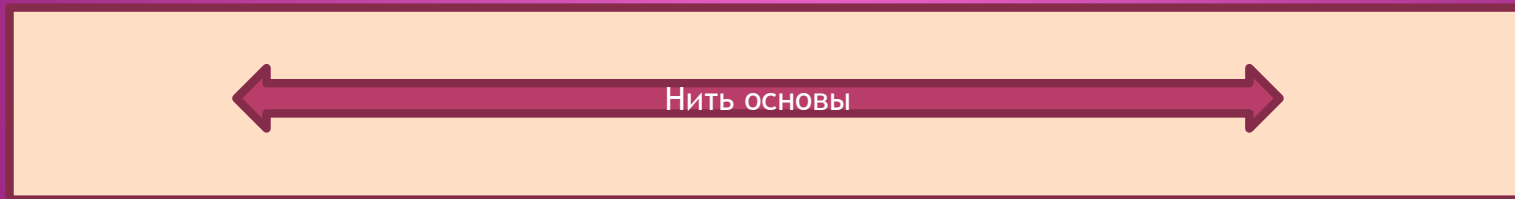

ОБРАБОТКА КОНЦОВ ПОЯСА

- Проложить строчку ручных стежков вдоль по середине детали пояса (образовалась средняя линия пояса)
- Продублировать деталь пояса, перепуская дублирин примерно на 1 см за среднюю линию
- Заутюжить деталь пояса пополам по средней линии изнаночной стороной во внутрь

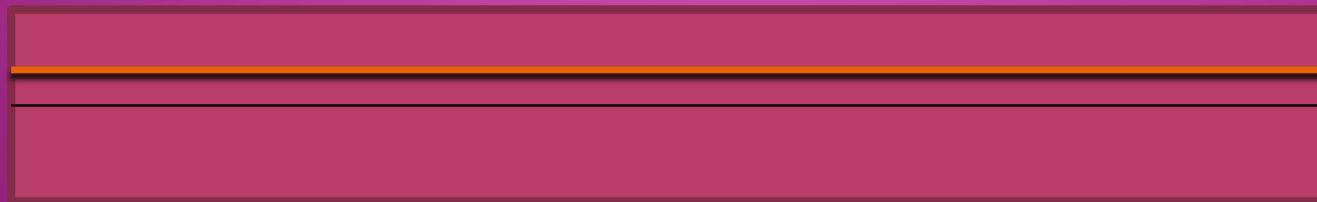

ОБРАБОТКА КОНЦОВ ПОЯСА

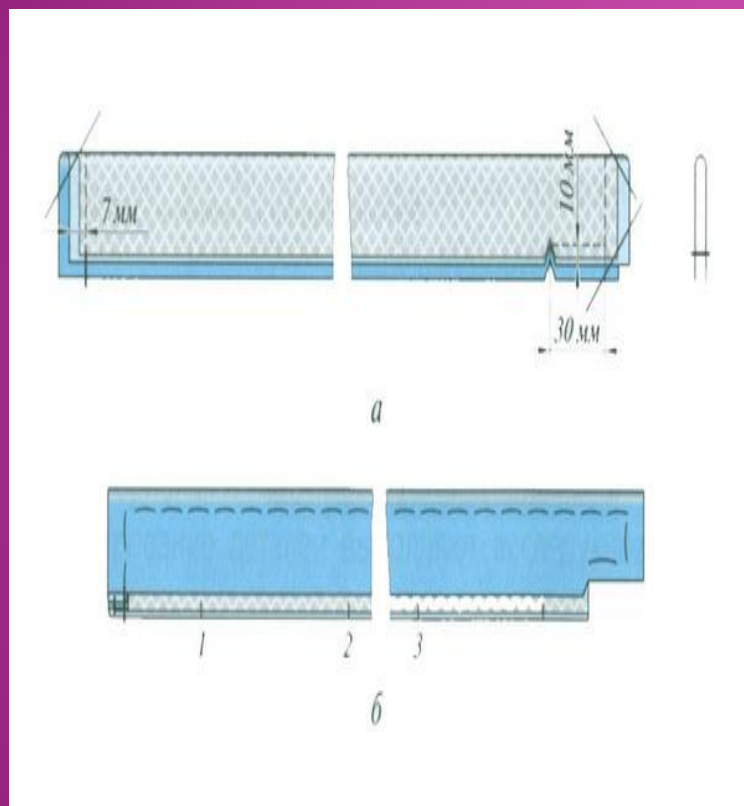

- Сложить деталь пояса лицевой стороной во внутрь, уровнять срезы.
- Обтачать один конец пояса на расстоянии 10 - 7 мм
- Второй конец обтачать с образованием «уступа»
- Срезать уголки, поставить рассечку у начала «уступа»
- Вывернуть деталь пояса на лицевую сторону, выметать обработанные концы «в раскол»
- Приутюжить деталь

СОЕДИНЕНИЕ ПОЯСА С ЮБКОЙ

1. Прикалывание и примётывание пояса

- ⊙ А - с ровным концом к переднему полотнищу юбки
- ⊙ Б - с уступом к переднему полотнищу

По смёточным строчкам проложить машинные строчки

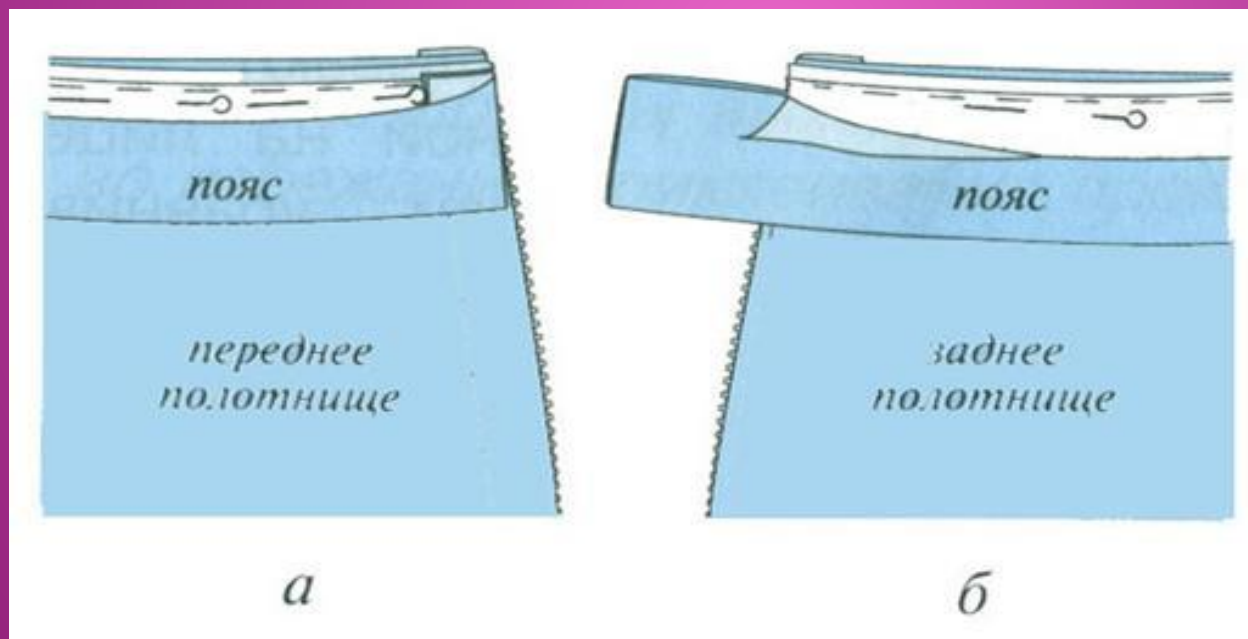

СОЕДИНЕНИЕ ПОЯСА С ЮБКОЙ

2. Притачивание внутреннего края пояса

- Подогнуть подпояс на 1 см внутрь
- Заметать. Проложить машинную строчку в шов притачивания пояса.
- Удалить сметочные строчки, приутюжить пояс.

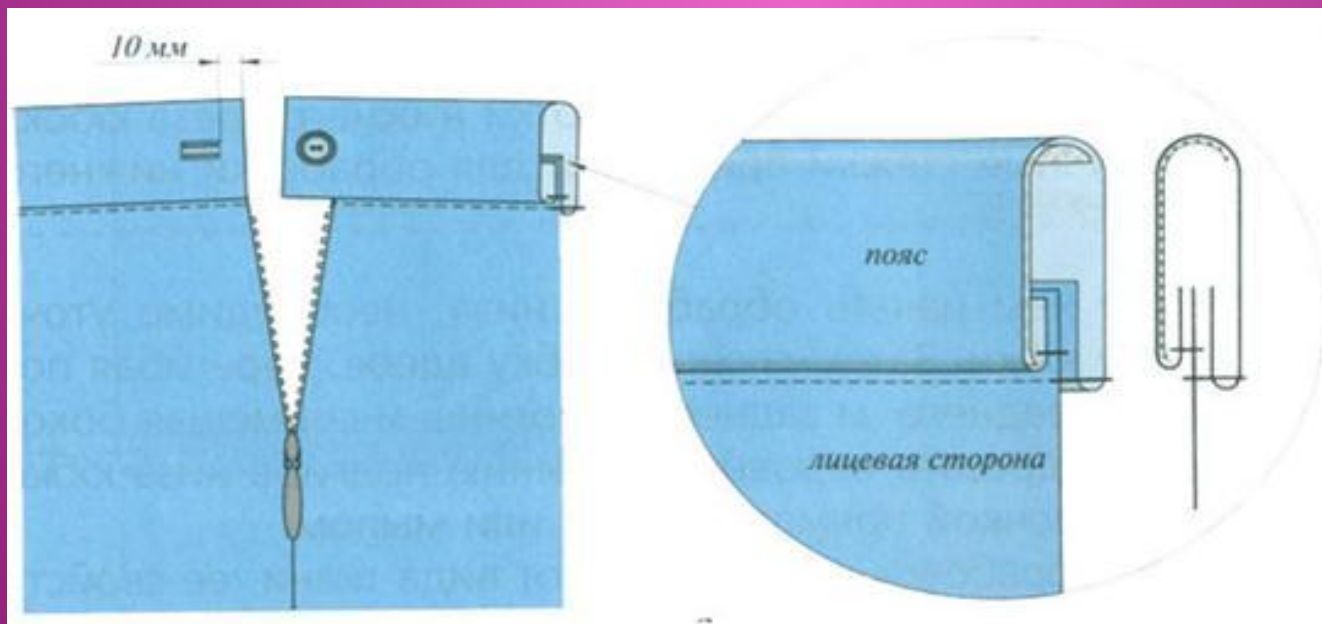

АЛЬТЕРНАТИВНЫЙ СПОСОБ СОЕДИНЕНИЯ ПОЯСА С ЮБКОЙ

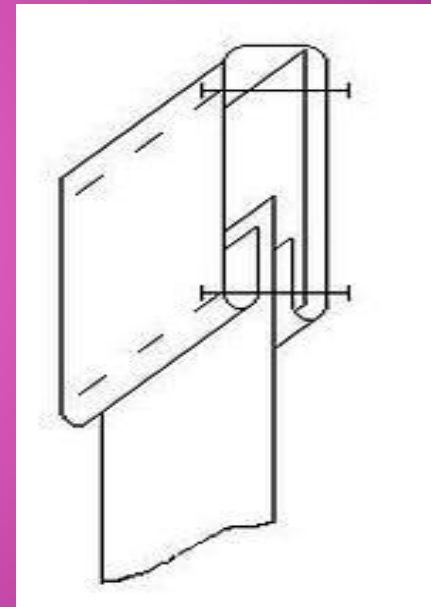
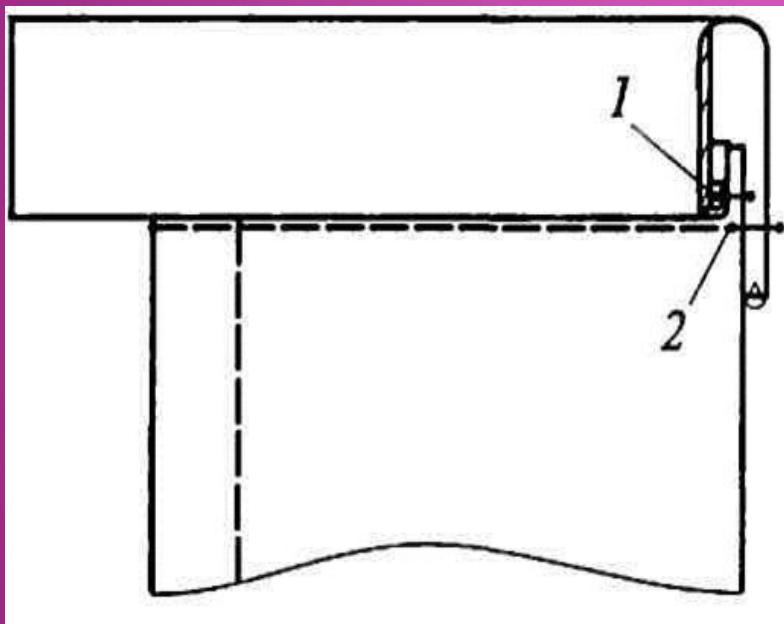

ОКОНЧАТЕЛЬНАЯ ОТДЕЛКА ПОЯСА

- Прокладывание отделочных строчек

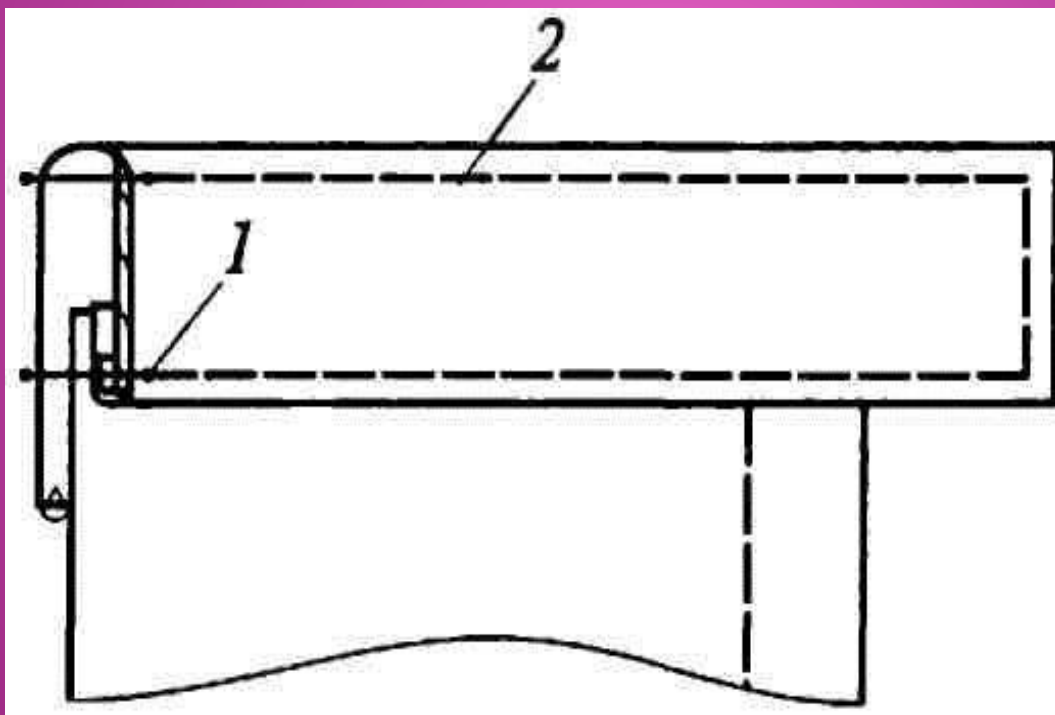

ТРЕБОВАНИЯ К РАБОТЕ

- ◎ Аккуратно
- ◎ С соблюдением технических условий
- ◎ Самостоятельно
- ◎ Закончить во время