

**Тема урока:**



# Разметка и пиление



Учитель технологии высшей категории  
Загитов Марат Магсумович  
ГООУ «Школа №601» г. Санкт-Петербурга

# Цель урока:



- Ознакомить учащихся с инструментами, применяемыми для выполнения разметки; научить приёмам разметки деталей из дерева; продолжить развитие пространственного воображения; воспитать аккуратность при выполнении разметки.
- Ознакомить учащихся с видами пил и приёмами работы с ними; научить приёмам работы со столярной ножовкой.

# Разминка

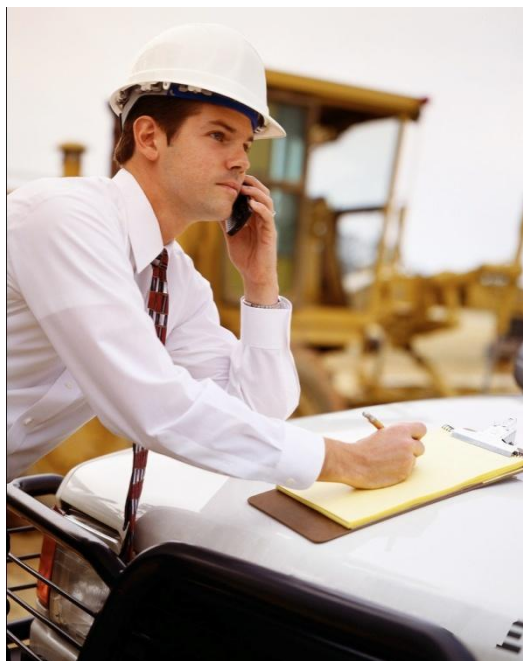

# Вопросы:



• Что такое ДСП ?

А) Дерево спрессованное.

Б) Древесностружечная плита.

В) Деревянные строгальные приспособления.

# Вопросы



- **Какие три вида на чертеже считаются главными ?**

**А)** Вид спереди, вид слева, вид сверху.

**Б)** Вид спереди, вид сзади, вид снизу.

**В)** Вид слева, вид справа, вид сверху.

- Разметкой называют нанесение контурных линий будущего изделия на заготовку.
- При разметке применяются чертёжные и измерительные инструменты, такие, как карандаши, линейки, угольники и также







Рис. 20. Разметка деталей прямоугольной формы:  
*а* — отмеривание размера между линиями с помощью линейки; *б* — проведение перпендикулярных и параллельных линий с помощью угольника; *в* — отмеривание ширины детали от базовой кромки *А*; *г* — проведение линии, параллельной базе *А*; *д* — разметка рейсмусом;  
*1* — заготовка; *2* — линейка; *3* — риска; *4* — основание угольника; *5* — линейка угольника; *6* — карандаш; *7* — линия ширины детали; *8* — колодка рейсмуса; *9* — клин; *10* — ножка рейсмуса



# УГОЛЬНИК

*С помощью угольника можно разметить на заготовке линии под прямым углом к базовой кромке, а также провести параллельные линии.*

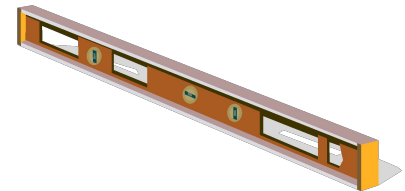
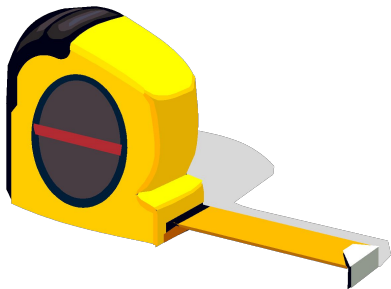
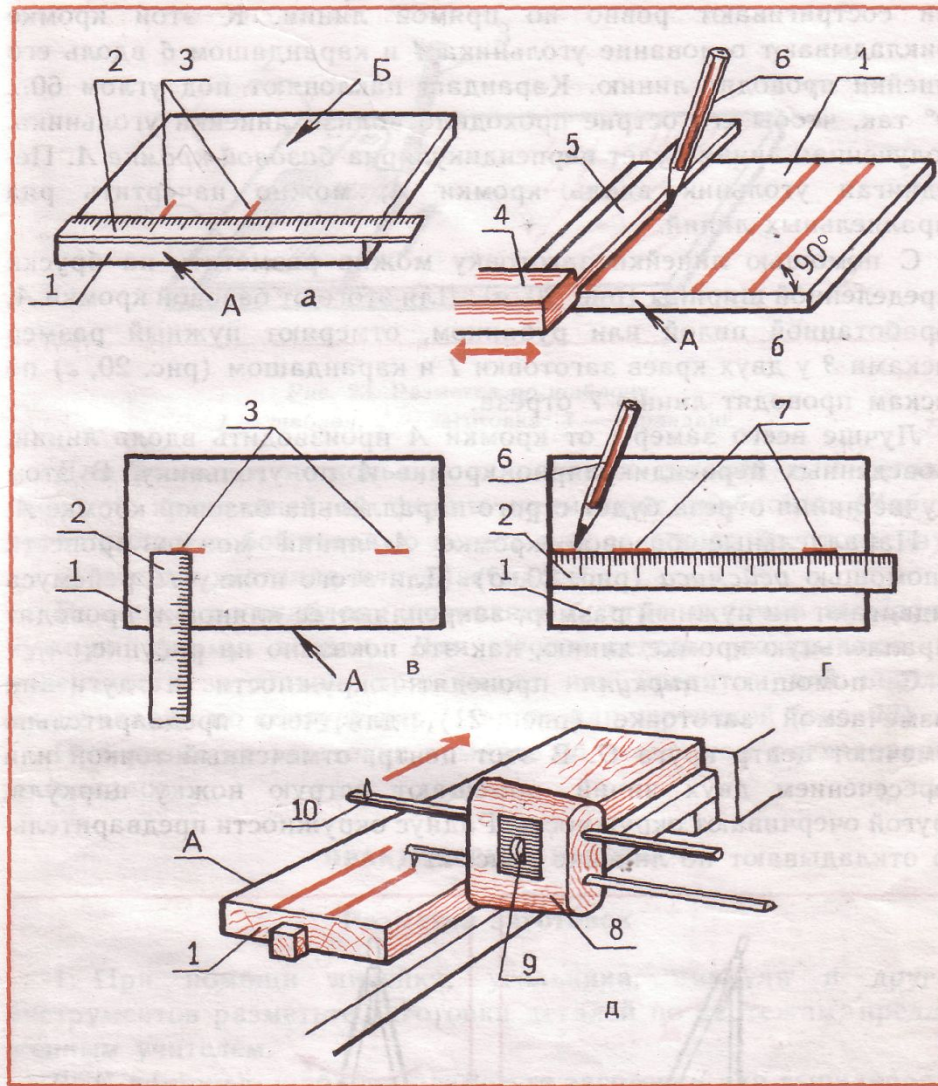
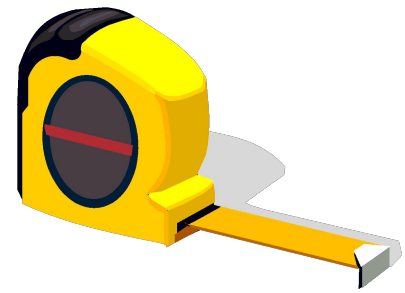
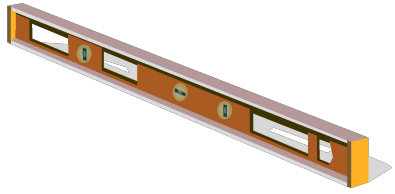
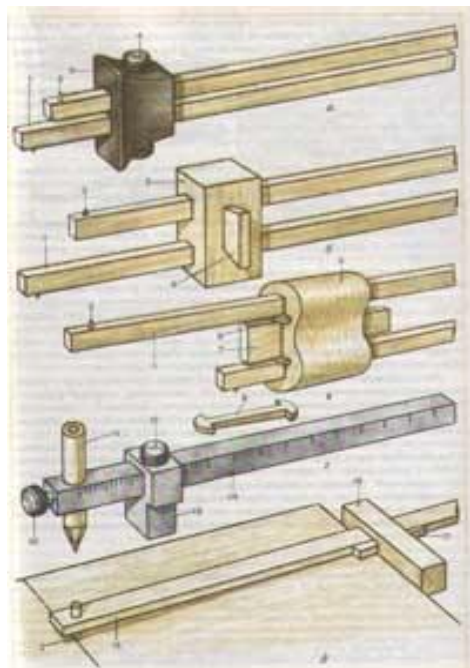
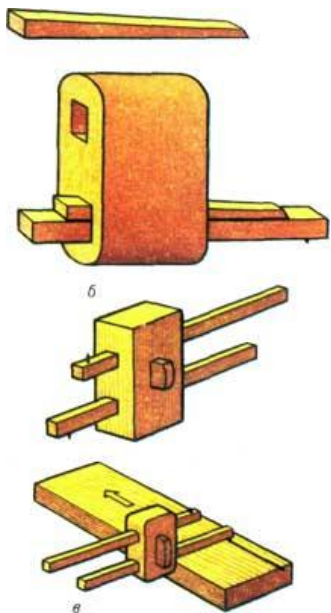



# Пиление столярной ножовкой:

- Пиление древесины производят различными пилами.



Рис. 24. Виды пил:

*а* — ножовки; *б* — лучковые пилы; *в* — зубья пил для поперечного (1), продольного (2) и смешанного (3) пиления

# Поперечное пиление:

- При поперечном пилении направление реза перпендикулярно волокнам.

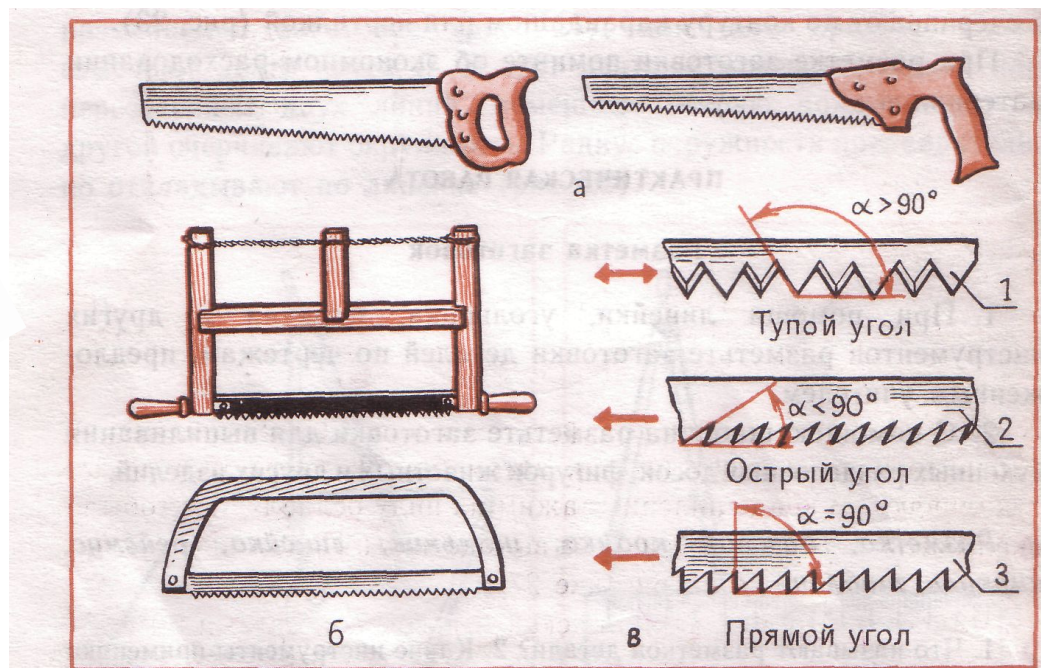

Рис. 25. Поперечное пиление:

а — вид сбоку пилы; б — вид с торца пилы; 1 — пила; 2 — заготовка; 3 — опилки; 4 — вершина зуба; 5 — режущая кромка зуба

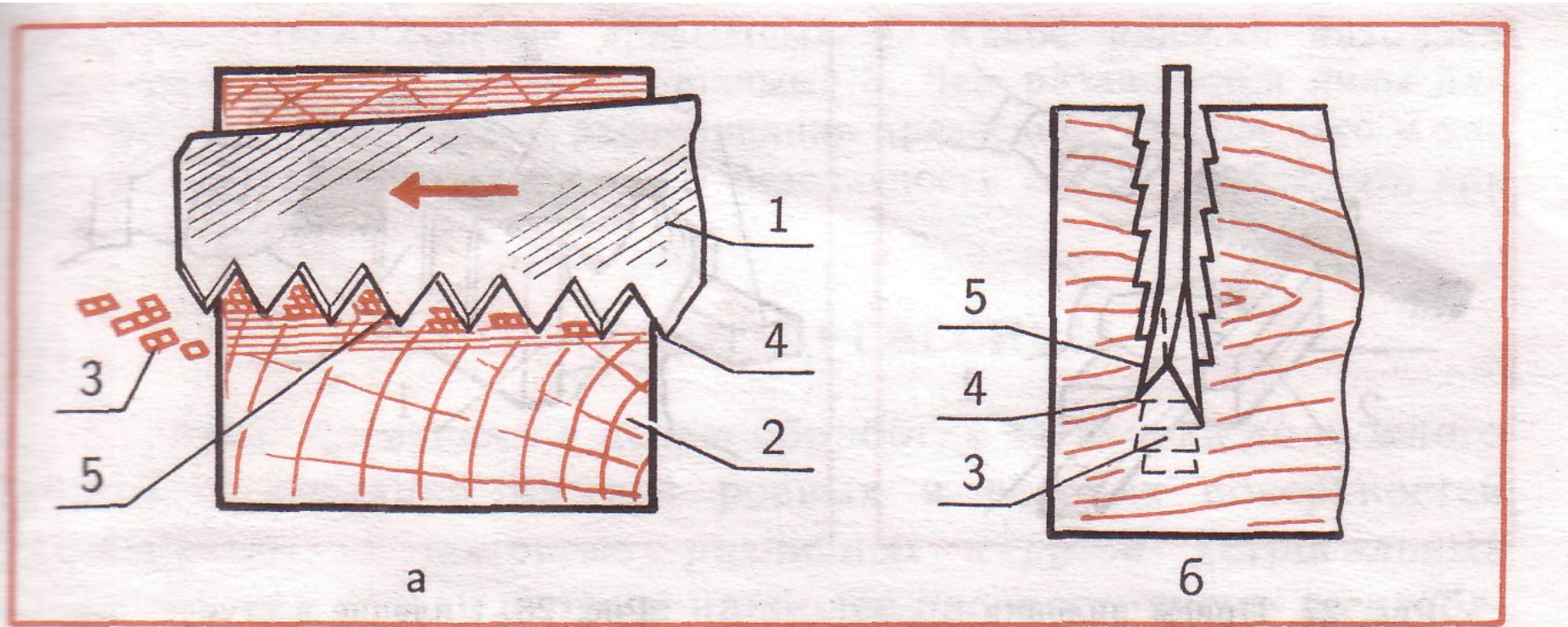

# Продольное пиление:

- При продольном пилении направление реза параллельно волокнам.



Рис. 26. Продольное пиление:

*а* — вид сбоку пилы; *б* — вид с торца пилы; 1 — пила; 2 — заготовка; 3 — опилки; 4 — вершина зуба; 5 — режущая кромка зуба



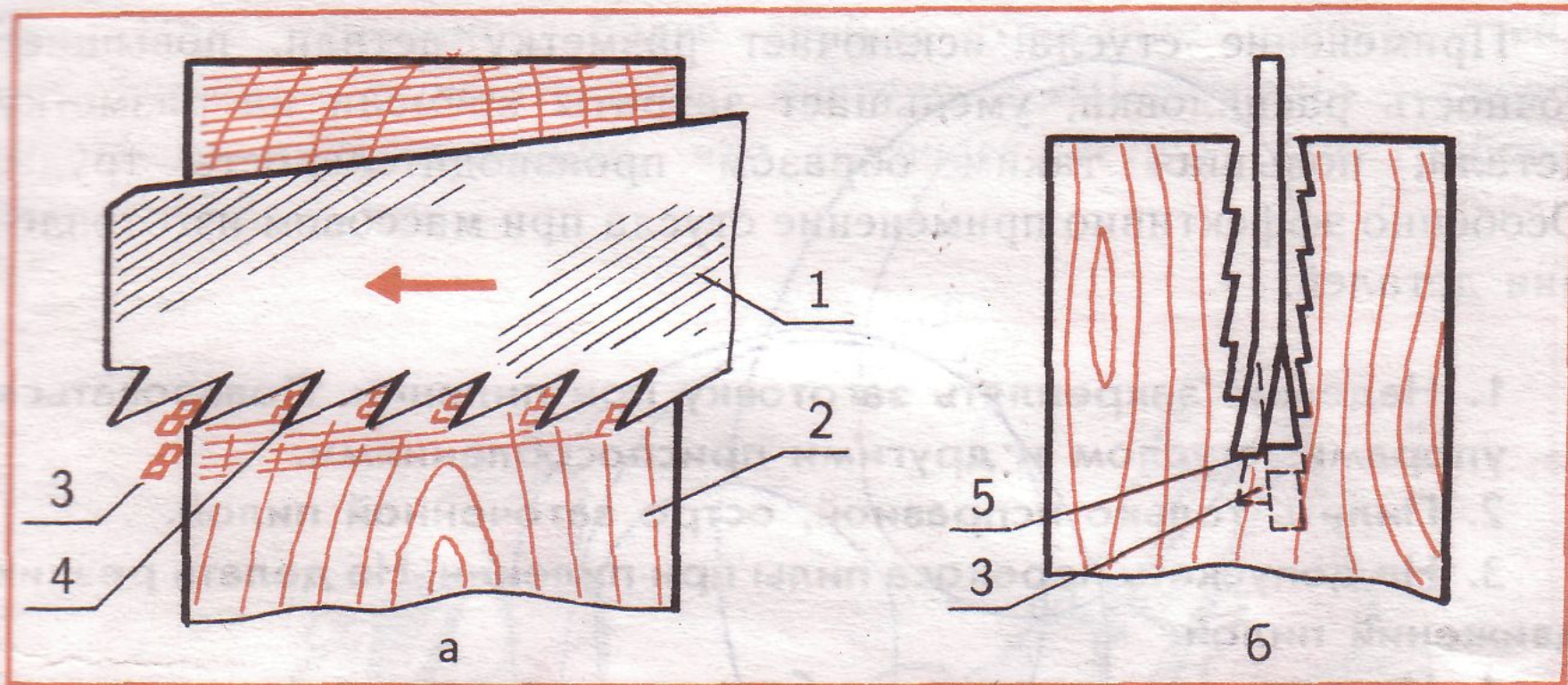
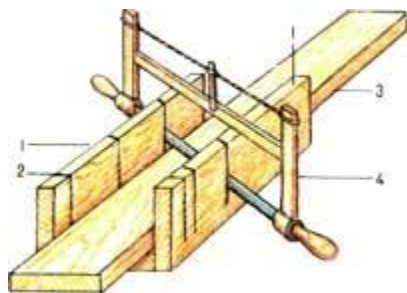

# Приёмы пиления



Рис. 27. Прием пиления с упором:  
1 — заготовка; 2 — упор



Рис. 28. Пиление в стусле:  
1 — дно стусла; 2 — боковина; 3 — заготовка; 4 — пила

# Качество:

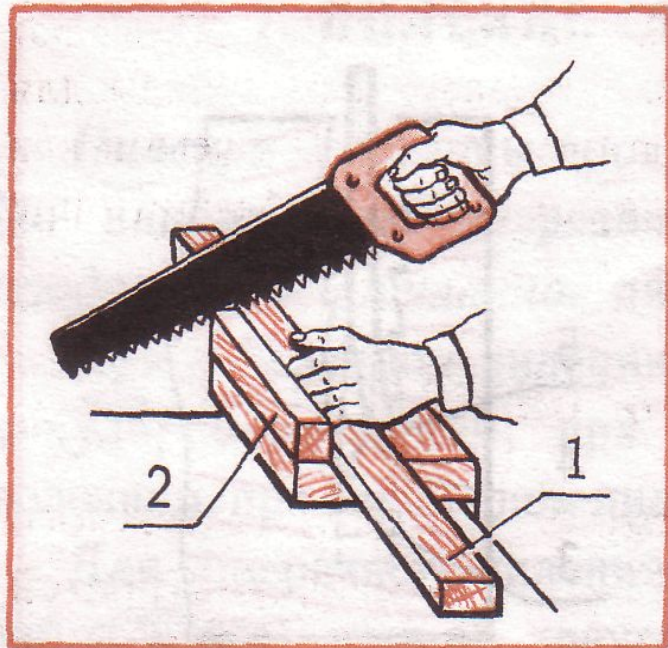
- От точности выполнения разметки зависит качество изделия. Не забывайте о припуске (при пилении – до 10 мм, при строгании- 5 мм)

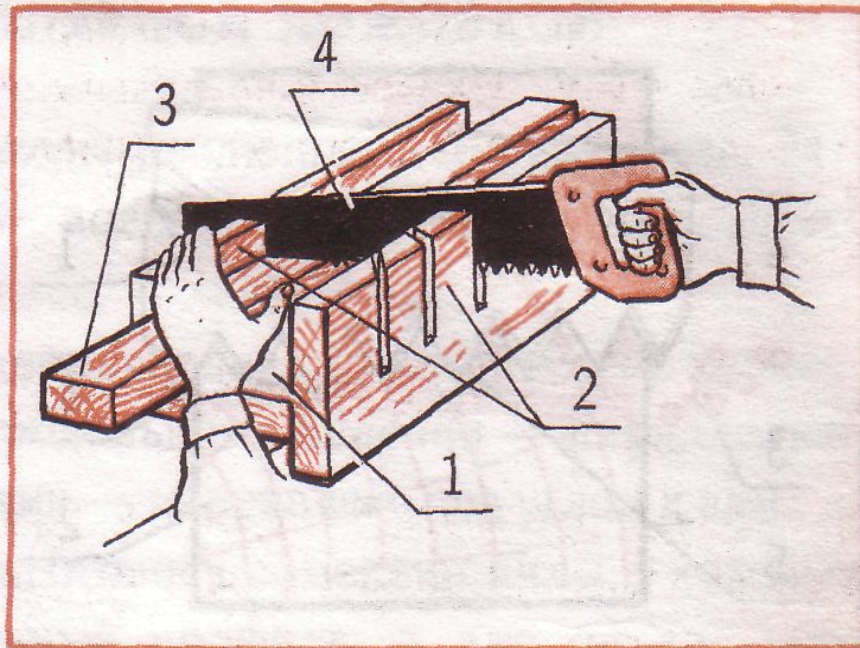
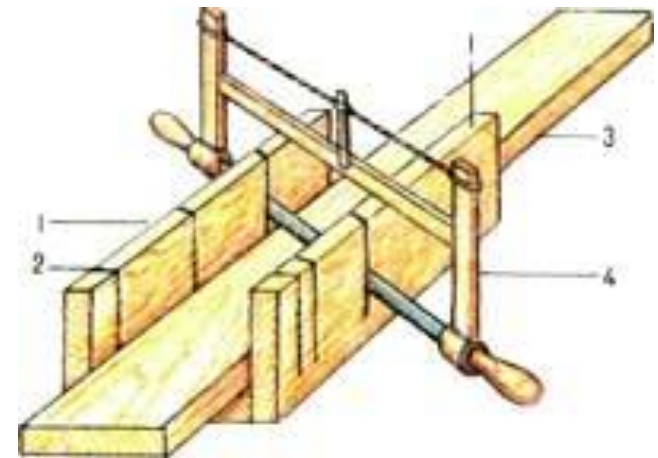

# Техника безопасности при пилении:

- Надежно закреплять заготовку при пилении. Пользоваться упорами, стуслом и другими приспособлениями.
- Пилить только исправной, остро заточенной пилой.
- Не допускать перекоса пилы при пилении. Не делать резких движений пилой.
- Не держать левую руку близко к полотну пилы.
- Класть пилу на верстак зубьями от себя.
- Не сдвигать опилки и не сметать их рукой. Пользоваться только щёткой.





# Литература.

- **Технология:** учебник для 5 класса /Под ред. В. Д. Симоненко
- **Энциклопедия работ по дереву/** Альберт Джексон; пер. с английского Ю. Сулова
- **Основы столярного дела.** (инструменты, материалы, приёмы работ, Т. Б.)