

# Обереговые куклы

**Зольная кукла** — это очень древняя кукла домашнего очага. Единственная кукла, которая без головного убора, без волос. Голова делается из золы, а тело тряпичное. Еще она считается свадебной, потому что ее дарил мать своей дочери (невесте), передавая вместе с куклой силу родного огня. И невеста в дом к жениху уносила этот огонь и благословение своего рода, своих предков. Таким образом, на огненном уровне соединялись два рода. А так же ее делали при переезде в новый дом, чтобы забрать с собой не только домового, но и силу огня из очага. Делала женщина ее как оберег своему любимому, когда он отправлялся в дальний путь по делам или военные походы. Она силой родного огня оберегала его в пути.

Зольная кукла - мощный оберег, делается только для себя, и только для своих родных по крови людей. Зольная кукла - посредник между существующей жизнью и сгоревшей, отошедшей прошлое, символизирует преумножение рода, достаток, мудрость.



**Куклы из золы выполнялись Пелагеей Ильиничной Щербиной из села Шубное Острогожского района Воронежской области.**



«Зольные» куклы. 1989 г. Мастерца П. И. Щербина

ваты сиськи. Раньше-то хлоп был (очес конопли с кострикою), жуешь его на сиськи, потом катаешь, чтобы получились ровные твердые шарики. Вот и будя грудистая девка».

Мастерица сравнивает скатанные шарики, одинаковы ли? Старательно укладывает их под голову, накрывает тряпицей и крепко крест-накрест притягивает вязкой к тулову. «Вот и перекрестили груди. Теперь юбку сошьем, соберем под грудями и завеску повяжем. А рук и лица ей не надо, и пуглюшки \*\* на голову ни к чему — не личат они ей. Вот и справили куклу. Вот и хорошая бабница. Посодишь ее — так видать, что сделано. И кукленка ей дадим», — Пелагея Ильинична терпеливо повторяет все снова. Сбивает маленькую головку, сворачивает туло, завертывает его в пеленку и в свивален. «Раньше и коробушку справим куклам из щепок. Залезем на печь и играем. Вот и вся для нас заманочка. Семья большая была — 13 человек. Но жили дружно, ладили. Дедушка лучину жге, бабушка и мать конопи пряде. Мужики веревки вьют, лапти плетут. И песни во всю избу играют», — и Пелагея Ильинична вновь затягивает, заприпевает песню. Скоро устает



## Пеленашки.

*В старину люди были лишены элементарной медицинской помощи. Рождение ребенка было опасным как для него самого, так и для матери. Чтобы обмануть нечистую силу, совершали многочисленные родильные обряды. Сразу после рождения мальчиков заворачивали в нестиранные рубахи отцов, девочек — в поневы матери. Со старыми вещами старались передать младенцам часть жизненных сил родителей. Затем ребенка прятали в хлеву или в чулане.*

*А муж переодевался в платье жены и занимал ее место в постели. К стонущему мужу подкладывали спеленатую куклу. Считалось, что так можно отвести опасность от роженицы и новорожденного.*

*Чтобы сбить злых духов с толку, спеленатую куклу подкладывали к младенцу в колыбель, где она находилась до крещения ребенка. Куклу хранили в доме наравне с крестильной рубахой ребенка.*

### Технология изготовления

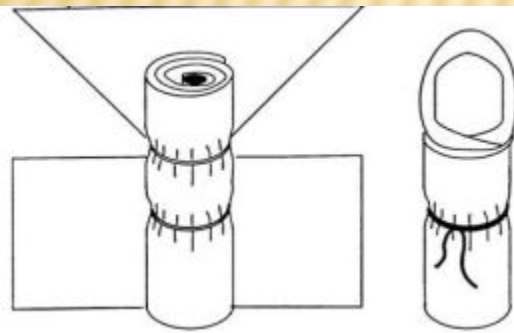
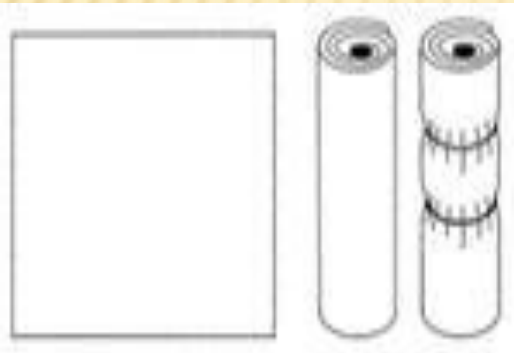

## Лихорадки (Лихоманки, Трясовицы)

В Воронежском крае существовало 9 лихорадок основных и их старшая сестра Кумаха. Она и посылала эти нечистые силы мучить людей. Люди приглашали в дом к больному бабу-знахарку. Она брала одежду больного и изготовляла куклу, читая при этом заговор, называя каждую по именам, и обязательно последний завязанный узел должен совпасть с последним словом наговора. Вера в заговоры, вера в куклы помогала больным исцеляться, не болеть. Во время эпидемии вязались куклы из старой одежды человека и вешались над дверью, чтобы болезнь не входила в дом, а вселялась в эту куклу и начинала ее мучить.



Лихорадки в своих названиях описывают те муки, которыми каждая из них терзает больного.

Вот эти названия:

1. Трясса (Трясавица)
2. Огня, или Огненная
3. Ледея, или Озноба
4. Гнетя
5. Глухья или Глохня
6. Ломья, или Костоломка
7. Пухня
8. Желтя,
9. Глядея

Для защиты от сестриц-трясовиц, злых лихорадок делали одноименных куколок.

# Вепская кукла (Рванка, Кормилица)



**Вепсская кукла, даже по внешнему виду напоминающая матушку-кормилицу, является олицетворением материнской заботы, женской защиты и любви. Часто такие куколки сопровождали ребенка с самого рождения, пока не изнашивались, ну а взрослым людям вепсская кукла помогала поверить в себя, успокоиться, почувствовать себя защищенным, как в детстве под маминым крылом. Кукла Воронежского края.**

