

Соединение деталей из древесины

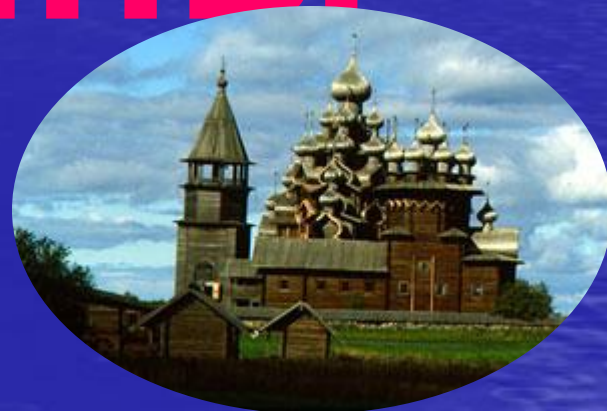

1) КАЗОГОВА

(заготовка)

2) ИЕЕЛДЗИ

(изделие)

3) ИШЛА

(пила)

4) КУРАБОН

(рубанок)

5) ОМОЛКОТ

(молоток)

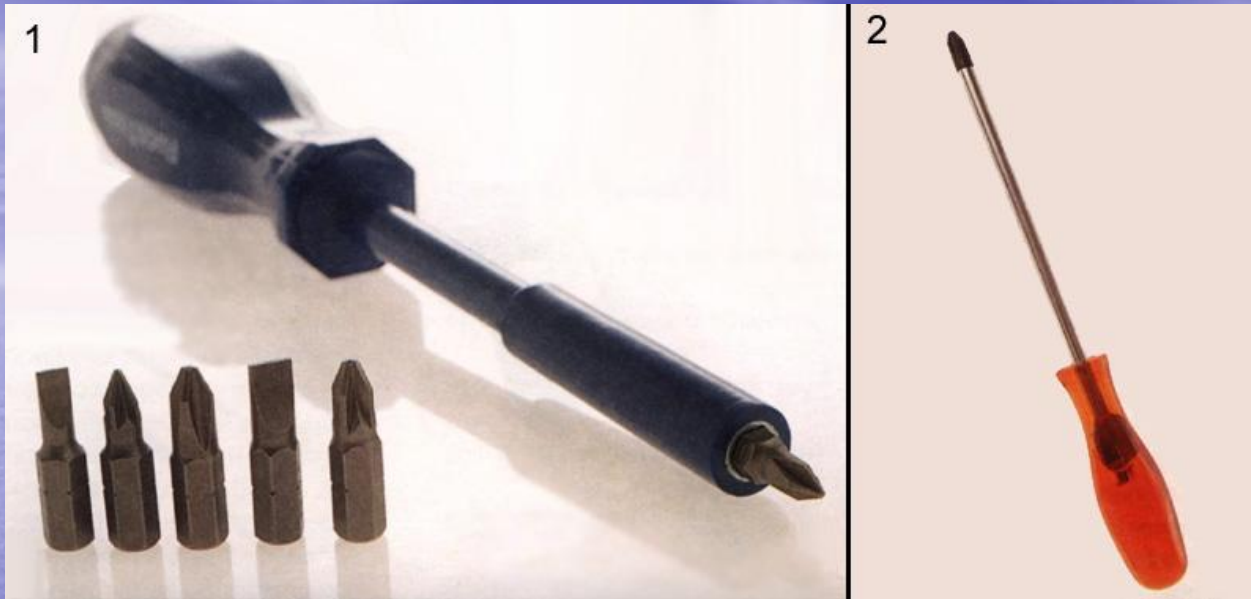

Кручу — верчу, кручу — верчу!
Любой шуруп я закручу!

отвертка

Бьют Ермилку,
что есть сил по затылку!
А он не плачет,
только ножку глубже прячет!

ГВОЗДЬ

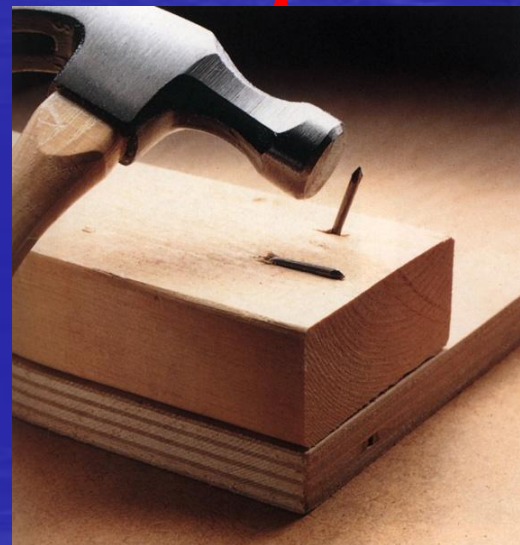



СТОЛЯР



Он с рубанком и пилой,
пахнет от него смолой.
Он не слесарь, не маляр.
Кто же он такой?

Он бревно отещет ловко,
Стены сделает, навес.
У него смолой спецовка,
Как сосновый пахнет лес.



ПЛОТНИК

An aerial photograph of a vast lake system, likely Lake Onega, featuring numerous small, forested islands scattered across the water. In the foreground, a larger island is visible, topped with a prominent church with a tall spire. The water is a deep blue, and the sky is a pale, clear blue.

Здесь берега во тьме раскинув,
Спит озеро, глаза смежив.
Напевною загадкой линий,-
Как чудо светлое России,
В Онеге плавают Кижы.



Плотник - от русского слова “плот” - сплав бревен по реке.

Слово **“изба”** произошло от древнерусского слова “истьба”, истопка, очаг, т.е.

жилое помещение с печью.

Топор никогда не оставляли воткнутым в бревно или чурбак и не ставили к стене, а только клали под лавку, причем разворачивали лезвием к стене, чтобы никто случайно не поранился.

Вспомним детскую загадку: “Кланяется, кланяется, придет домой – растянется”.



Русские плотники работали “как польза и красота скажут”. Польза и красота неотделимы в жизни человека.





Виды соединения

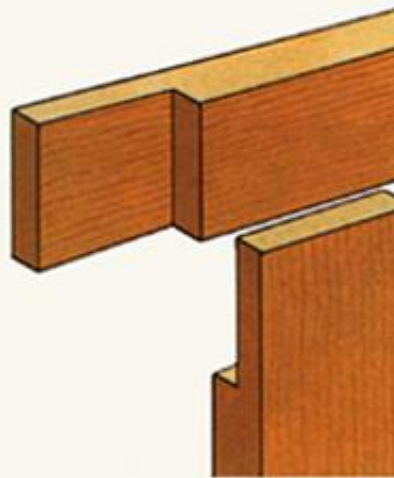

Угловое соединение
вполдерева

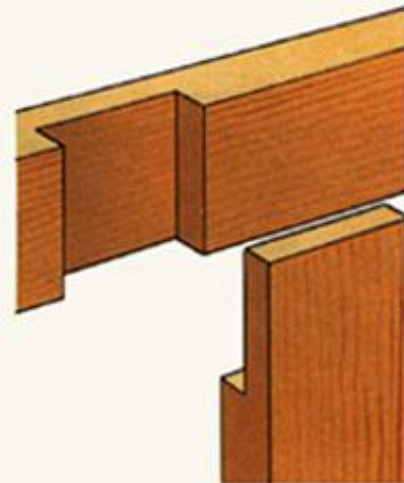

Сквозное Т-образное
соединение вполдерева

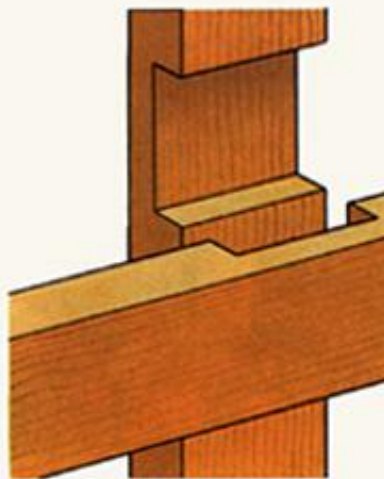

Крестообразное соединение
вполдерева

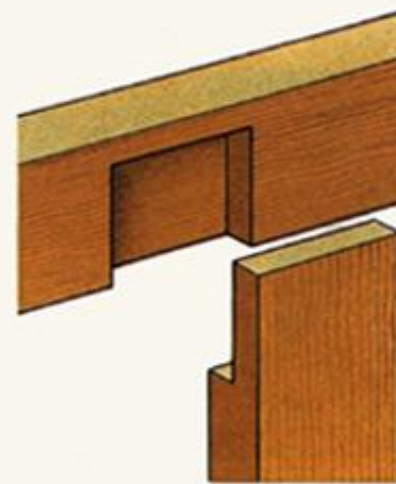

Глухое Т-образное соединение
вполдерева: с внешней стороны
незаметно

Размеры брусков: длина – 300 мм; ширина – 30 мм; высота – 30 мм; глубина паза – 15 мм (“вполдерева”).

Вначале устанавливаем размер от края заготовки 30 мм, это будет “остаток”, а затем прибавляем к этому размеру ширину паза – тоже 30 мм и выполняем разметку.

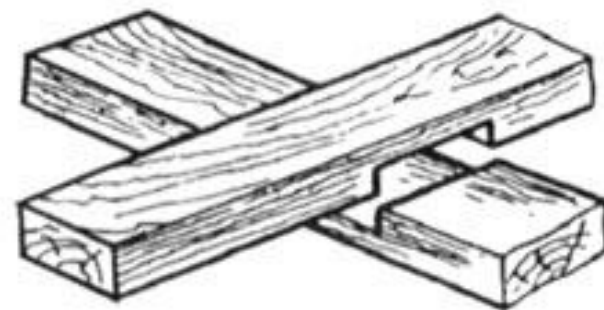
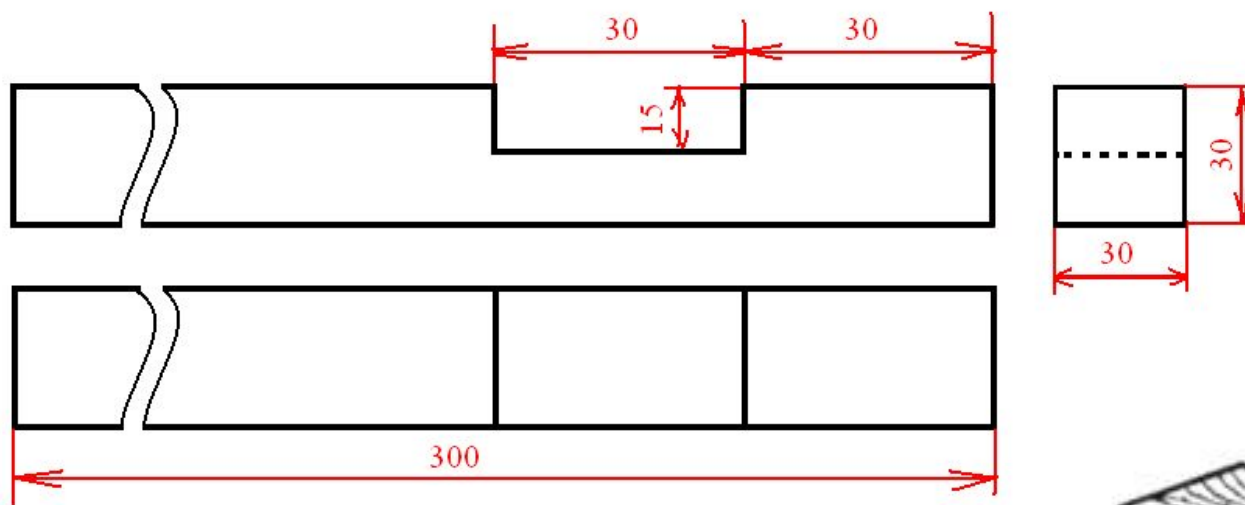



Издалека различимое всюду
В северном сумраке вдруг
Так и возникло Онежское ч
Двадцати двух серебрящих



В ней была скромность избы деревенской,
Если б не взмывшие ввысь купола...

Церковь, что названа Преображенской,
Преобразила здесь все, что могла.
Вверх устремлялся “бочонок” к “бо
Знал он, какая ждала их судьба,
Мастер закончил свою работенку,
Пот отирая тряпицей со лба.

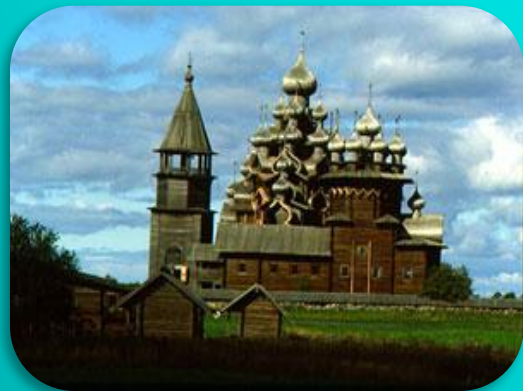

Выискав в заводях тайное место,
Бросил топор утомленной рукой.
“Церковь, - промолвил он, - выполнил
- Не было, нет, и не будет такой...”

Спасибо

за

урок!

