



**ТЕХНОЛОГИЯ**

**ЛОСКУТНОГО  
ШИТЬЯ**

Подготовила  
учитель технологии МБОУ СОШ  
№14 пгт Ильского А.В.  
Аринушкина

# ИСТОРИЯ ЛОСКУТНОГО ШИТЬЯ

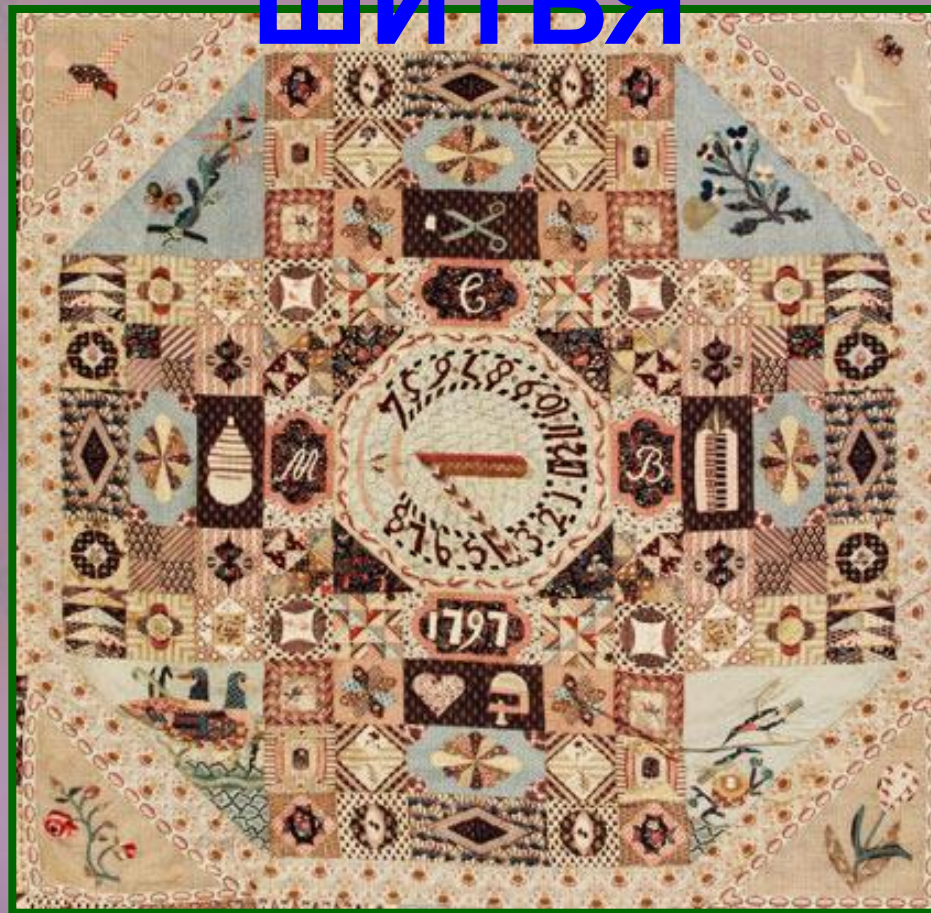

Одеяло «Солнечные часы», Англия 1797

Пэчворк, от [англ.](#) *patchwork* — «одеяло, покрывало, изделие из разноцветных лоскутов»)

## История лоскутного шитья в России



В нашей стране упоминания о данной технике встречаются с XIX века с поступлением в продажу заморского дорогостоящего ситца. Своего расцвета это искусство достигло в конце XIX в., что связано началом развития производства ситца машинным способом на мануфактурах и повсеместным распространением недорогих тканей из хлопка с набивным рисунком. Таким образом, в нашей стране вся история лоскутного шитья кратко сводится к появлению промышленного производства в текстильной сфере

# Разные названия одного творчества.

- **Пэчворк** - в переводе с английского «лоскутная работа».
- **Квилт** - стёганое одеяло.
- **Текстильный коллаж** - в переводе с французского – наклеивание.
- **Текстильная мозаика** – орнамент, выполненный из отдельных пригнанных друг к другу лоскутков.

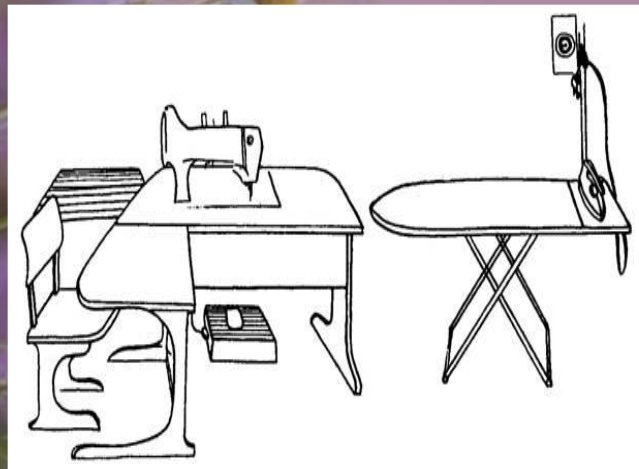
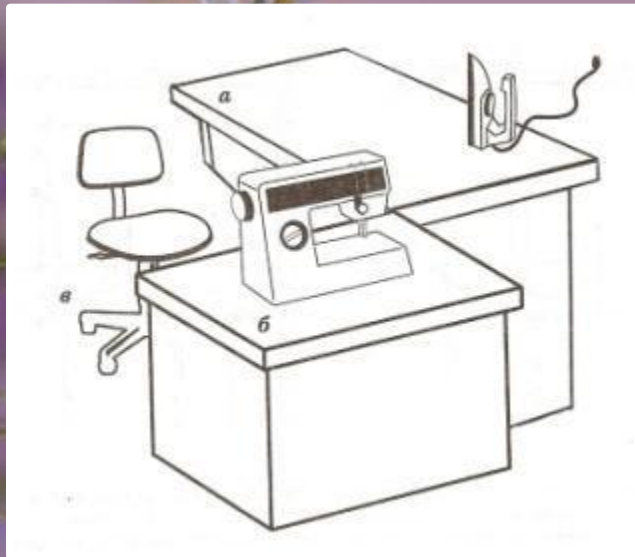

Рабочее место при выполнении лоскутного шитья делится на 3 зоны:

- Стол с инструментами, приспособлениями, материалами;
- Швейная машина;
- Гладильная доска.
- Удобно когда инструменты и приспособления располагаются по правую руку от работающего, а материалы – по левую.
- Инструменты следует хранить в рабочей коробочке.
- Для шаблонов и рисунков нужна папка.
- Во время работы свет должен падать с левой стороны или спереди.
- Во время работы нужно сидеть прямо, на всей поверхности стула, слегка наклонив корпус и голову вперед.
- Изделие должно находиться на расстоянии 30 – 40 см. от глаз работающего.

# Инструменты, материалы и приспособления для изготовления изделий в лоскутной технике

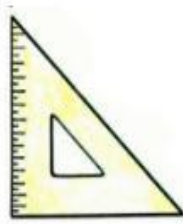
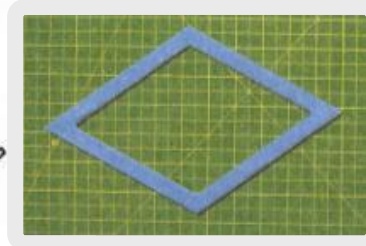
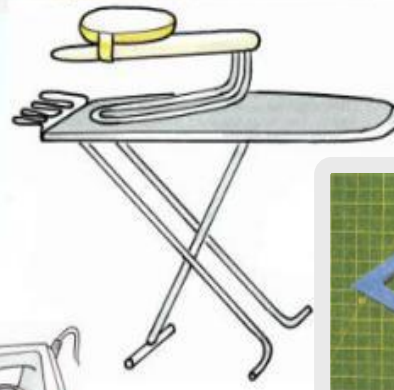
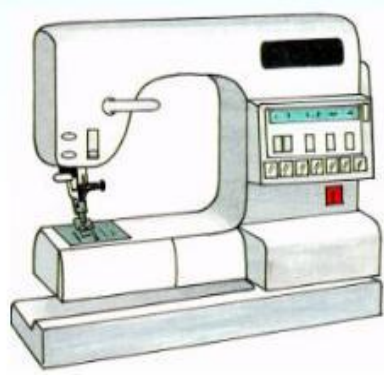
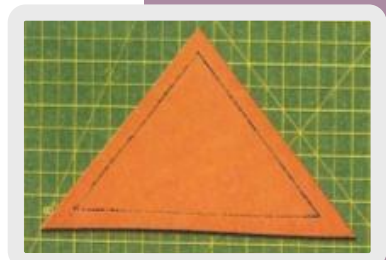

# Основные правила по технике безопасности

## Техника безопасности при работе с ножницами



Не держи ножницы  
концами в верх



Не оставляй ножницы в  
открытом виде



При работе следи за  
пальцами левой руки



Клади ножницы на стол  
так, чтобы они не  
свешивались за край стола



Передавай ножницы в  
закрытом виде кольцами  
в сторону товарища



Не режь ножницами на  
ходу, не подходи к  
товарищу во время  
резания

- Иглы и булавки хранить в игольнице.
- Не берите иглу в рот, не играйте с иглой.
- Проталкивайте иглу в ткань с наперстком.
- При работе следи за пальцами своей руки.
- Не играйте ножницами, не подносите их к лицу.
- Используйте ножницы по назначению.



# Материалы

- Для основы лучше использовать плотную хлопчатобумажную ткань, например, бортовку или мешковину.
- Большинство традиционных лоскутных работ выполнено из набивных тканей.
- Начинающим рекомендуется использовать 100% хлопчатобумажную ткань средней плотности. С ней легко работать и она не так быстро изнашивается, как неплотная ткань. В дальнейшем можно использовать различные по текстуре ткани, сочетая их между собой и создавая тем самым потрясающие изделия.





# Дополнительные материалы для изготовления изделий:

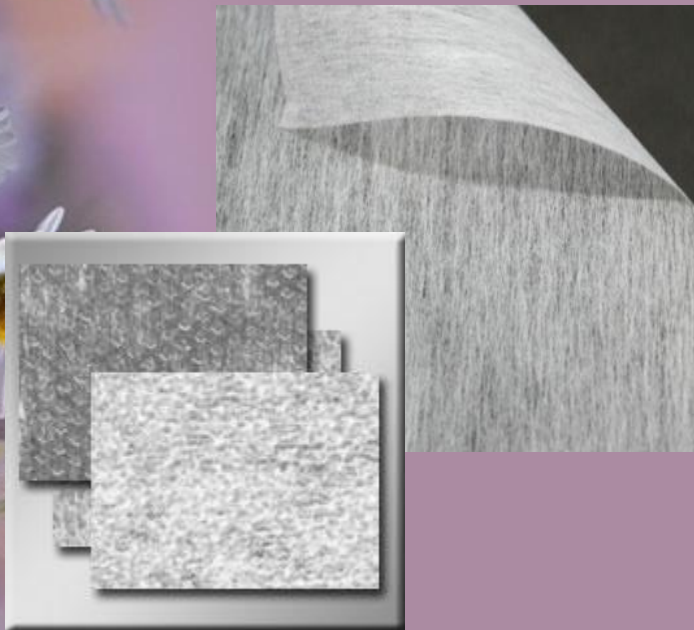

Флизелин, флизофикс – может быть с клеевым покрытием или без него. Применяют для уплотнения верха изделий.



Синтепом – применяют для прокладывания внутрь при пошиве одеял и др. изделий.

# Подготовка ткани к работе

- Выстирайте, распорите и отутюжьте старые вещи.
- Новую ткань необходимо декатировать (влажно – тепловая обработка).
- Шерстяные и шелковые ткани для декатирования заверните во влажное полотенце на 3-4 часа, а затем проутюжьте.
- Проверьте ткань на прочность окраски, для чего краешек материала прогладьте через влажную ткань. Если на ней останется след, значит краситель непрочный и его нужно закрепить, замочив ткань в воде с добавлением уксуса.

# Гармоничное сочетание контрастных цветов

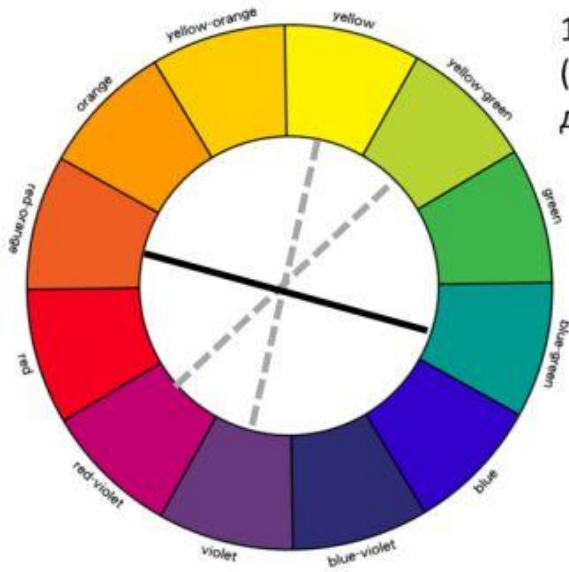

1. Контраст  
(друг напротив друга)

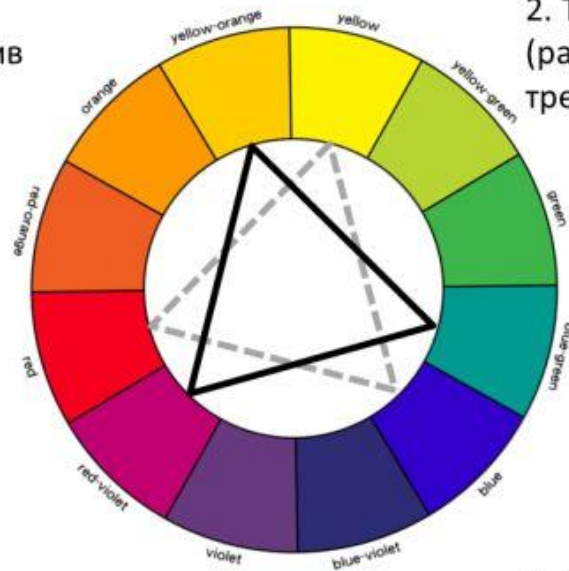

2. Триада  
(равносторонний  
треугольник)

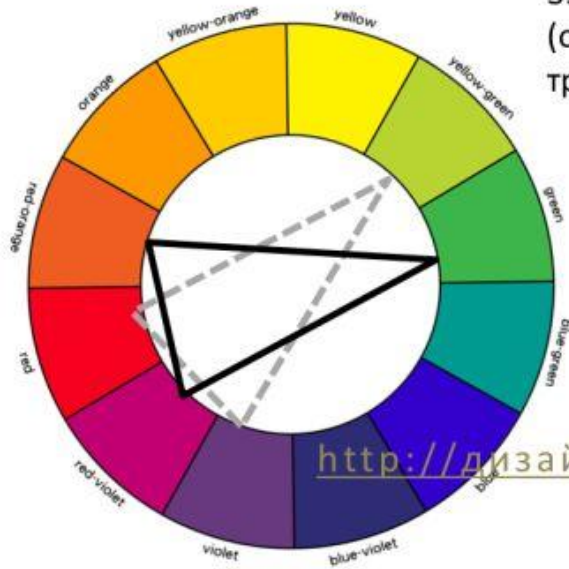

3. Акцент  
(остроконечный  
треугольник)

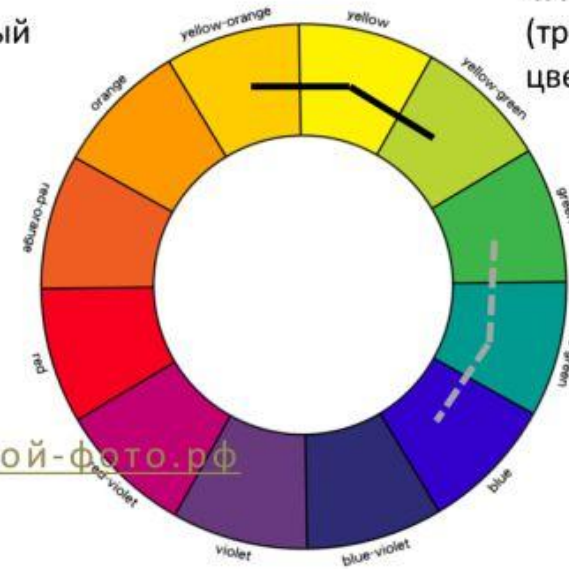

4. Аналогия  
(три соседних  
цвета)

<http://дизайн-гостиной-фото.рф>

# ИЗГОТОВЛЕНИЕ ШАБЛОНА

**Шаблон** — это образец, по которому изготавливаются какие-либо одинаковые изделия (слово немецкое).

Узор в лоскутной технике состоит из нескольких видов многократно повторяющихся элементов.

Элементы одного вида имеют одинаковую форму и размер. Чтобы выкроить элементы, пользуются шаблоном из плотной бумаги или картона.

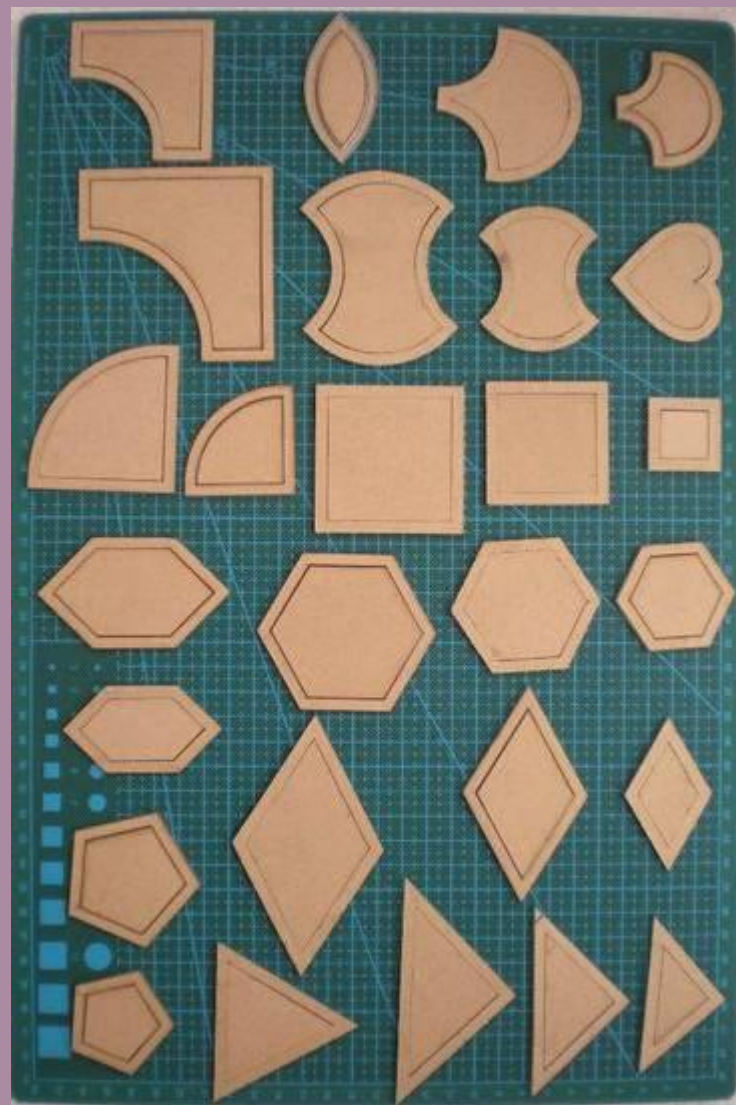

# Лоскутное шитье – удовольствие и красота.



# Лоскутные картины



# Как работают профессионалы в технике ЛОСКУТНОГО ШИТЬЯ.

