

*МБОУ СОШ № 15  
п. Майское  
Енисейского района  
Красноярского края*

# **УЧЕБНЫЕ ИГРЫ**

## **В ИЗУЧЕНИИ ТЕХНОЛОГИИ**

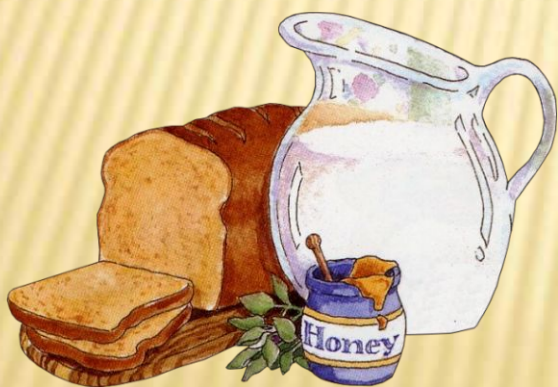

*по программе общеобразовательных  
учреждений В.Д.Симоненко.*



*Учитель технологии  
Коровина Любовь Николаевна*

---

# Кулинария



***От простого к сложному***



Что здесь написано?

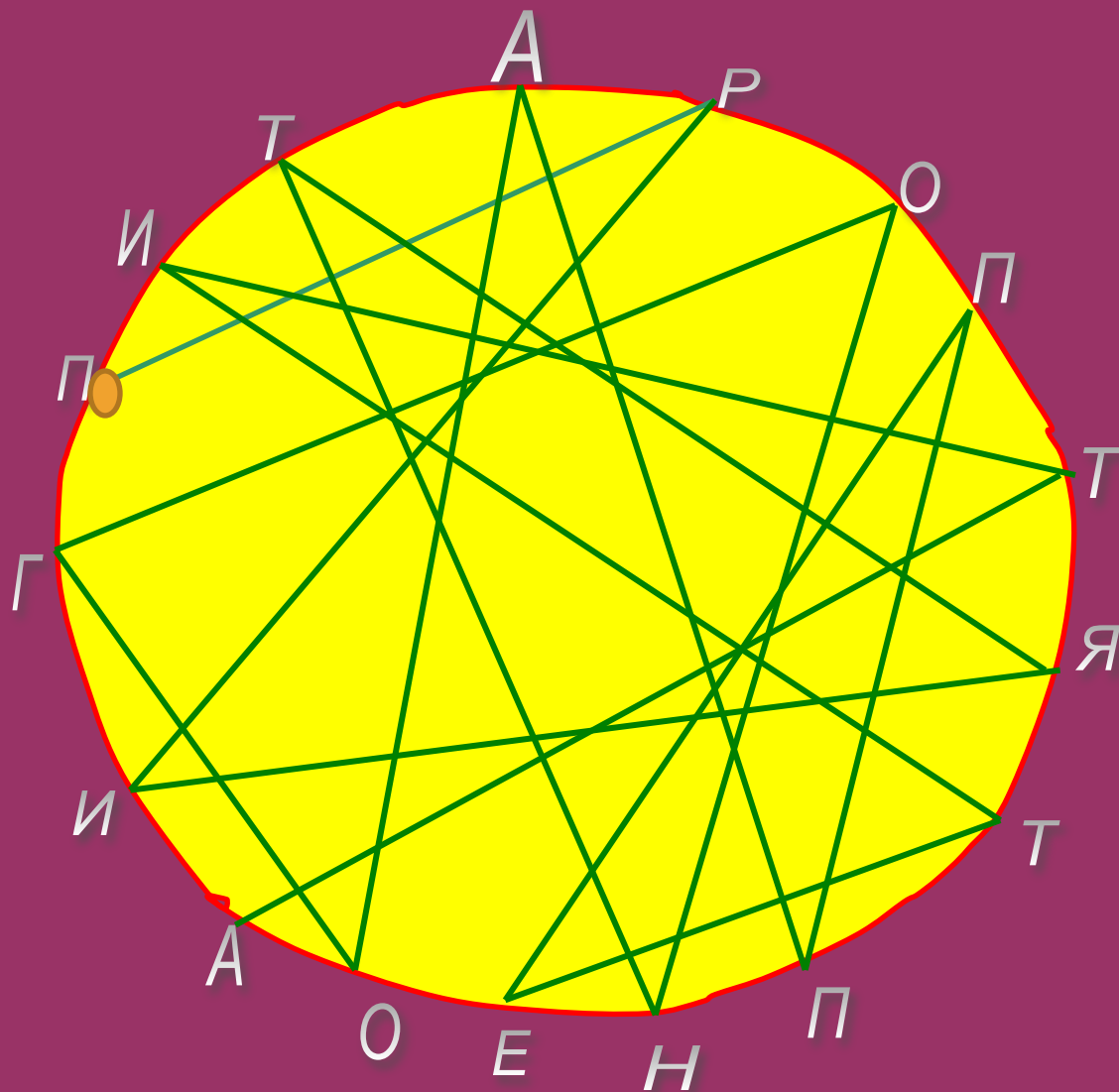

# ГОЛОВОЛОМКА

Зачеркните ненужные буквы и слоги, а из оставшихся по горизонтальным рядам сложите текст русской пословицы.

он	без	па	тру	ша	ко	да
не	и	вы	оп	мы	не	шь
и	ко	ры	ли	че	б	ку
из	с	п	тво	ру	ин	да

# Кроссворд

(Тема «Оборудование кухни»)

Отгадайте загадки и впишите их в клеточки головоломки. В выделенном вертикальном ряду получите название главного атрибута русского чаепития

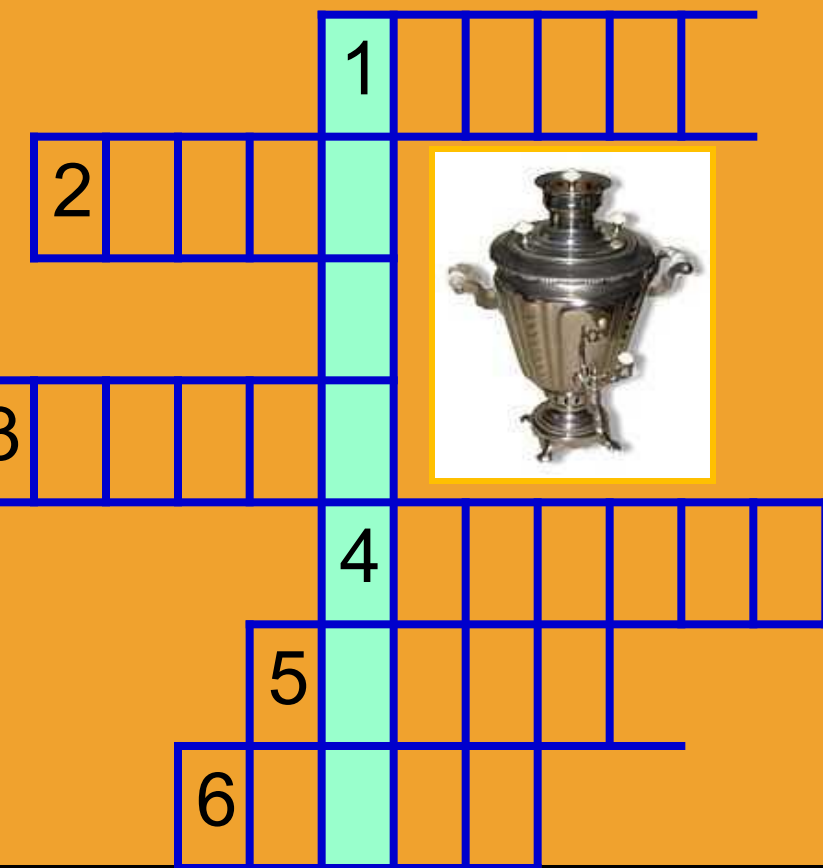

О  
Б  
О  
Р  
У  
Д  
О  
В  
А  
Н  
И  
Е  
  
К  
У  
Х  
Н  
И

1. В деревянном домике  
Проживают гномики  
Уж такие добряки  
Раздают всем огоньки

2. Сама не ест, а всех кормит

3. Новая посуда, а вся в дырах

4. Сделана для жидкости, а  
жидкость в ней не держится

5. Из горячего колодца  
через нос водица льется

6. Бежит свинья из Саратова -  
вся исцарапана.

# Блюда

из



# круп

# ВИКТОРИНА

## Вопросы

Найди правильный ответ

В какой посуде рекомендуется готовить кашу?

Увеличение объёма крупы

При приготовлении рассыпчатых каш объём жидкости должен в 1,5-2 раза превышать объём крупы .На каком Физическом явлении это основано?

В чугунном казане с плотно Прилегающей крышкой.

Вязкие каши в начале варки надо помешать , но не слишком быстро. Объясните почему?

Рожки

Макаронные изделия варят в большом количестве кипящей воды . Почему?

Это замедляет процесс варки .

Как называются макаронные изделия имеющие форму завитушки?

В процессе варки они набухают, впитывают воду, их масса увеличивается в 3 раза в зависимости от сорта.

# Кроссворд

## По вертикали.

1. На каком продукте обычно варят каши?
4. Вставьте слово, в пословицу «С ним .... не сварись»?
5. Как по другому называют гречневые и овсяные хлопья?
7. В зависимости от консистенции к какому типу относится пшенная каша?

## По горизонтали.

2. После засыпания этой крупы в кипящую подсоленную воду на поверхность всплывают пустотелые зерна, которые нужно убирать?
3. Какая крупа плохо разваривается в молоке?
6. В зависимости от консистенции, к какому типу относится рисовая каша?

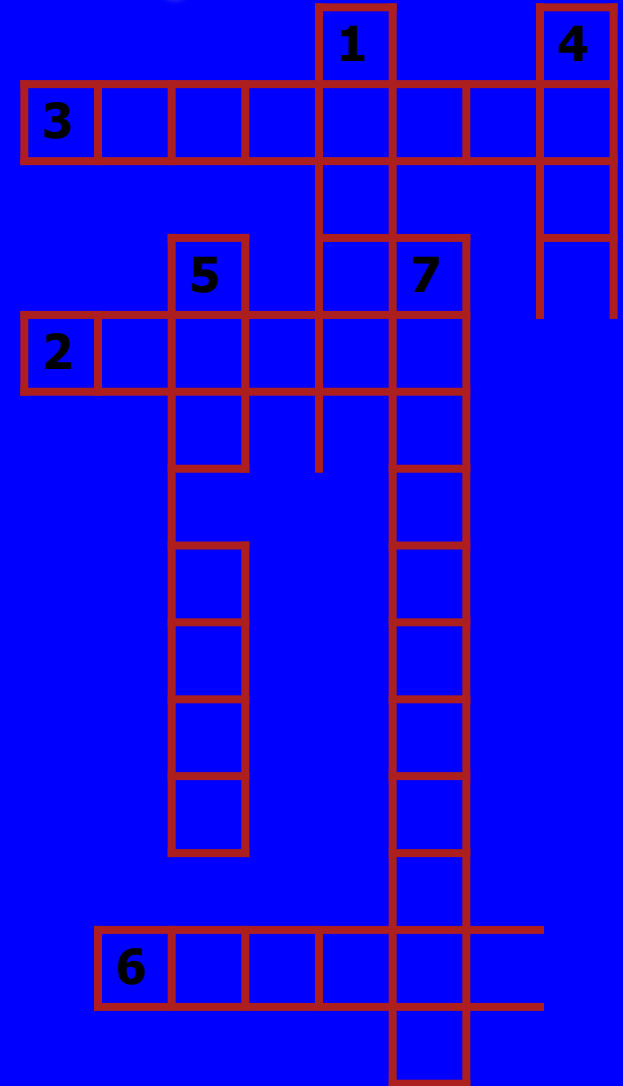



# Ответы

По горизонтали:



По вертикали:





*Блюда*  
из

*овощей*



# Кроссворд

## Блюда из овощей

### По вертикали:

1. Овощ богатый каротином.
2. Эффективное лекарство при различных заболеваниях глаз.
3. Овощ богатый йодом.
4. Овощи тушеные, нарезанные кубиками.
5. Овощ с большим содержанием витамина С.

### По горизонтали:

6. Отваривание овощей в небольшом количестве воды.
7. Что является основой маринада для соления огурцов.

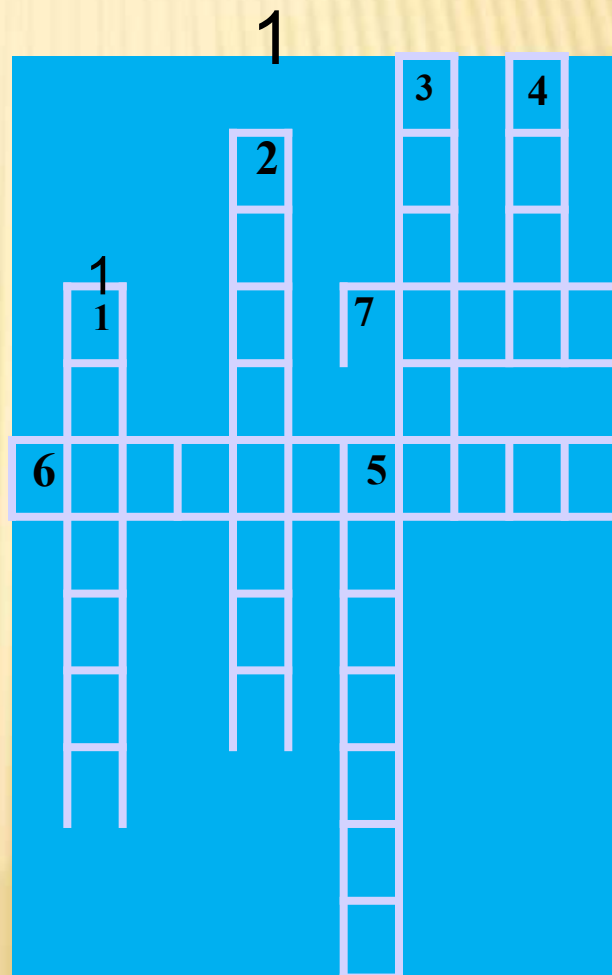

По горизонтали:

По вертикали:

**ОТВЕТЫ**

1. Морковь
2. Петрушка
3. Свекла
4. Рагу
5. Капуста

6. Припускание
7. Уксус

## По горизонтали:

1. Бывает красная, белая, морская
3. Сверху красно, а внутри бело
4. Съедобный вьюнок
5. Овощ у которого в пищу употребляется и надземная и подземная часть
8. Овощ полезный для глаз

## По вертикали:

1. Овощ подземная часть которого съедобна, а надземная может быть ядовитой
2. Овощ в виде цветка
6. Овощ из которого можно сделать сахар
7. Этот овощ со своим сильным запахом прекрасно подходит для приготовления мяса, салатов, овощных блюд и колбасных изделий

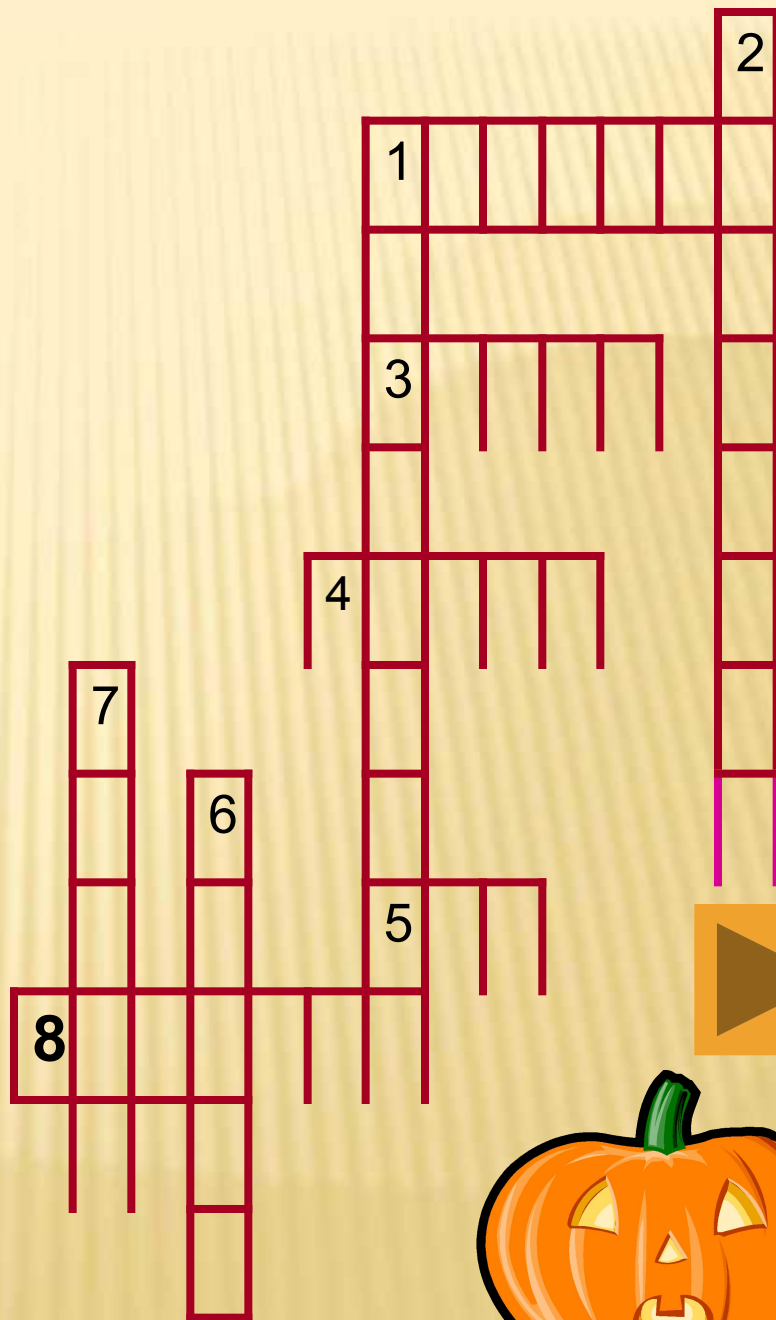

# ОТВЕТЫ

## По горизонтали:

1. Капуста
3. Редис
4. Горох
5. Лук
8. Морковь

## По вертикали:

1. Картофель
2. Патиссон
6. Свекла
7. Чеснок



*Первые*

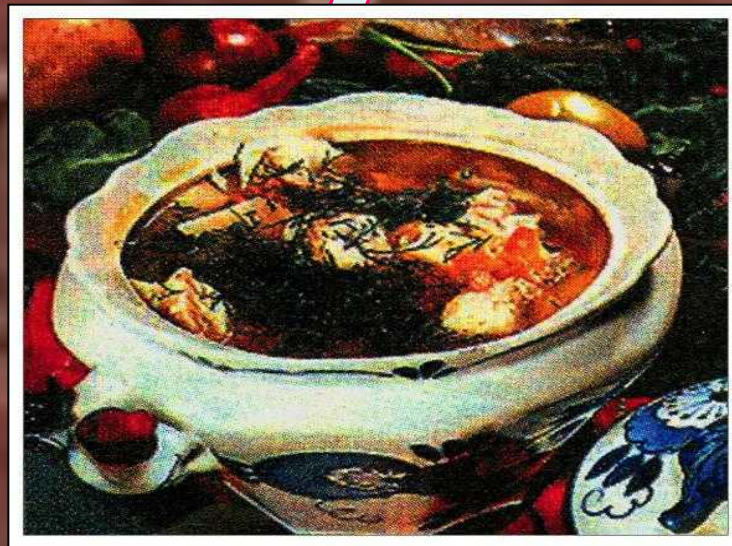

блюда

С

У

П

Ы

**Основной суп украинской кухни?**

**Рыбный суп?**

**Прозрачный суп**

**Любимое блюдо детсадовского и школьного аппетита?**

**Летнее холодное жидкое блюдо?**

**Легкий суп, представляющий собой овощные отвары?**

**Мучные изделия, добавляемые в супы ?**

**Способ приготовления любого супа?**

**Национальный грузинский суп?**

**Овоще крупяной суп с обязательным добавлением соленых огурцов?**

**Печеные пирожки подаваемые специально к разного рода супам?**

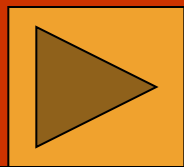



# ОТВЕТЫ:

- Борщ
- Бульон
- Молочный суп
- Окрошка
- Похлебка
- Клецки
- Варка
- Харчо
- Рассольник
- Грибной суп
- Пампушки

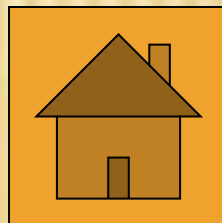

# Викторина

Благодаря чему можно усилить или ослабить природный вкус продукта?

В каком виде хранят готовые соусы?

Что является важной составной частью соусов?

После чего вводят в соус муку?

Сколько часов хранят соусы?

При какой температуре хранят соусы?

На какие 2 группы делятся соусы?

К соусам без муки относятся соусы на ..... маслах?

Где чаще подавали соусы?

**Благодаря соусам**

**В горячем виде**

**Мука**

**После пассерования**

**Не более трех часов**

**При 70 градусах**

**На горячие и холодные**

**На сливочном и растительном**

**В ресторанах**

# Проектное обучение

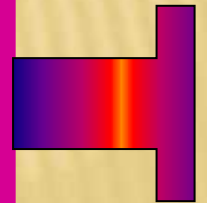
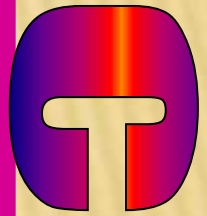
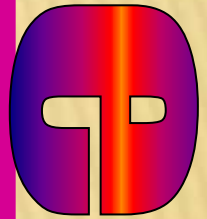
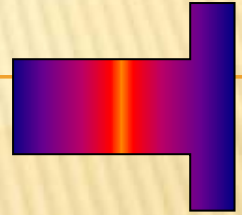

- 1. Для выдвижения идеи проекта необходимо:**
  - а) разработать технологическую карту выполнения изделия;
  - б) сформулировать проблему и собрать необходимую информацию;
  - в) оценить экономические и экологические свойства проектного изделия.
- 2. Выполнение проекта начинается:**
  - а) с определения потребностей и возможностей проектной деятельности;
  - б) с изготовления проектного изделия;
  - в) со сбора информации для выполнения проекта;
  - г) с выдвижения идеи проекта
- 3. Закончи предложение:**
  - Кулинария – искусство .....
- 4. Вставь пропущенные слова:**
  - Творческий проект – самостоятельная, ..... работа ..... выполненная под руководством .....



# БЛИЦТУРНИР

Эрудит

В таблице

даны зашифрованные

названия различных

терминов по швейному

делу. Необходимо их

расшифровать и объяснить значение.

Н	И	Т	К	А	Ш
Ь	У	Т	О	К	Е
Х	Л	О	П	Ш	Л
С	Т	Е	Ж	О	К
Ш	Р	Ш	О	В	Р
Е	О	С	Н	О	О
Р	Ч	К	А	В	М
С	Л	Е	Н	А	К
Т	Ь	И	Г	Л	А

# Чайнворд



**1.**Высококласный специалист. **2.**Рыба **3.** То, из чего изготавливается одежда. **4.**Фигурная линейка для вычерчивания кривых линий. **5.**Элемент отделки одежды.

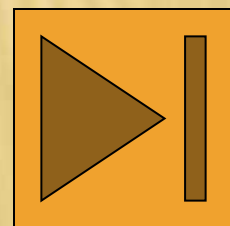
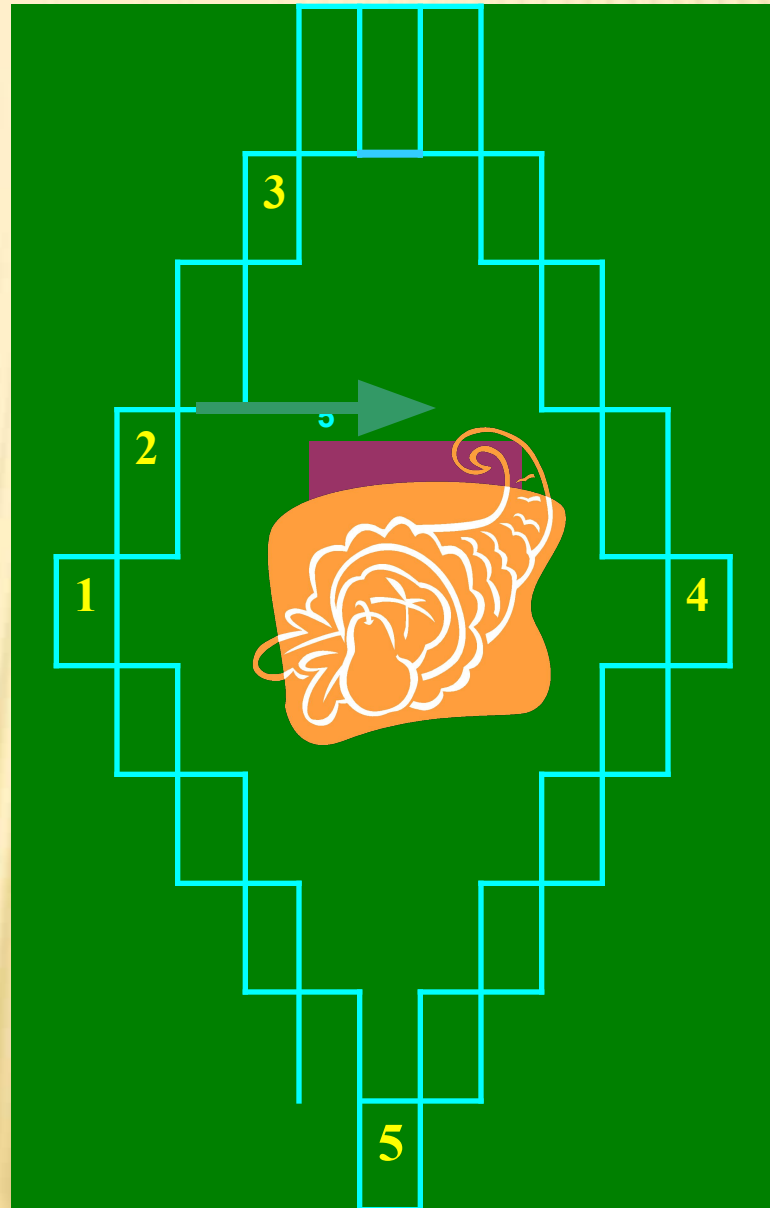

# ВЫБЕРИТЕ ПРАВИЛЬНЫЙ ОТВЕТ

- Пике-это ткань с выпуклым рисунком. Где ее впервые выработали?

**Ответы: Англия, Франция, Германия.**

- Как измерялись ткани на Руси?

**Ответы. Локтями (0,5м), пядями (15см.), саженьями (1,5м.)**

- Какой тип мебели на Руси являлся одновременно кроватью, хранилищем для платья, посуды, денег?

**Ответы: Шкаф, сундук, комод.**

- Когда впервые в России вошла в обиход вилка?

- **Ответы: при Иване Грозном, при Алексее Михайловиче, при Петре 1**

- Откуда в России впервые появился чай?

**Ответы: из Индии, из Китая, из Грузии**

- Где были изобретены суп, пюре, рулет, фарш?

**Ответы: Франция, Россия, Италия.**

- Из какого языка заимствовано слово «кухня»

**Ответы: французский, немецкий, русский?**

# КРОССВОРД



1. Блюдо из яиц
2. Приспособление для вышивки.
3. Их много у ежейков
4. Шов бокового среза ночной сорочки.
5. Деталь ножного привода.
6. Нитки для вышивки.

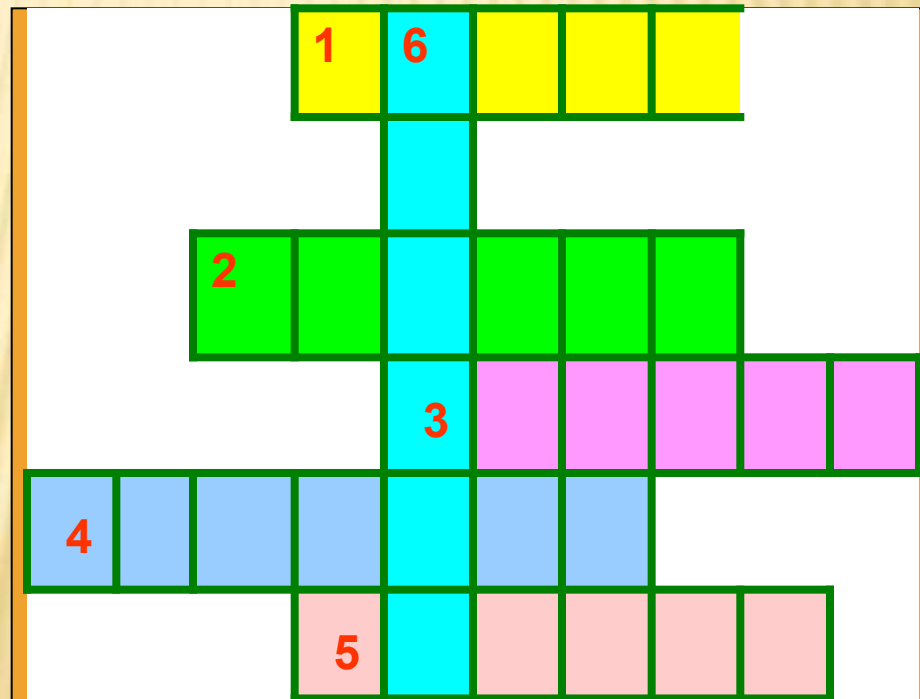



- 1.Закрытая шапочка , связанная одновременно с воротником.
- 2.То, из чего изготавливается одежда.
- 3.Фигурная линейка для вычерчивания кривых линий.
- 4.Строчка, применяемая для предохранения ткани от осыпания.
- 5.Мужская рубашка с открытым широким воротником.

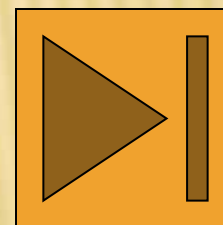
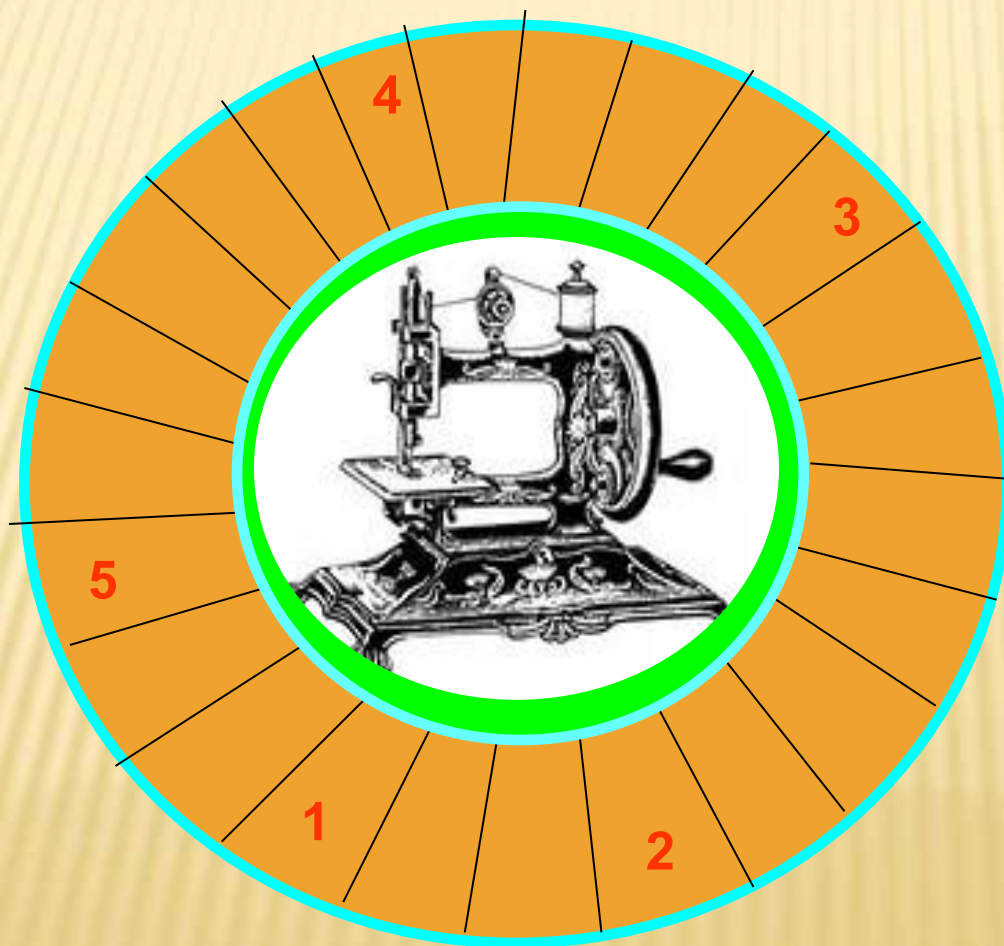

ЦАЙНІВ ОЮД,

По горизонтали:

1. Деталь фартука
2. Как называется шов, используемый при шитье фартука
3. Деталь швейной машины.

По вертикали:

1. Назвать одну из конструктивных линий фартука.
2. С какой стороны должен падать свет при шитье на швейной машине.
3. Шов временного крепления детали.

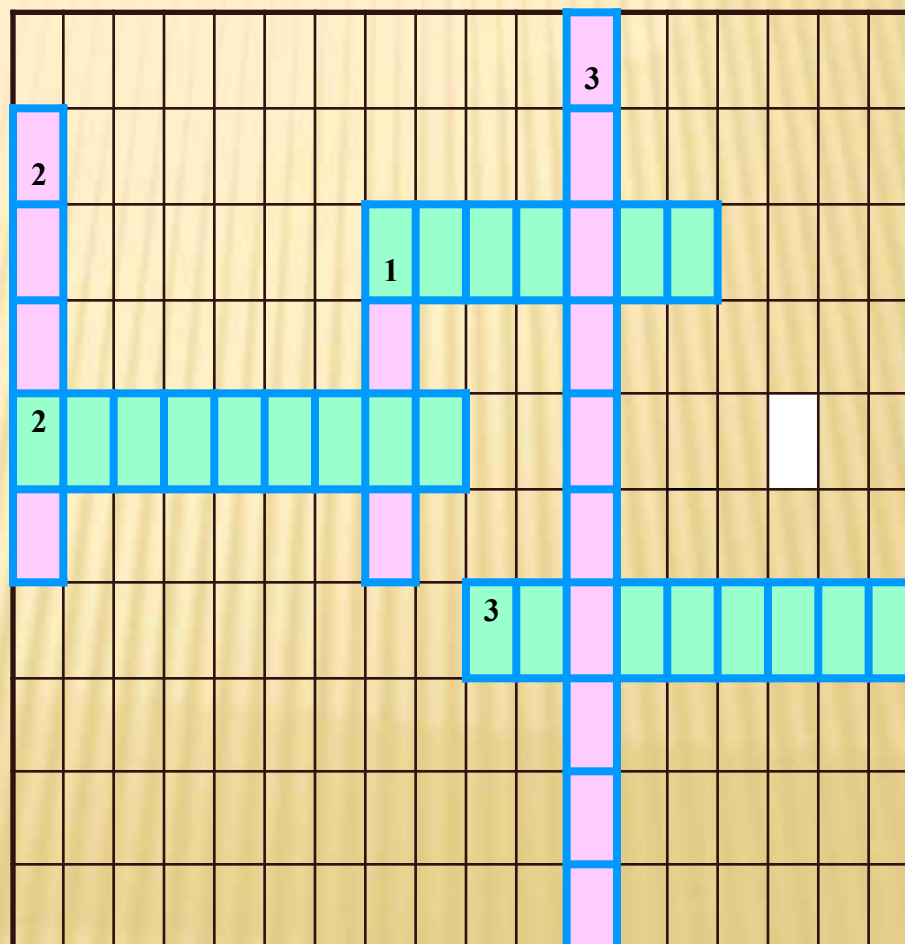

# КРУГОГРАММА

- Прочти название термина при выполнении машинных работ

Соединение детали машинной строчкой с косой поперечной или долевой, подкройной полоской (бейкой), обогнув его край детали

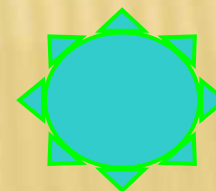
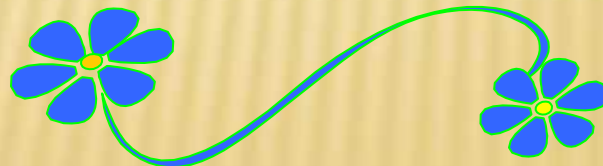
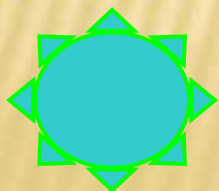
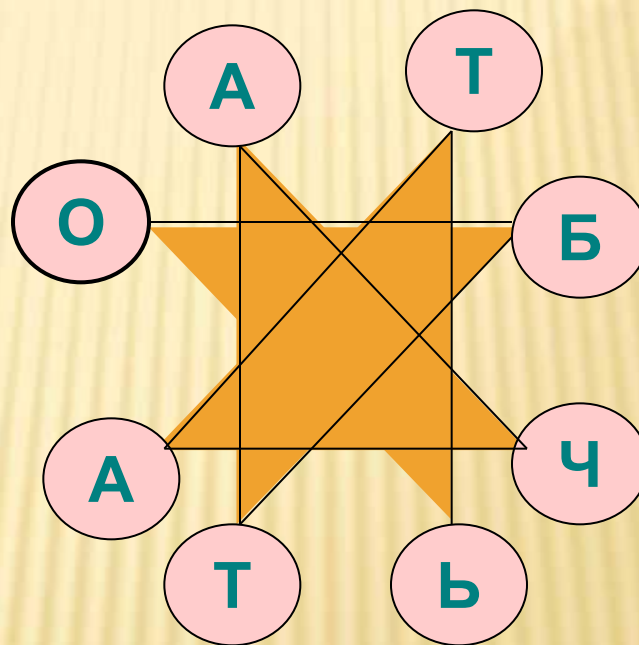

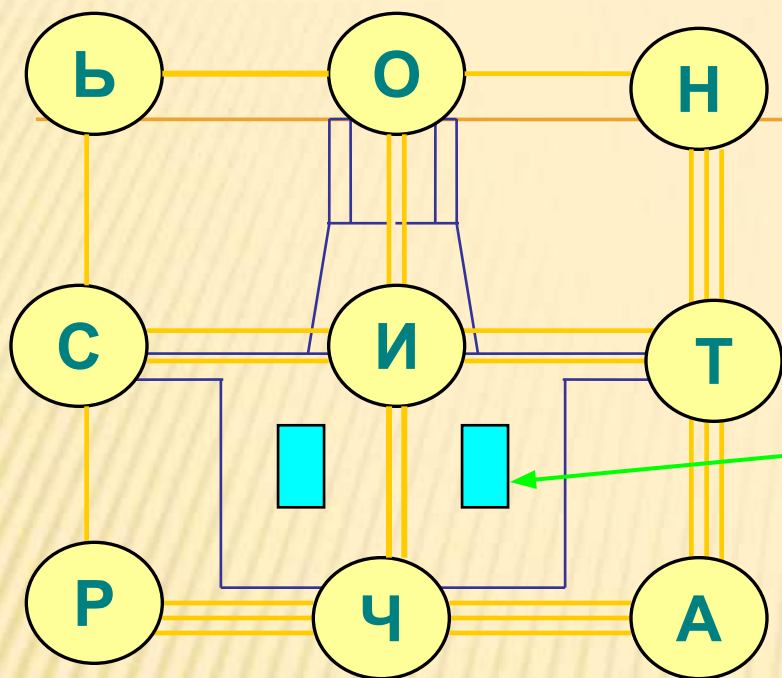

- Прочи название термина при выполнении машинных работ: (наложить одну деталь на другую и проложить шов на лицевой стороне)

- Для этого перенеси в квадратики буквы с фартука

- А чтобы справиться с заданием, приглядиись к линиям, соединяющим буквы, и к линиям в квадратиках.

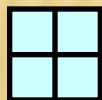
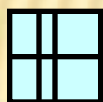
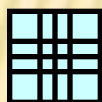
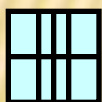

# ТЕРМИНЫ, УПОТРЕБЛЯЕМЫЕ ПРИ ВЫПОЛНЕНИИ МАШИННЫХ РАБОТ

## УСТАНОВИ СООТВЕТСТВИЕ:

<b>1</b>	Проложить строчку по краю изделия на желаемую ширину	<b>1</b>	Стачать
<b>2</b>	Присоединить к изделию мелкие детали: клинья, надтачки	<b>2</b>	Обта- -чать
<b>3</b>	Соединить деталь машинной строчкой с косой поперечной или долевой подкройной полоской (бейкой), обогнув его край детали.	<b>3</b>	Подру- бить
<b>4</b>	Подшить на машинке край подогнутого среза.	<b>4</b>	Прита- чать
<b>5</b>	Соединить деталь постоянной машинной строчкой	<b>5</b>	Простро- чить

# ТЕРМИНЫ, УПОТРЕБЛЯЕМЫЕ ПРИ ВЫПОЛНЕНИИ МАШИННЫХ РАБОТ.

## УСТАНОВИ СООТВЕТСТВИЕ:

6	Скрепление 2-х или нескольких деталей с помощью ниток	6	Стежок
7	Повторяющийся ряд однородных стежков	7	Шов
8	Законченный цикл переплетения ниток между двумя проколами иглы	8	Строчка
9	Двойная совмещенная строчка, вперед, назад.	9	Пережат шва
10	Переход (пережатывание) материала одной детали за границу шва на другую деталь.	10	Перестрочка

# Чайнворд- ОТВЕТЫ

**1.Ас. 2.Сом 3.Материал.  
4.Лекало. 5.Оборка.**

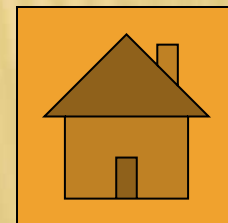

# Чайнворд

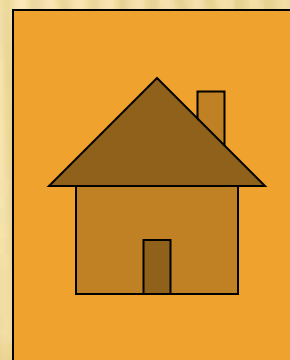
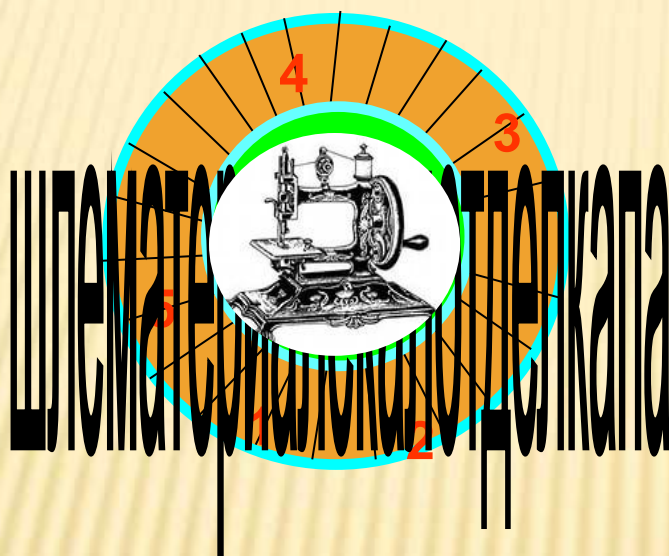



# Что здесь написано?

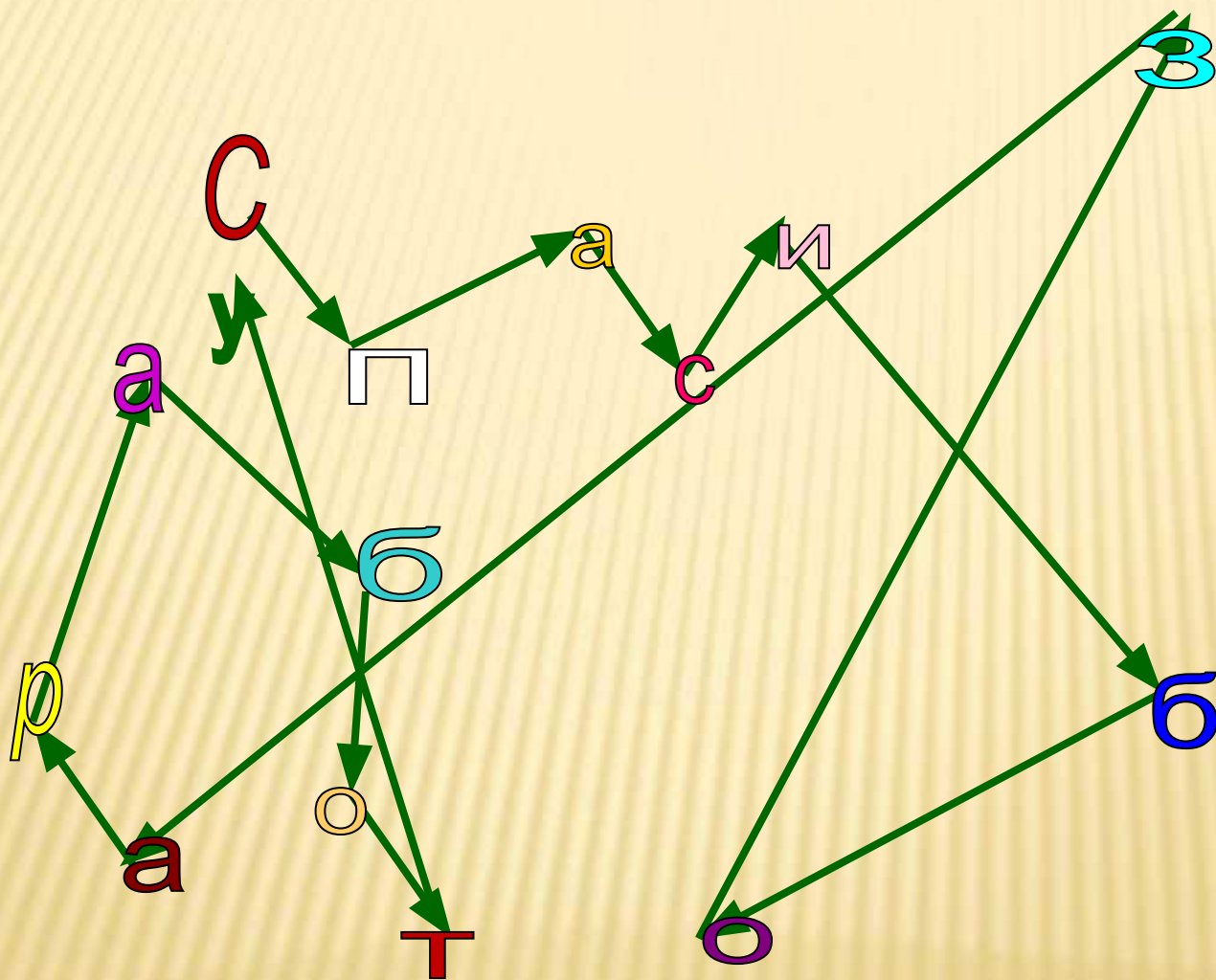

# ИСТОЧНИКИ

•Журналы Школа и производство; Сайт интернета:

<http://yandex.ru/images/search> -картинки.

[http://antalpiti.ru/files/99604/solnyshko\\_2.gif](http://antalpiti.ru/files/99604/solnyshko_2.gif) солнышко

•<http://cs317117.vk.me/v317117780/7152/TJcRIUkJ4yg.jpg> медалька

•[http://img1.liveinternet.ru/images/attach/c/7/97/351/97351669\\_6a00d8341c5dfd53ef00e551f108468834640wi.gif](http://img1.liveinternet.ru/images/attach/c/7/97/351/97351669_6a00d8341c5dfd53ef00e551f108468834640wi.gif) повар

•[http://www.neoclipart.com/uploads/posts/2009-05/1242332397\\_1.png](http://www.neoclipart.com/uploads/posts/2009-05/1242332397_1.png)

•