

1 продолжение

О том, что нельзя делать ни в коем случае:

- Ломать несущие опоры, капитальные стены и балки;
- Демонтировать вентиляционные коллекторы;
- Замуровывать в стены разводку газовых труб;
- Оборудовать санузел над жилым помещением;
- Создавать жилую комнату в помещении без окна.

Дизайн барной стойки для квартиры или загородного дома требует тщательной проработки также, как для бара или ресторана. Бар – явление не русское и никогда им не станет до конца. Связано это в первую очередь с психологией русского человека, который если уж сядет выпивать, то надолго, много и с хорошей закуской. Поэтому бар в России – скорее средство для коммуникации, а не отдыха с алкоголем. В России здесь знакомятся, не важно – общественное помещение или квартира. Вряд ли можно представить себе общающимися за барной стойкой мужа с женой после окончания трудового дня. Однако для гостей дома – здесь оптимальная зона психологической адаптации к новой обстановке – здесь они «обвыкаются». Это необходимая психолого-структурная прослойка между первым знакомством или первыми минутами общения малознакомых людей и основной частью вечера. Домашний бар функционально абсолютно созвучен бару публичному – это выставка. Бар как потенциально максимально общественное место в доме является его витриной, значит его эстетические и функциональные качества не столь декоративны, как кажется на первый взгляд. Домашний бар – своего рода визитная карточка хозяина дома.

Барные стойки



Как правило, бары располагаются в гостиных, бильярдных, иногда около бассейнов и является хорошим дополнением к общему антуражу дома.

Дизайн барной стойки должен соответствовать общему стилю помещения, в котором она располагается. Это может быть строгий ампир, изящный модерн или модный хай-тек с хромированными и стеклянными поверхностями.



Великое разнообразие приемов дизайна барных стоек определяет огромный выбор материалов, которые могут быть использованы при их изготовлении: дерево, металл, пластик, натуральный камень, стекло, даже простой кирпич и плитка могут пойти в дело. Профессиональные бары, для которых важна высокая износостойкость (прочность) материалов, изготавливают, в основном, из пластика. Он экономичен и рассчитан на долгий срок службы – от десяти лет. Для домашних баров лучше всего использовать экологически чистые материалы, такие как дерево, камень или металл.



Барные стойки, выпускаемые серийно, имеют металлический каркас, на который крепятся различные модули. Это может быть несколько неудобно, если вы ограничены в пространстве, так как модули выпускаются только определенных размеров и имеют жесткую конфигурацию. Кроме того, из-за секционности у модульных барных стоек может быть большее количество швов на фасадной панели, чем у безкаркасных стоек, изготавливаемых на заказ. Длина модуля готовой стойки, как правило, составляет один метр, в безкаркасных конструкциях она варьируется от трех до шести метров.

Рассмотрим подробнее конструкцию бара. Обычно он включает в себя:

- Стойку, (передняя линия, барный модуль);
- Буфет (задняя линия, пристенный модуль);
- Козырек с подсветкой (верхний ярус).

Передняя и задняя линия могут быть совмещены в одну линию, то есть буфет совмещен со стойкой.



Стойка (передняя линия) — то, без чего бар не может существовать в принципе. Именно за ней работает бармен, здесь же стоят или сидят на высоких табуретах гости. Классическая барная стойка состоит из фасадной панели, гостевой и рабочей столешниц, шкафчиков. Гостевая столешница, как правило, располагается на уровне 110 - 115 сантиметров. Материалом для нее может служить натуральный камень, дерево (дорогой вариант), а также высококачественный износостойкий пластик (более дешевый вариант). Рабочая столешница располагается под гостевой на расстояние не менее 20 см. В качестве материала для рабочей столешницы, как правило, служит высококачественная нержавеющая сталь, в домашних барах, однако, это может быть и пластик.

В рабочую поверхность может встраиваться мойка, различные держатели для бутылок. Под рабочей поверхностью, как правило, располагают ледогенератор и посудомоечную машину, холодильник, морозильную камеру, но чаще в домашних барах здесь размещают различные шкафы для хранения посуды, салфеток, столовых приборов и т.д.



Фасадная панель **стойки**, около которой сидят посетители, часто бывает снабжена поручнями и подставками для ног, которые не только делают пребывание клиентов за стойкой более комфортным, но и служат хорошим украшением барной стойки.

Буфет (задняя линия бара) состоит из нижней и верхней частей. Нижняя часть несет функциональную нагрузку: в нее (так же, как и в стойку) часто встраивается различное оборудование. Например, специальный модуль под кофемашину — в этом случае обязательно устанавливают вытяжной зонт, который подключается к общей вентиляции. Верхняя часть является демонстрационной и служит для представления широкого ассортимента алкогольных напитков. Кроме того, она несет и основную декоративную нагрузку. Поэтому в качестве материала для оформления задней стенки и полок используются зеркала, стекло, различные деревянные и металлические элементы, разнонаправленный встроенный свет.



Козырек (верхний ярус) является завершающим и весьма важным элементом барной стойки. Без него бары выглядят незавершенно. Козырек, как правило, крепится на подвесных элементах к потолку или на опорных колоннах на гостевую столешницу. Как правило к нему прикрепляется специальная полка с бокалодержателями и ограничительными бортиками, позволяющими размещать на ней бутылки и различные элементы дизайна.

Примеры конфигураций барной стойки

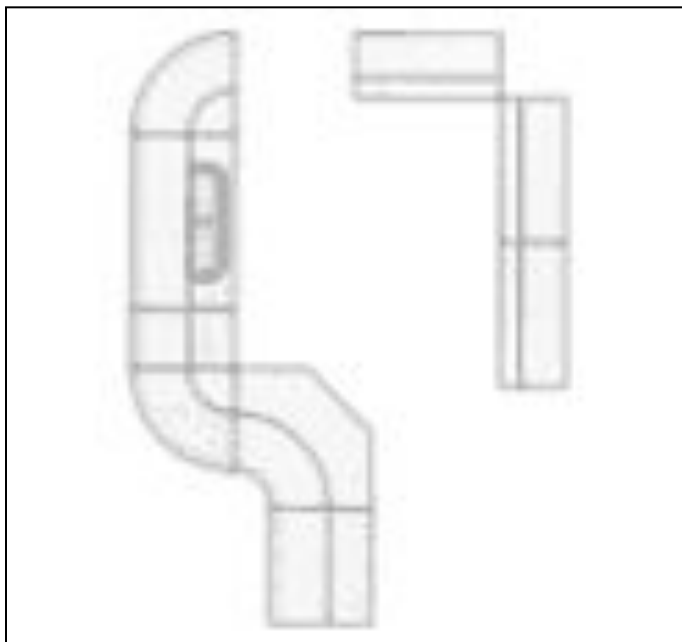
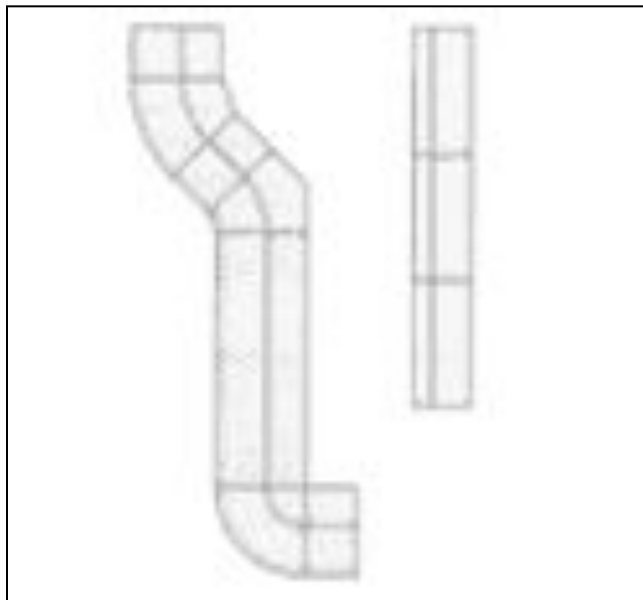

В оформлении барных стоек активно используется декоративная подсветка, создающая неповторимую атмосферу этого и без того волшебного места.



Около барной стойки обычно располагают высокие табуреты или стулья. Высота их должна быть пропорциональна высоте барной стойки, чтобы человеку было удобно сидеть. Дизайн стульев должен соответствовать общему стилю бара.

Общие подходы к проектированию барной стойки таковы: она не должна мешать движению в помещении. Должна быть функциональна, удобна, эргономична (то есть должна соответствовать пропорциям человеческого тела). Стойка должна быть не только привлекательной для посетителей бара или гостей в квартире, но в ней должно быть удобно всё для работы бармена или хозяйки.