

# ПРОФЕССИОНАЛЬНЫЕ ИНТЕРЕСЫ И СКЛОННОСТИ

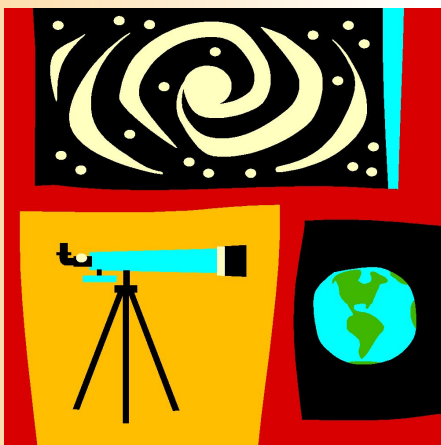

**Молчанова Е. А.**  
учитель технологии  
МОУ «СОШ г. Ермолино»

# **Сильным побудительным фактором, выбора профессии, являются интересы и склонности**





Рис. 1.



Рис. 2.

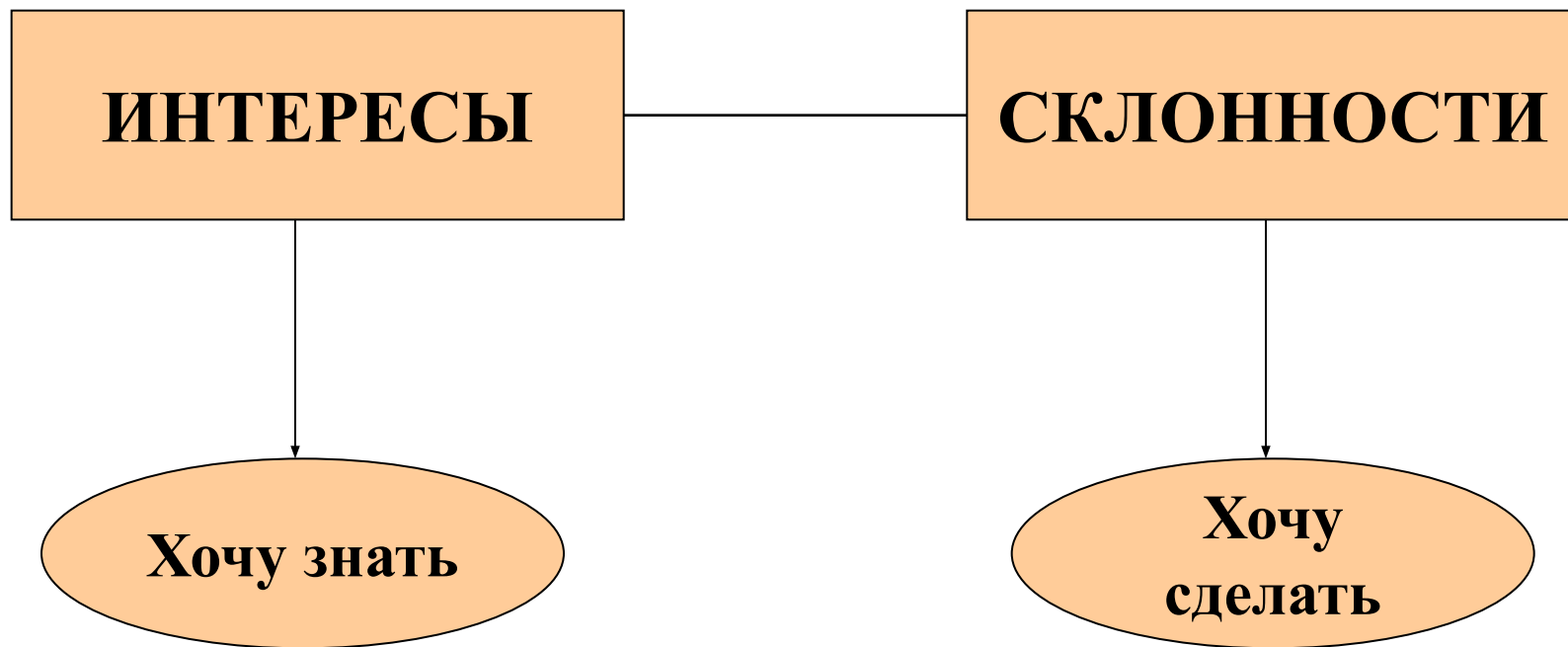

Рис. 3.



Рис. 4.



Рис. 5.

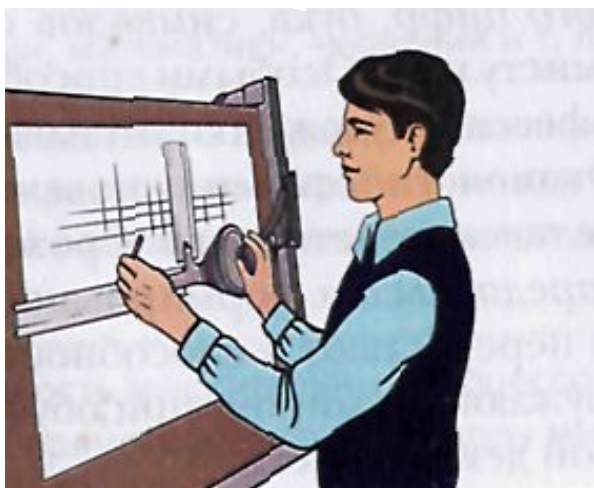

Рис. 6.

# *ИНТЕРЕСЫ*

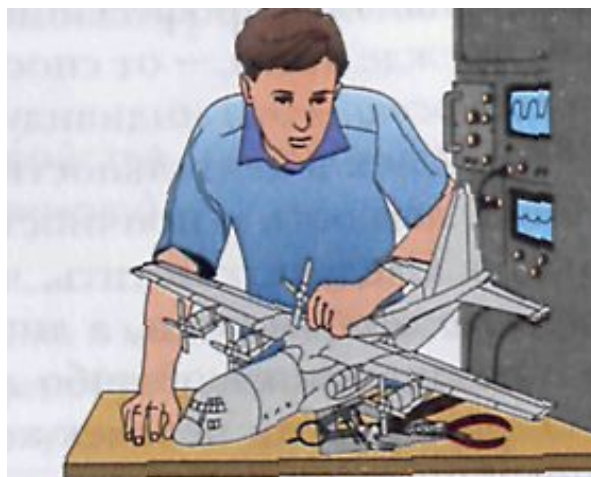

# *СКЛОННОСТИ*

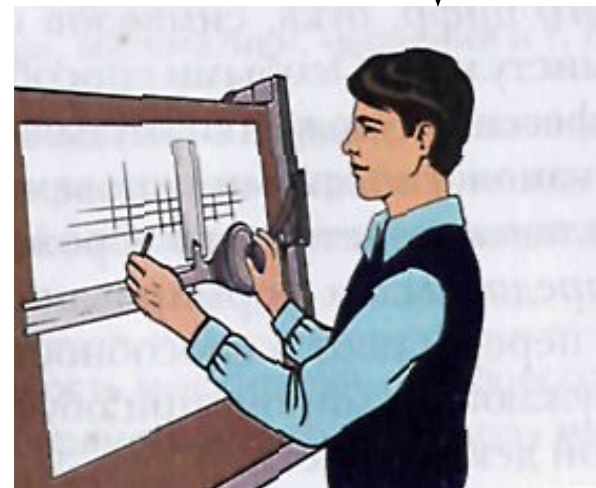
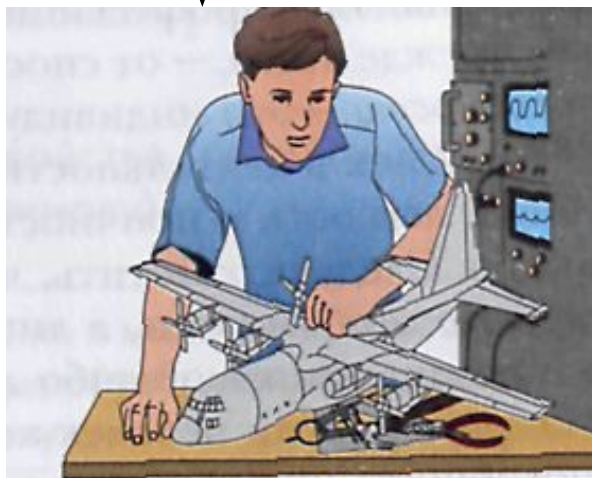

*Интерес - направленность на познание.*

*Интересы* — это побуждения познавательного характера. Интересы связаны с потребностями человека. Люди интересуются теми предметами и явлениями, которые привлекают их внимание и способны удовлетворить их потребности.

*Профессиональный интерес* — эмоционально окрашенное отношение человека к определенному виду деятельности.

# *Склонность - направленность на деятельность.*

***Склонность*** — это нечто большее, чем просто познавательное побуждение. Это активное, сознательное, преобразующее отношение к чему-либо, склонности проявляются в любых занятиях, направленных на усвоение разных знаний или на создание каких-либо вещей, предметов.

Областью склонностей может быть любая возможная область приложения духовных или физических. Когда есть склонность, то предполагается и интерес.

# *Классификация интересов*

<b>Классификационный признак</b>	<b>Виды интересов</b>
<b>По содержанию</b>	<b>Общественно-политические</b> <b>Профессионально-трудовые</b> <b>Познавательные</b> <b>Научные</b> <b>Эстетические</b> <b>Спортивные</b> <b>Игровые</b>

<b>Классификационный признак</b>	<b>Виды интересов</b>
<b>По объему</b>	<b>Широкие</b> (большое кол-во интересующих объектов) <b>Узкие</b> (единичный интерес)
<b>По силе устойчивости</b>	<b>Устойчивые</b> (длительный интерес) <b>Неустойчивые</b> (непродолжительный интерес)
<b>По глубине</b>	<b>Глубокие и поверхностные</b>



<b>Классификационный признак</b>	<b>Виды интересов</b>
<b>По уровню действительности и силы</b>	<b>Активные и пассивные</b>
<b>По характеру проявления</b>	<b>Непосредственные</b> (прямо направленные на какую-либо деятельность) <b>Опосредованные</b> (направленные на процесс деятельности и ее результат)

# Основные понятия

- **Профессиональный интерес – эмоционально окрашенное отношение человека к определенному виду деятельности**
- **Профессиональная склонность – реализация профессиональных интересов в конкретной деятельности.**

# Вопросы для закрепления

1. Что является фактором для выбора профессии?
2. Что такое интерес?
3. Что такое склонность?
4. Дополните: направленность на познание ... ,  
направленность на деятельность ... .
5. Приведите примеры интересов и склонностей.
6. Какие виды интересов вы знаете?
7. Что такое профессиональный интерес?
8. Что такое профессиональная склонность?
9. Перечислите свои профессиональные интересы и склонности и как они проявляются?

# Дифференциально-диагностический опросник (ДДО)

Таблица. Лист ответов

№ 1	№ 2	№ 3	№ 4	№ 5
1 А	1 Б	2 А	2Б	3 А
3 Б	4 А	4 Б	5 А	5 Б
6 А	7 Б	6 Б	9 Б	7 А
10 А	9 А	8 А	10 Б	8 Б
11 А	11 Б	12 А	12 Б	13 А
13 Б	14 А	14 Б	15 А	15 Б
16 А	17 Б	16 Б	19 Б	17 А
20 А	19 А	18 А	20 Б	18 Б
Всего: + ...	+ ...	+ ...	+ ...	+ ...

## Инструкция:

Предположим, что после соответствующего обучения вы можете выполнять любую работу. Но если бы вам пришлось выбирать только из двух возможностей - *а* или *б*, что бы вы предпочли? Отметьте в листе ответов номера, обозначающие ваш выбор, с соответствующим знаком: «+» или «-».

Например: 1 А +; 1 Б - ... и т. д.

Вариант 1		Вариант 2
1	2	3
<b>1 А.</b> Ухаживать за животными	или	<b>1 Б.</b> Обслуживать машины, приборы
<b>2 А.</b> Помогать больным	или	<b>2 Б.</b> Составлять таблицы, схемы, программы для вычислительных машин
<b>3 А.</b> Следить за качеством книжных иллюстраций, плакатов, художественных открыток, грампластинок	или	<b>3 Б.</b> Следить за состоянием, развитием растений
<b>4 А.</b> Обрабатывать материалы (дерево, ткань, металл, пластмассу и т. п.)	или	<b>4 Б.</b> Доводить товары до потребителя, рекламировать, продавать

1	2	3
<b>5 А.</b> Обсуждать научно-популярные книги, статьи	или	<b>5 Б.</b> Обсуждать художественные книги (или пьесы, концерты)
<b>6 А.</b> Выращивать молодняк (животных какой-либо породы)	или	<b>6 Б.</b> Тренировать товарищей (или младших) в выполнении каких-либо действий (трудовых, учебных, спортивных)
<b>7 А.</b> Копировать рисунки, изображения (или настраивать музыкальные инструменты)	или	<b>7 Б.</b> Управлять каким-либо грузовым (подъемным или транспортным) средством – подъемным краном, трактором, тепловозом и др.
<b>8 А.</b> Сообщать, разъяснять людям нужные им сведения (в справочном бюро, на экскурсии и т.д.)	или	<b>8 Б.</b> Оформлять выставки, витрины (или участвовать в подготовке пьес, концертов)

1	2	3
<b>9 А.</b> Ремонтировать вещи, изделия (одежду, технику), жилище	или	<b>9 Б.</b> Искать и исправлять ошибки в текстах, таблицах, рисунках
<b>10 А.</b> Лечить животных	или	<b>10 Б.</b> Выполнять вычисления, расчеты
<b>11 А.</b> Выводить новые сорта растений	или	<b>11 Б.</b> Конструировать, проектировать новые виды промышленных изделий (машины, одежду, дома, продукты питания и т.п.)
<b>12 А.</b> Разбирать споры, ссоры между людьми, убеждать, разъяснять, наказывать, поощрять	или	<b>12 Б.</b> Разбираться в чертежах, схемах, таблицах (проверять, уточнять, приводить в порядок)



1	2	3
<b>13 А.</b> Наблюдать, изучать работу кружков художественной самодеятельности	или	<b>13 Б.</b> Наблюдать, изучать жизнь микробов
<b>14 А.</b> Обслуживать, налаживать медицинские приборы, аппараты	или	<b>14 Б.</b> Оказывать людям медицинскую помощь при ранениях, ушибах, ожогах и т.п.
<b>15 А.</b> Художественно описывать, изображать события (наблюдаемые и представляемые)	или	<b>15 Б.</b> Составлять точные описания-отчеты о наблюдаемых явлениях, событиях, измеряемых объектах и др.
<b>16 А.</b> Делать лабораторные анализы в больнице	или	<b>16 Б.</b> Принимать, осматривать больных, беседовать с ними, назначать лечение

1	2	3
<b>17 А.</b> Красить или расписывать стены помещений, поверхность изделий	или	<b>17 Б.</b> Осуществлять монтаж или сборку машин, приборов
<b>18 А.</b> Организовать культ-походы сверстников или младших в театры, музеи, экскурсии, туристические походы и т.п.	или	<b>18 Б.</b> Играть на сцене, принимать участие в концертах
<b>19 А.</b> Изготавливать по чертежам детали, изделия (машины, одежду), строить здания	или	<b>19 Б.</b> Заниматься черчением, копировать чертежи, карты
<b>20 А.</b> Вести борьбу с болезнями растений, с вредителями леса, сада	или	<b>20 Б.</b> Работать на клавишных машинах (пишущей машинке, телетайпе, наборной машине и др.)

<b>№ 1</b> <b>Ч - П</b>	<b>№ 2</b> <b>Ч - Т</b>	<b>№ 3</b> <b>Ч - Ч</b>	<b>№ 4</b> <b>Ч - 3</b>	<b>№ 5</b> <b>Ч - X</b>
<b>1 А</b>	<b>1 Б</b>	<b>2 А</b>	<b>2Б</b>	<b>3 А</b>
<b>3 Б</b>	<b>4 А</b>	<b>4 Б</b>	<b>5 А</b>	<b>5 Б</b>
<b>6 А</b>	<b>7 Б</b>	<b>6 Б</b>	<b>9 Б</b>	<b>7 А</b>
<b>10 А</b>	<b>9 А</b>	<b>8 А</b>	<b>10 Б</b>	<b>8 Б</b>
<b>11 А</b>	<b>11 Б</b>	<b>12 А</b>	<b>12 Б</b>	<b>13 А</b>
<b>13 Б</b>	<b>14 А</b>	<b>14 Б</b>	<b>15 А</b>	<b>15 Б</b>
<b>16 А</b>	<b>17 Б</b>	<b>16 Б</b>	<b>19 Б</b>	<b>17 А</b>
<b>20 А</b>	<b>19 А</b>	<b>18 А</b>	<b>20 Б</b>	<b>18 Б</b>
<b>Всего: + ...</b>	<b>+ ...</b>	<b>+ ...</b>	<b>+ ...</b>	<b>+ ...</b>