

Накладные карманы

Составила преподаватель: Муратова Л.В.

История карманов

- Карман имеет как декоративную так и функциональную роль, их используют очень давно. **История одежды** показывает, что раньше карман вшивали в виде мешочка в деталь одежды. Известно, что **японские женщины** использовали широкие рукава кимоно в качестве карманов. Множество карманов пришивали н **авоенную одежду**. **В докарманную эпоху** наличные деньги переносились в кошельках, подвешенных к поясу, или в поясных **сумках**.
- **Впервые карманы** были сделаны на **известном камзоле эпохи Людовика XIV**.
- В женской и мужской одежде появились карманы только **к концу 18 века**, которые изготавливались вместе с одеждой . **В 19 веке** карманы широко применяются в **мужской одежде**, а в женской только **к концу века** в деловом костюме работающих дам появились карманы, как деталь кроя.
- **20 век** - век торжества одежды с карманами. Они везде: в рабочей, деловой, спортивной и нарядной одежде

История карманов

- Карман в переводе с «тюрского», где оно звучит как «карма» и означает буквально **мешок для денег**.
- Отсюда в народе много разных **поговорок и пословиц**:
- - **держи карман шире (отказ в просьбе)**
- - **За словом в карман не полезешь (находчивость собеседника)**
- - **набить карман (разбогатеть)**
- « **КАРМАН**» в словаре Даля трактуется как символ **материального благосостояния**.

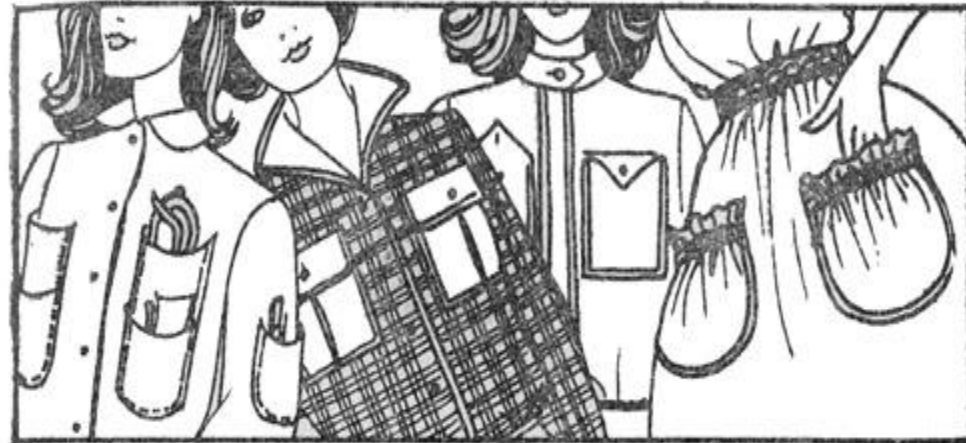

Применение накладных карманов

Накладные карманы в изделиях верхней одежды имеют широкое применение и очень разнообразны по форме, размерам, виду отделки, способам обработки и соединения с полочками изделий. Весь процесс обработки таких карманов можно разделить на два этапа: первый - обработка самих карманов, второй - соединение карманов с полочками.



korfiati.ru

Виды карманов

Различают следующие виды карманов:

- **накладные** с горизонтальным или наклонным входом, с клапаном или без него;
- **прорезные** в рамку, с листочкой, с клапаном;
- **в шве** (например, в боковых или передних срезах изделия).

Карманы могут быть застегивающимися на пуговицы, кнопки, тесьму-молнию и т.д.

В зависимости от места расположения карманы подразделяются на внутренние (в подкладке) и внешние (в основных деталях).



Виды накладных карманов

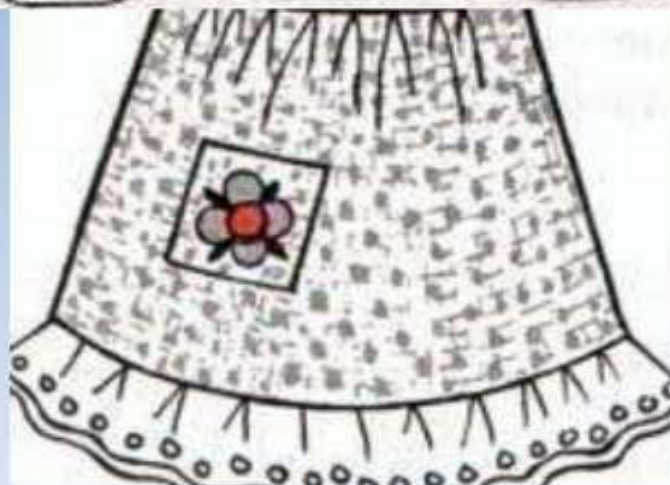
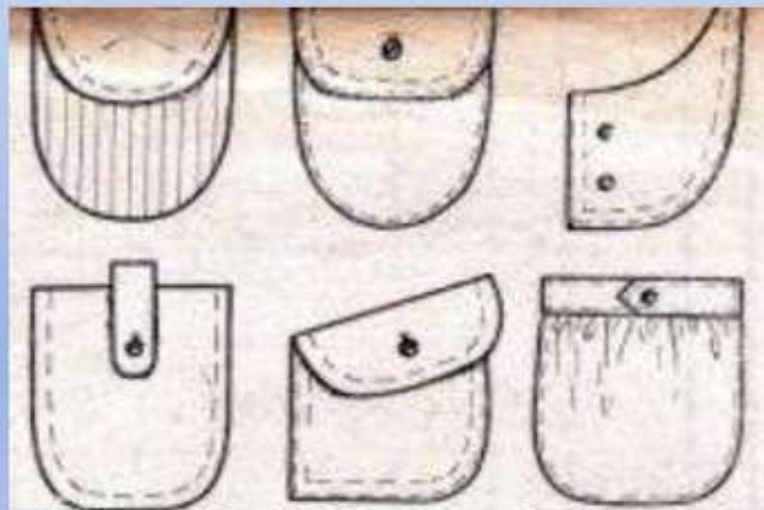
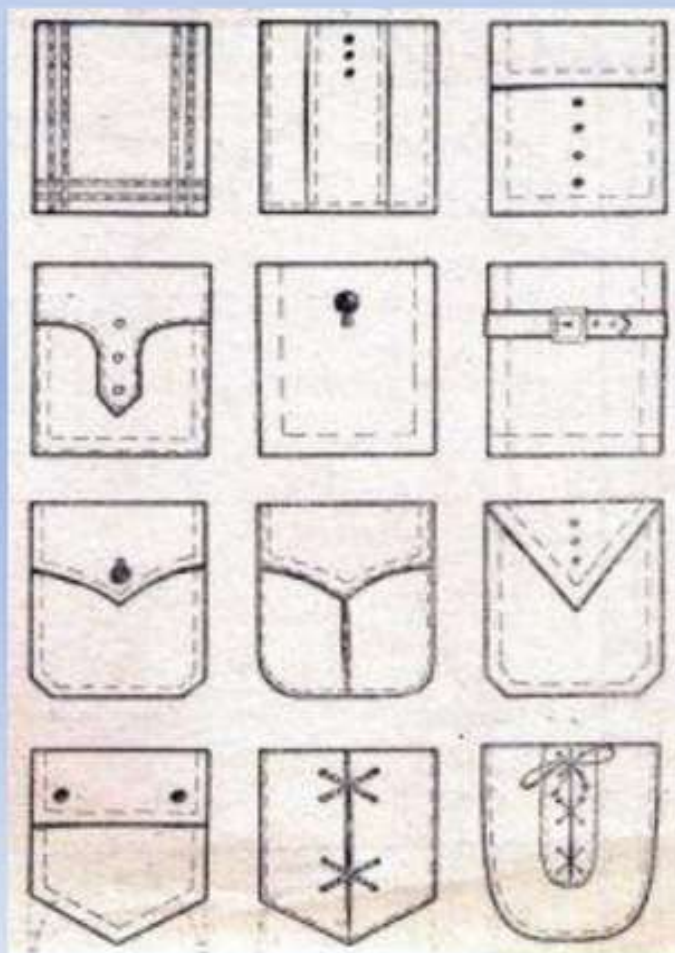

ФОРМА НАКЛАДНЫХ КАРМАНОВ

ПРЯМОУГОЛЬНЫЕ



ФИГУРНЫЕ



ОВАЛЬНЫЕ



Разновидности карманов

Карманы различают по способу изготовления: прорезные, в шве, подкройные, накладные



ТАКИЕ РАЗНЫЕ КАРМАНЫ



Виды карманов

**Накладные
(из основного
материала или
отделочного)**



**Прорезные
(линия разреза
кармана - вход в
карман)**



**С подкройным
бочком
(две детали:
мешковина и бочок)**



**В швах
(с лицевой стороны
почти незаметны и
напоминают разрезы в
швах)**



ВИДЫ КАРМАНОВ ПО МЕСТУ РАСПОЛОЖЕНИЯ НА ДЕТАЛЯХ ОДЕЖДЫ

НАКЛАДНЫЕ



ПРОРЕЗНЫЕ



В ШВАХ



ВНУТРЕННИЕ



Разметка накладного кармана

- *Разметка и подгонка карманов.* Места расположения накладных карманов на полочках размечают по вспомогательным лекалам тремя линиями: одной - положение верхнего края, двумя - положение боковых сторон.
Если карман соединяют с полочкой стачным швом, на полочке размечают положение кармана по лекалу. Для правильного соединения дополнительно в углах наносят контрольные линии, с которыми совмещают соответствующие им контрольные надсечки на карманах при притачивании карманов к полочкам.

Обработка верхних краев карманов.

По внешнему виду верхние края карманов могут быть без отделки или с отделкой в виде листочек - отрезных или цельнокроенных вместе с карманами; по форме края могут быть прямолинейными или криволинейными.

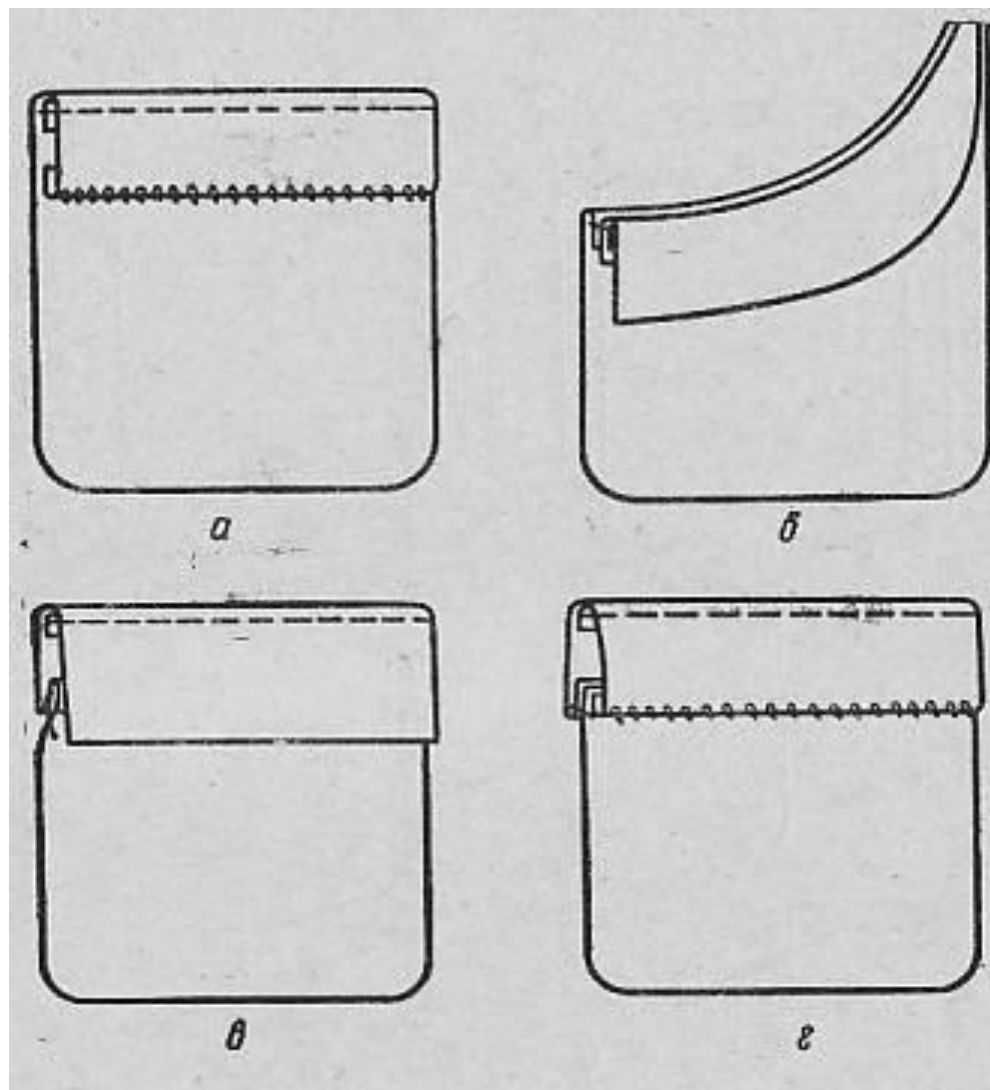

Обработка боковых и нижних срезов карманов

Если накладной карман на подкладке, обработку боковых и нижних краев кармана выполняют, обтачивая их с трех сторон и оставляя с боковой стороны незатачанное отверстие.

Через него карман вывертывают на лицевую сторону, края выправляют, а отверстие зашивают ручными подшивочными стежками

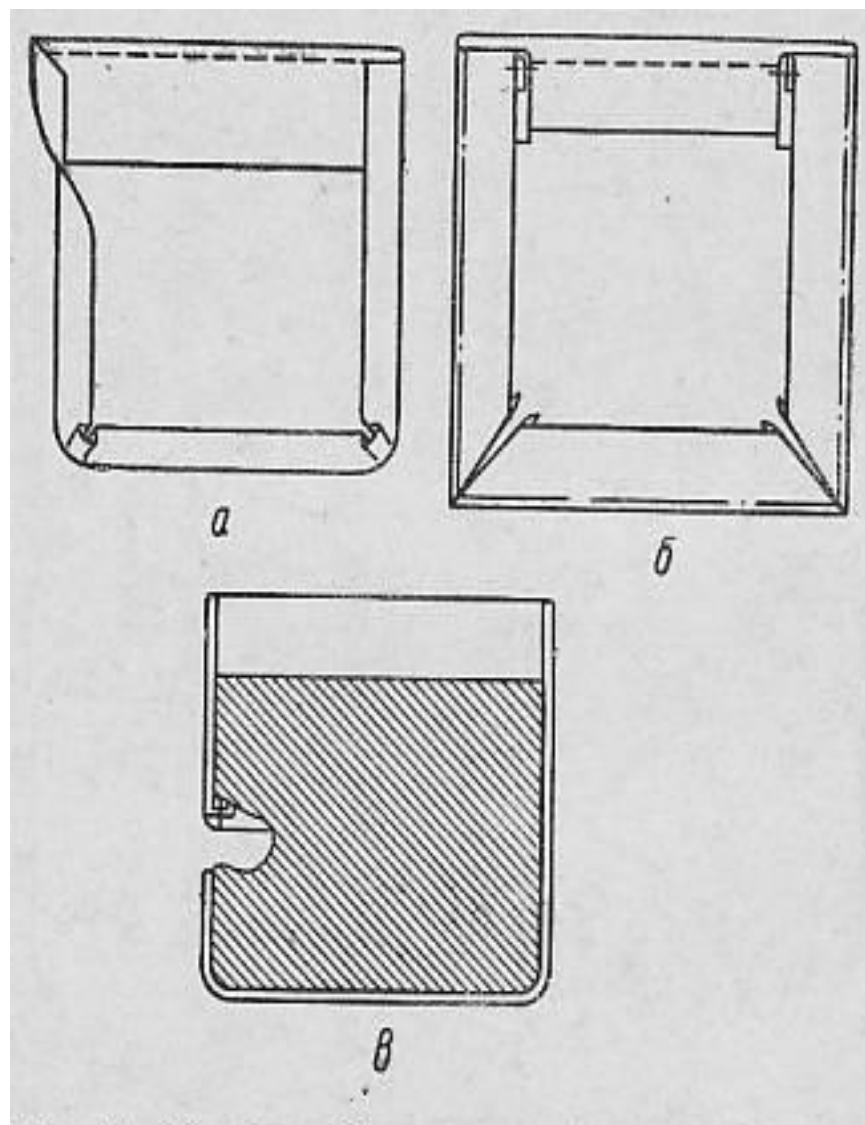

Методы обработки накладных карманов

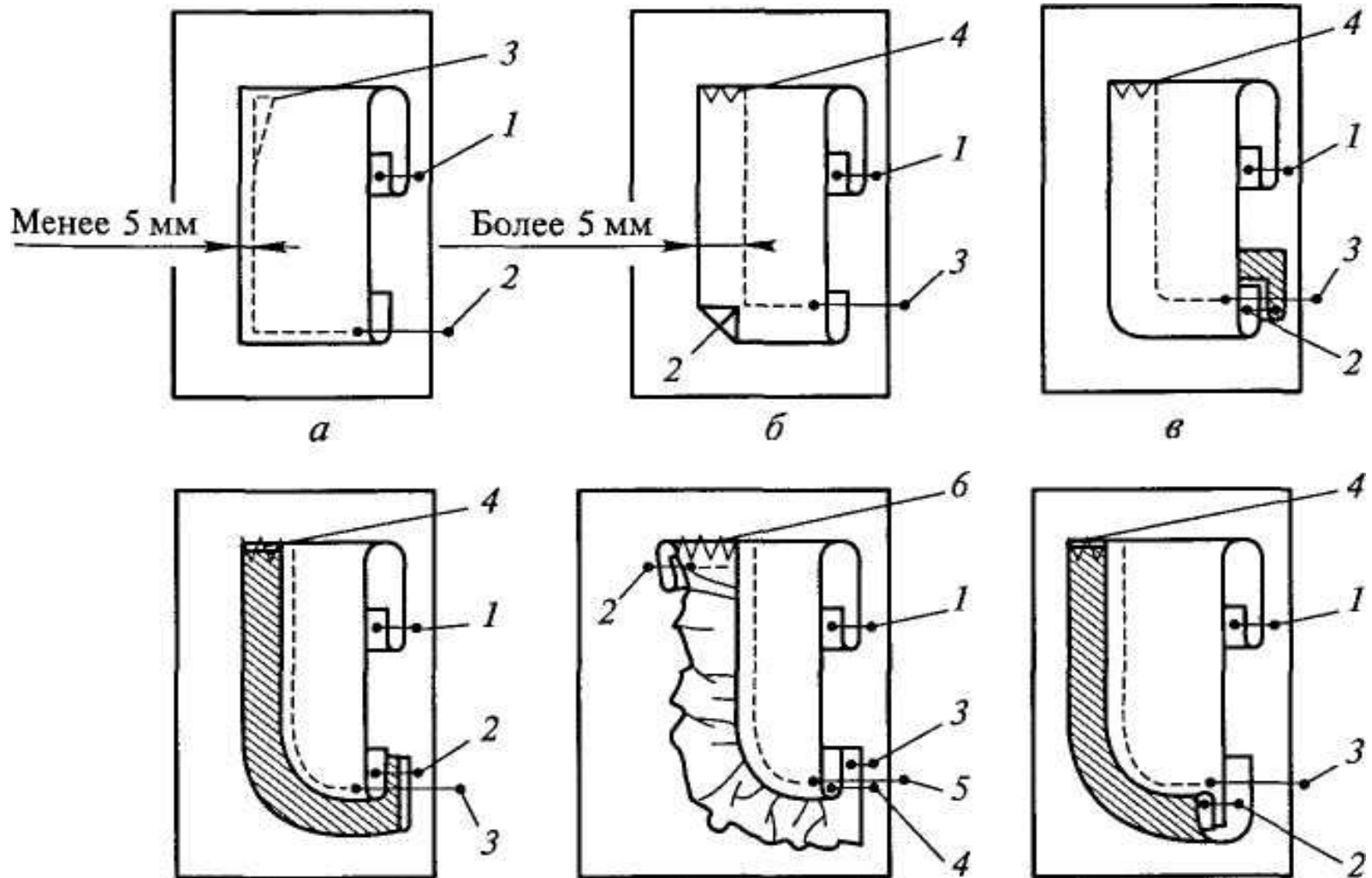

Методы обработки накладных карманов

Накладной карман с отворотом (2)

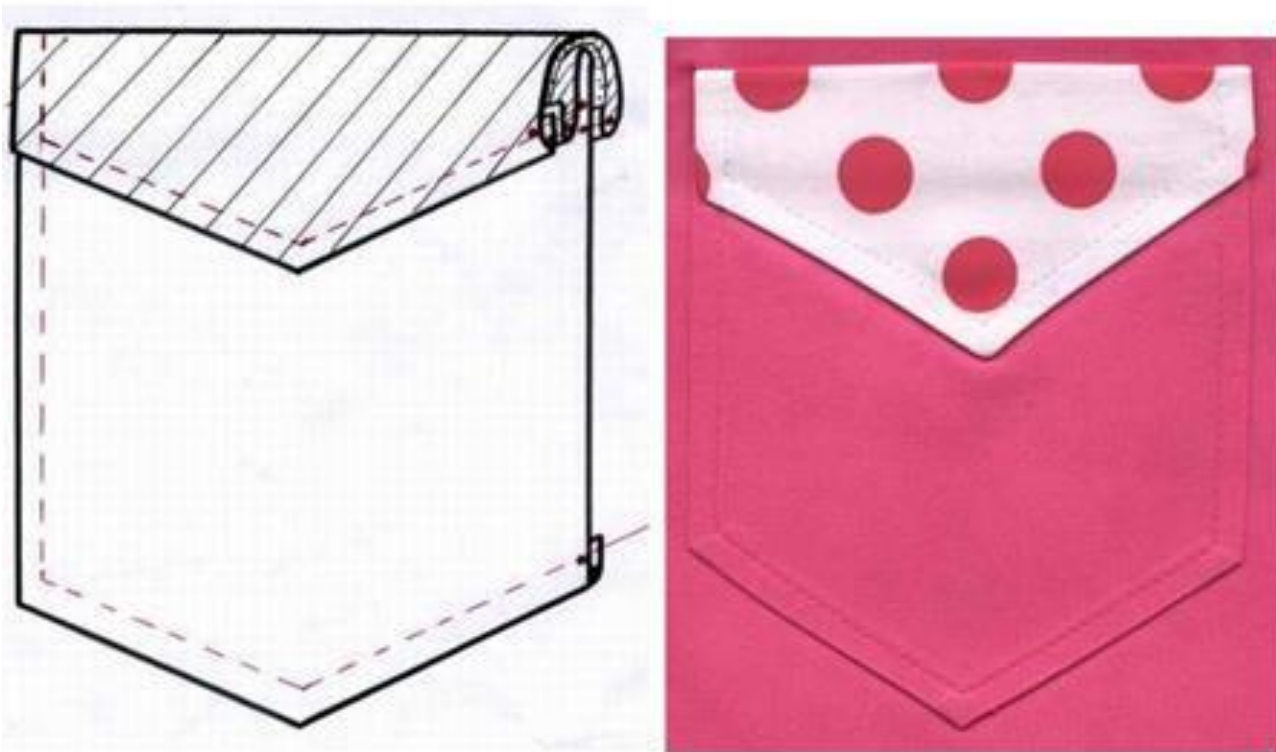

Оформление накладных карманов



Оформление накладных карманов



Оформление накладных карманов

