

МИНИСТЕРСТВО ОБРАЗОВАНИЯ И НАУКИ РЕСПУБЛИКИ
КАЗАХСТАН
СЕВЕРО-КАЗАХСТАНСКИЙ ГОСУДАРСТВЕННЫЙ УНИВЕРСИТЕТ
ИМ. М. КОЗЫБАЕВА
МУЗЫКАЛЬНО-ПЕДАГОГИЧЕСКИЙ ФАКУЛЬТЕТ
КАФЕДРА «ТЕОРИЯ И МЕТОДИКА НАЧАЛЬНОГО И
ДОШКОЛЬНОГО ОБРАЗОВАНИЯ»

**ОБУЧЕНИЕ РЕШЕНИЮ ЗАДАЧ УЧАЩИХСЯ
2 КЛАССА В УСЛОВИЯХ ФОРМИРОВАНИЯ
ФУНКЦИОНАЛЬНОЙ ГРАМОТНОСТИ В
ПРОЦЕССЕ ОБУЧЕНИЯ МАТЕМАТИКЕ.**

ПОДГОТОВИЛ: СТУДЕНТ ГРУППЫ
3-ПМНО-У-11
ШАКИБАЕВА А.Е.

г.Петропавловск, 2015

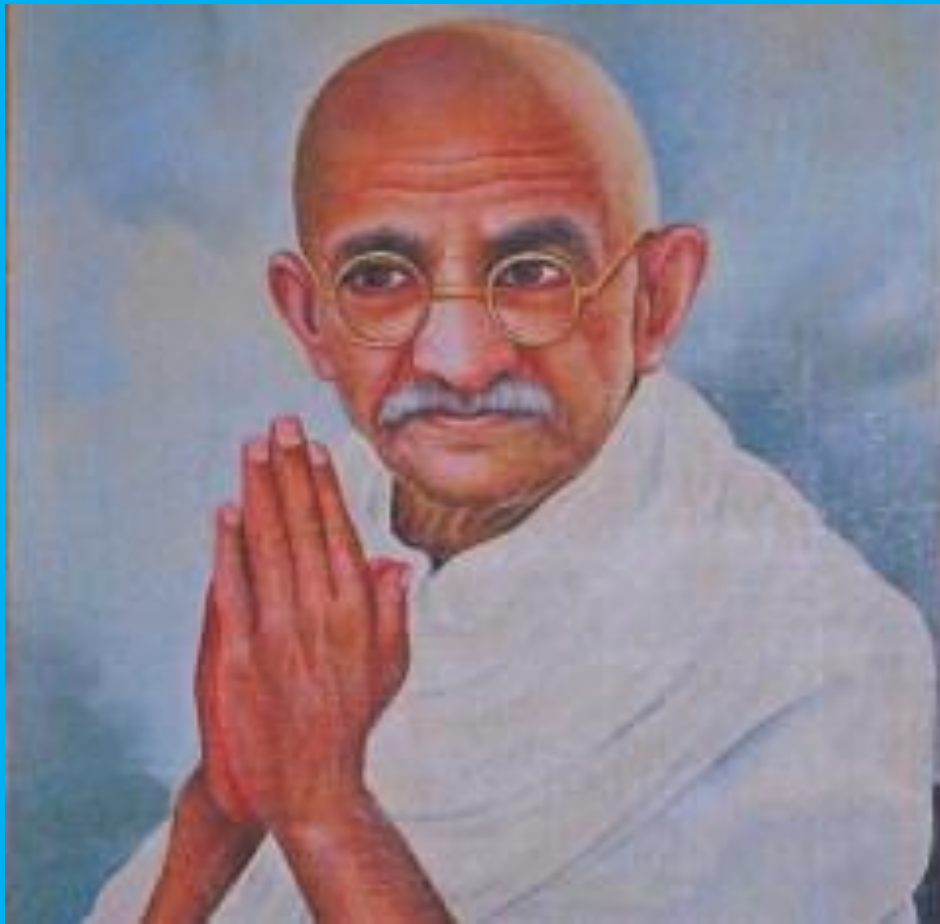

МАХАТМА ГАНДИ

?

?

?

?

?

?

?

**идеальный
учитель....**

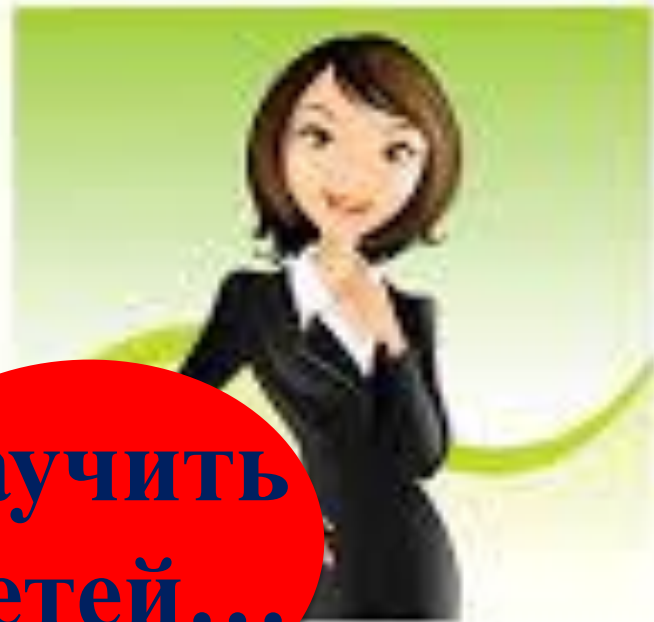

**научить
детей...**



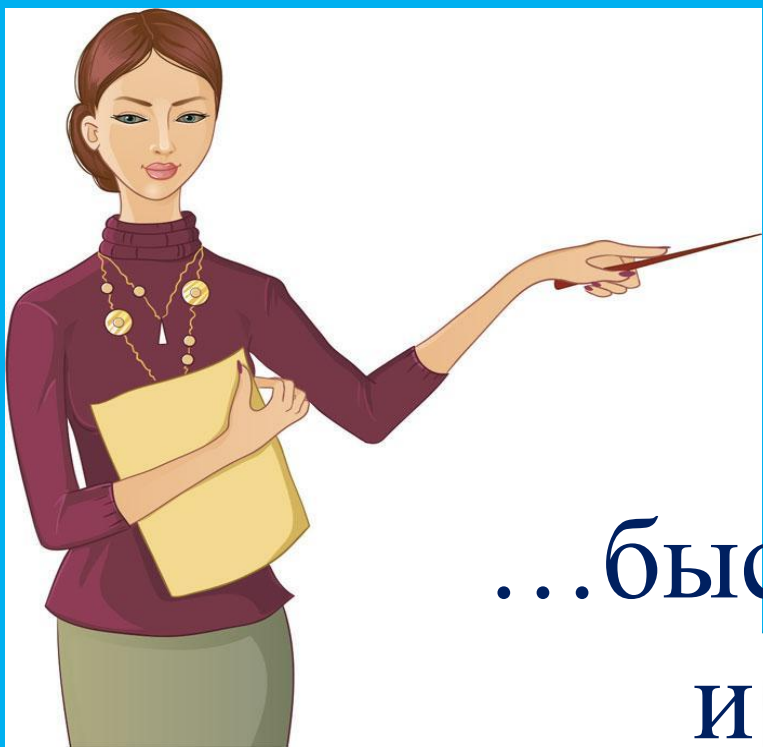

...быстро

и

надолго





**НЕ МОГУТ
ПРИМЕНИТЬ
ПОЛУЧЕННЫЕ
ЗНАНИЯ**

**«СОЦИАЛЬНО-ЭКОНОМИЧЕСКАЯ
МОДЕРНИЗАЦИЯ - ГЛАВНЫЙ ВЕКТОР
РАЗВИТИЯ КАЗАХСТАНА»**



**ПОСЛАНИЕ ПРЕЗИДЕНТА РК
ОТ 27 ЯНВАРЯ 2012 ГОДА**

**◎ «Образование должно
давать не только знания, но
и умения их использовать в
процессе социальной
адаптации»**



ФУНКЦИОНАЛЬНАЯ ГРАМОТНОСТЬ

- ◎ способность личности на основе знаний, умений и навыков нормально функционировать в системе социальных отношений, максимально быстро адаптироваться в конкретной культурной среде.



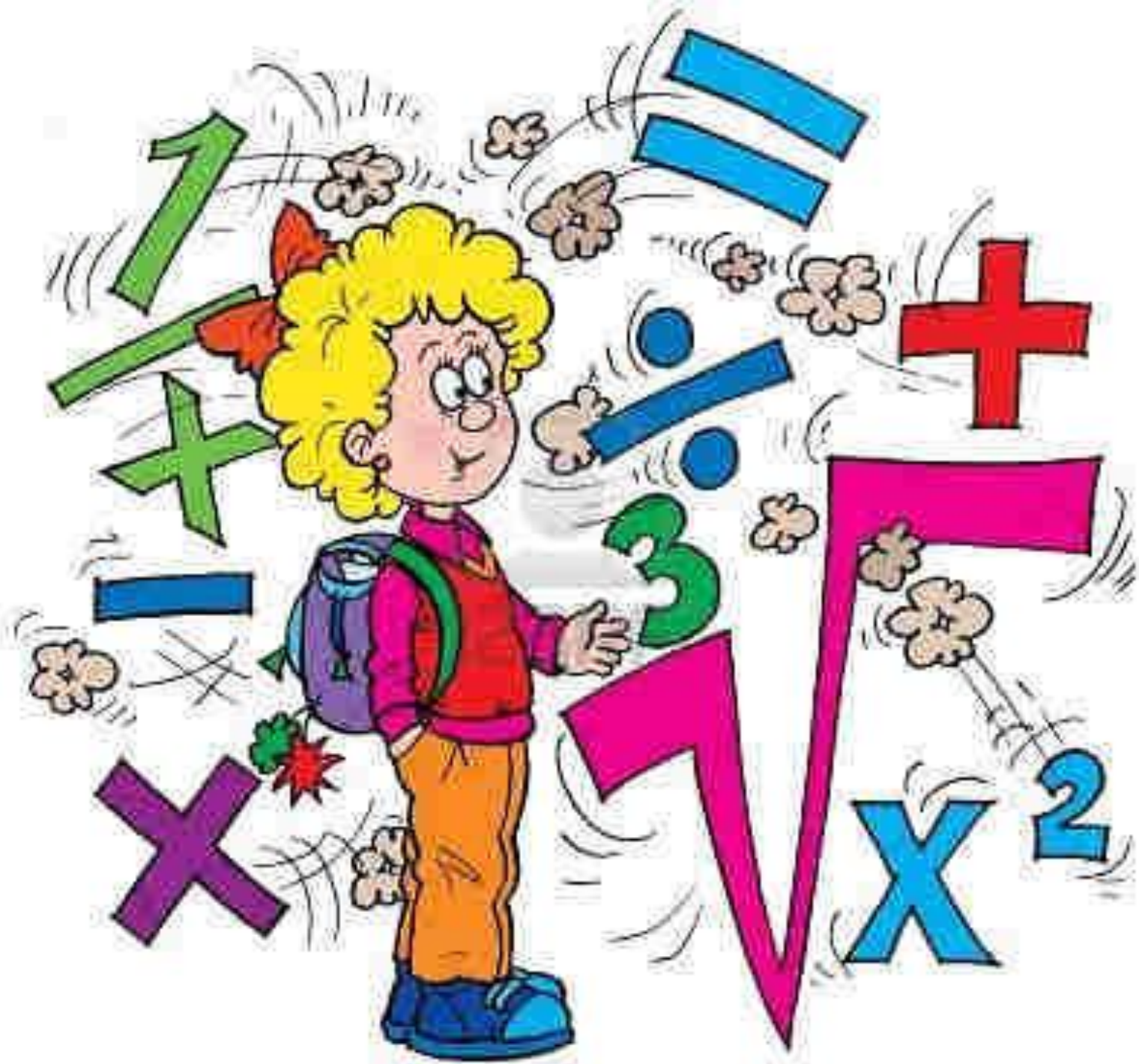

**«МАТЕМАТИКА-
ОНА УМ
В ПОРЯДОК
ПРИВОДИТ»**



ЛОМОНОСОВ М.В



ЗАДАЧИ

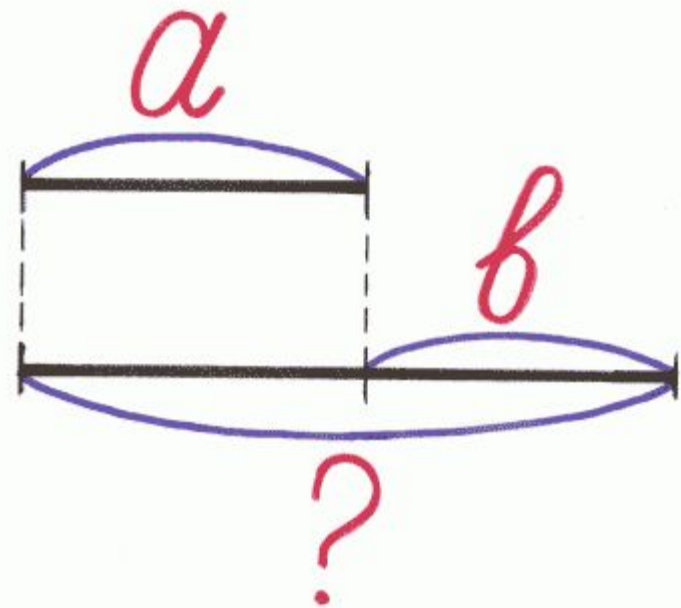
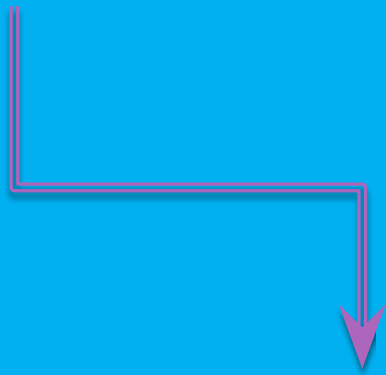
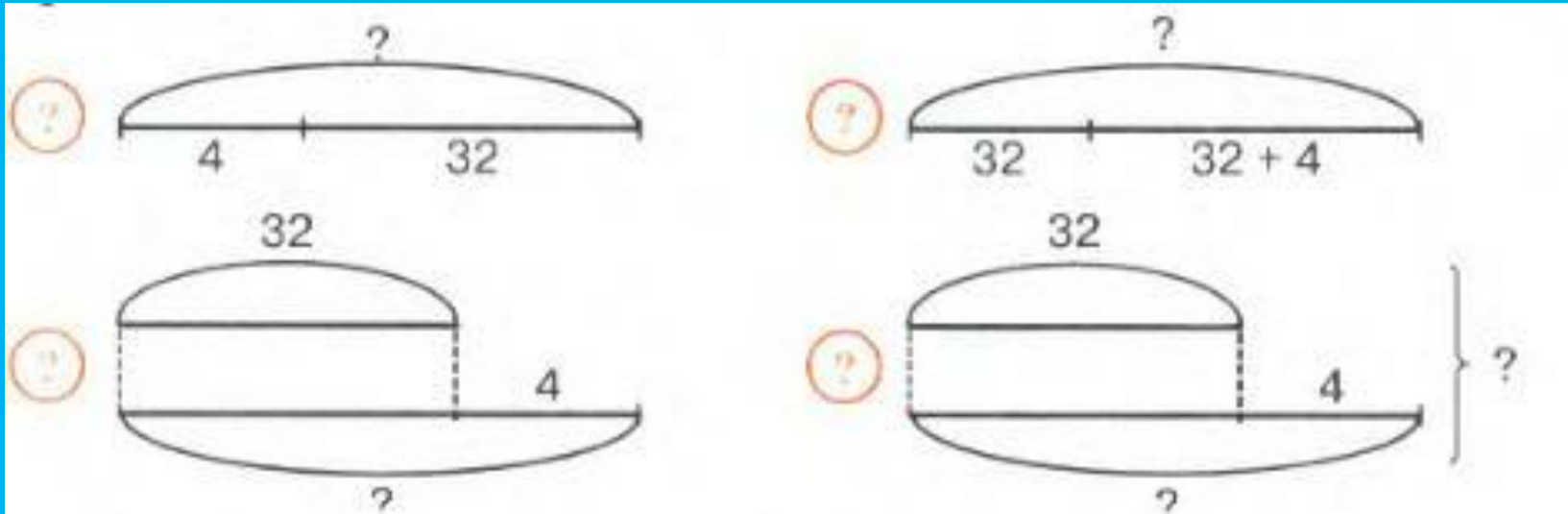

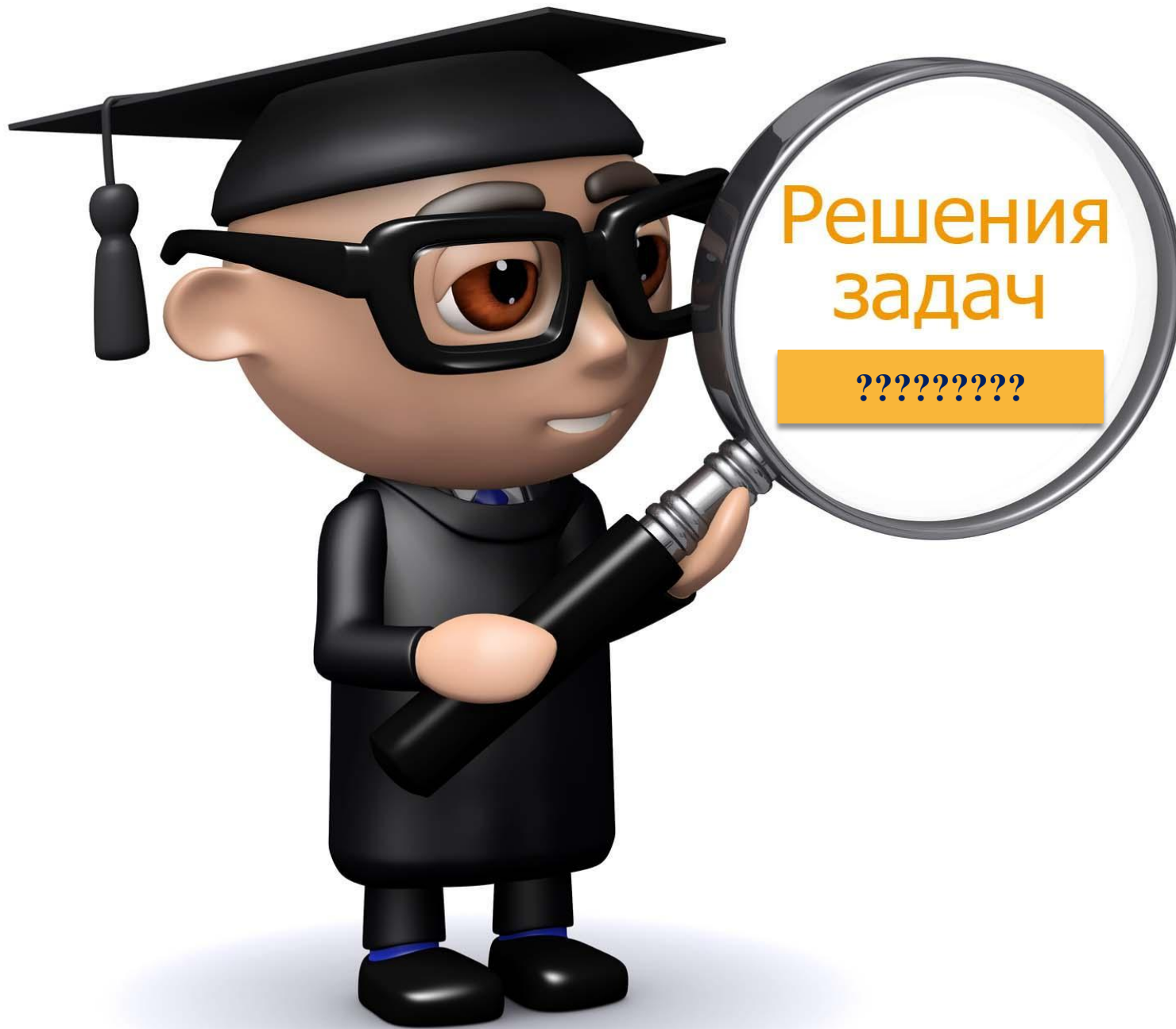

Решения
задач

?????????

ОБУЧЕНИЕ РЕШЕНИЮ ЗАДАЧ

Задача

Было – 100 тг

Купил – 25 тг

Осталось - ? тг

СВЯЗЬ С ЖИЗНЬЮ

???







не только решать, но и понимать

Схемы к задачам:

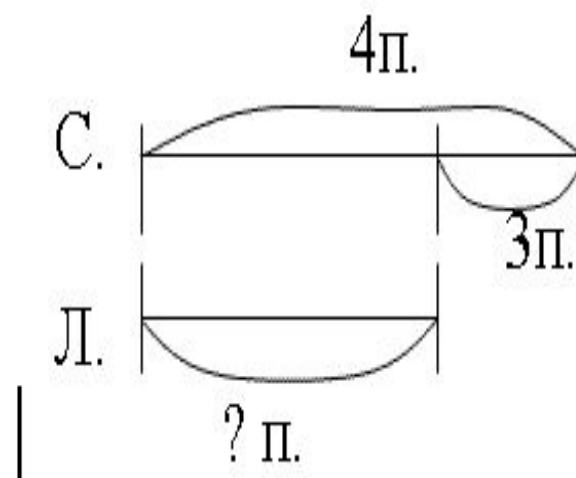
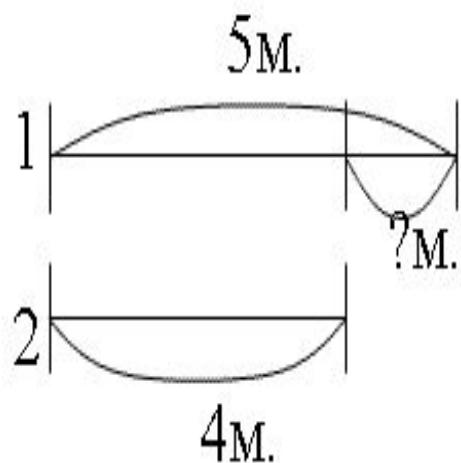

Схемы
Рисунки
Отрезки

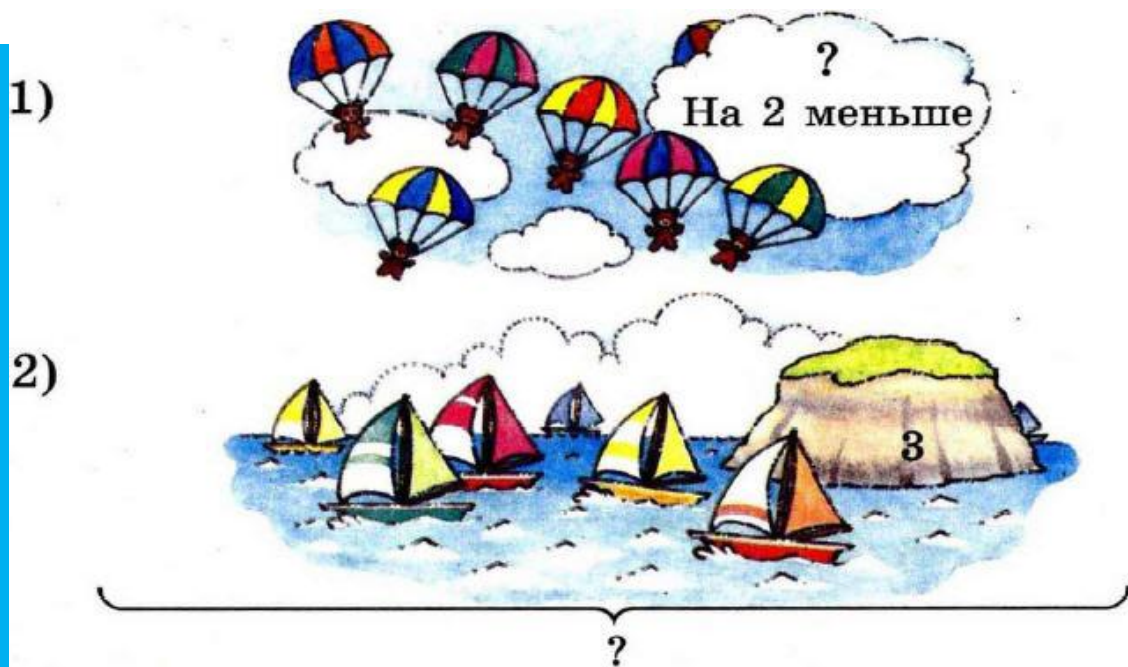

УРОВНИ ФУНКЦИОНАЛЬНОЙ ГРАМОТНОСТИ

- **Формулировать**
- **Применять**
- **Интерпретировать**

НИЗКИЙ
средний
ВЫСОКИЙ

КАК?



РАЗВИТИЕ КРИТИЧЕСКОГО МЫШЛЕНИЯ



СИСТЕМА ОЦЕНИВАНИЯ



ПРАКТИЧЕСКОЕ СОДЕРЖАНИЕ

musafirova.ucoz.ru

Решаем задачи

Задача 5, с. 41.

Было – ? игр.

Удалили – 2 игр.

Осталось – 7 игр.

? игр.

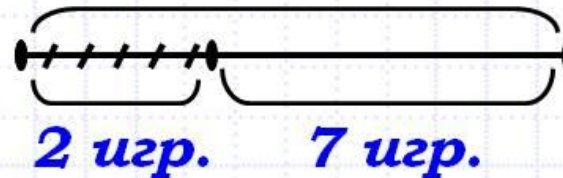

$$7 + 2 = 9 \text{ (игр.)}$$

Ответ: 9 игроков было.

Молодцы !



ПРОФЕССИОНАЛЬНАЯ КОМПЕТЕНТНОСТЬ УЧИТЕЛЯ

- ◎ интеграция педагогических знаний, умений, профессионально значимых личностных качеств на достижение социально-педагогических результатов



СОТРУДНИЧЕСТВО УЧИТЕЛЯ И УЧЕНИКОВ



РАЗВИВАЮЩИЕ ОБРАЗОВАТЕЛЬНЫЕ ТЕХНОЛОГИИ

- ⊙ проблемно-диалогическая технология
- ⊙ технология проектной деятельности
- ⊙ уровневая дифференциация обучения
- ⊙ информационные и коммуникационные технологии
- ⊙ и другие

«ПЕДАГОГ — ОБУЧАЮЩИЙСЯ»



- ⊙ педагог помогает...
- ⊙ педагог рекомендует...
- ⊙ педагог содействует...
- ⊙ педагог создает ...



ФОРМИРОВАНИЕ ФУНКЦИОНАЛЬНОЙ ГРАМОТНОСТИ

- СЛОЖНЫЙ
- многосторонний процесс
- длительный





**Благодарю
за внимание !**