

МИНИСТЕРСТВО ОБРАЗОВАНИЯ ИРКУТСКОЙ ОБЛАСТИ
ГОСУДАРСТВЕННОЕ АВТОНОМНОЕ ПРОФЕССИОНАЛЬНОЕ
ОБРАЗОВАТЕЛЬНОЕ УЧРЕЖДЕНИЕ ИРКУТСКОЙ ОБЛАСТИ
«ЗАЛАРИНСКИЙ АГРОПРОМЫШЛЕННЫЙ ТЕХНИКУМ»
(ГАПОУ ИО «ЗАПТ»)

Педагогические чтения:

на тему: Современный урок: эффективная организация
образовательного процесса»
по дисциплине: «Инженерная графика»

Автор разработки:
Николаева Екатерина Викторовна
Преподаватель спец. дисциплин

«Современный урок:

« эффективная организация
образовательного процесса»

«Если учитель имеет только любовь к делу, он будет хороший учитель. Если учитель имеет только любовь к ученику, как отец, мать, - он будет лучше того учителя, который прочел все книги, но не имеет любви ни к делу, ни к ученикам. Если учитель соединяет в себе любовь к делу и к ученикам, он – совершенный, современный учитель.

Л.Толстой



Создание метода изображения

- В число дисциплин, входит "ИНЖЕНЕРНАЯ ГРАФИКА".
- МЕТОД ПРОЕКЦИЙ.

1. Центральное проецирование

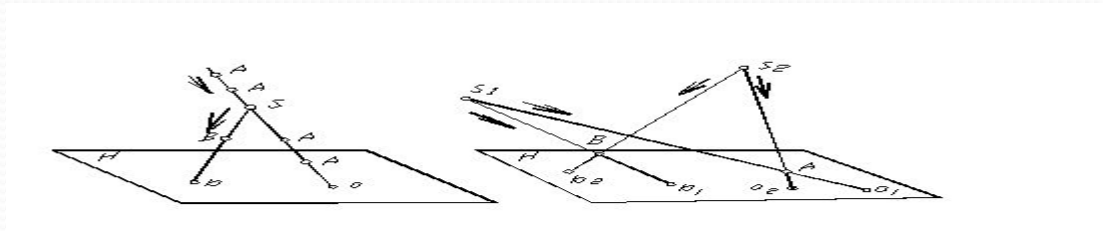

2. Параллельное проецирование

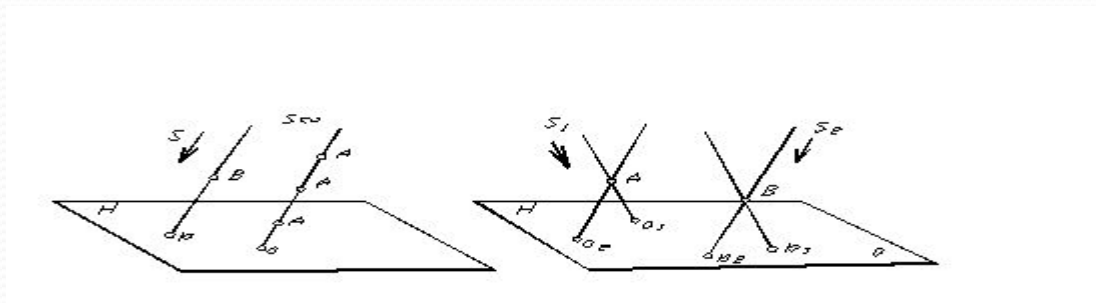

Сечение цилиндра плоскостью

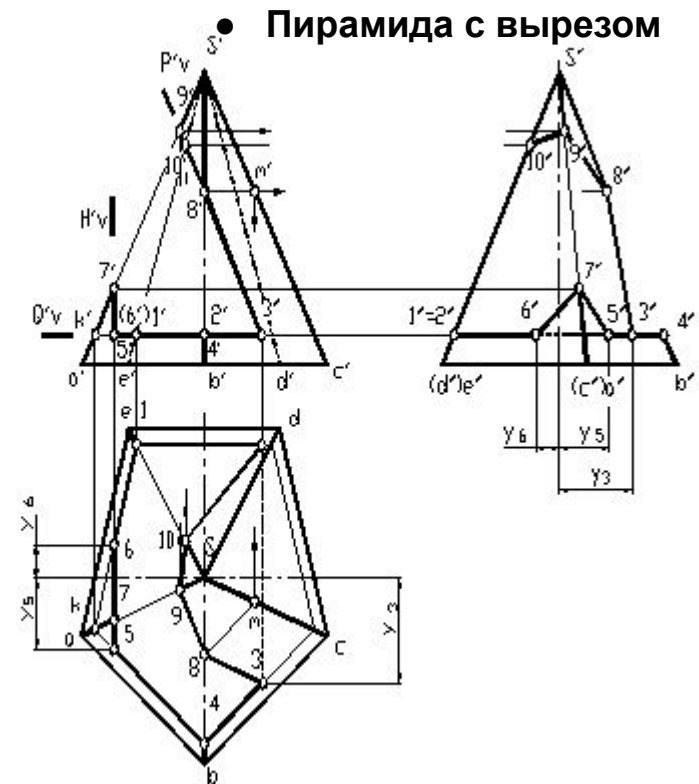
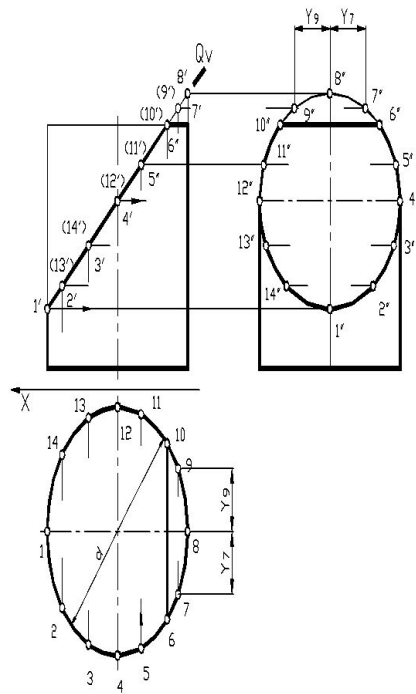

информационно-методические условия

Следует учитывать тот факт, что ЭОР обладают такой важной дидактической характеристикой, как интерактивность, которая в данном случае означает наличие условий для учебного диалога.

Применение средств ИКТ на уроке позволяет:

- усилить мотивацию, повысить интерес и расширить познавательные потребности обучающихся;
- обеспечить индивидуализацию обучения, создать предпосылки для перехода к личностно ориентированному обучению;
- повысить интерактивность обучения, развить диалогический характер учебного процесса;
- усилить наглядность в обучении, повысить уровень визуализации изучаемого материала;
- расширить круг учебных задач, используемых в обучении;
- включить в познавательную деятельность арсенал новых методов, основанных на использовании средств ИКТ;
- создать возможности для использования новых источников учебной информации (информационно-справочные системы, электронные энциклопедии, файловые архивы, ресурсы Интернета и др.);
- повысить оперативность контроля результатов обучения, создать базы данных учебных достижений обучающихся;
- погрузиться обучающимся в виртуальную среду с возможностью имитации учебных и профессиональных ситуаций, инициирующих проявление готовности к решению возникающих проблем.

универсальные учебные действия

- **Цель современного урока должна быть конкретной и измеряемой.** Цель можно отождествить с результатом урока. Результатом урока является не успеваемость, не объем изученного материала, а приобретаемые УУД учащихся (такие как способность к действию, способность применять знания, реализовывать собственные проекты, способность социального действия, т.е.). Вместе с этим, следует отметить, что такой подход на уроке не отрицает значения знаний, он акцентирует внимание на способности использовать полученные знания.

● Давайте сравним, из каких этапов состоит урок?



Традиционный урок	Современный урок
Организационный момент.	Самоопределение к деятельности.
Актуализация опорных знаний.	Актуализация опорных знаний.
Объяснение нового материала.	Создание проблемной ситуации.
Закрепление.	Первичное закрепление.
Самостоятельная работа.	Самостоятельная работа с самопроверкой по эталону или образцу.
Итог урока. Домашнее задание. Выставление оценок.	Включение знаний в систему знаний. Рефлексия. Домашнее задание.

Памятка для преподавателя

- И в заключении своего доклада мне хотелось бы порекомендовать всем моим коллегам памятку. Возможно, кто-то из вас захочет её использовать в своей работе.
- С самого начала учебного процесса демонстрируйте студенту своё полное к нему доверие.
- Помогайте студенту в формулировании и уточнении целей и задач, стоящих как перед группами, так и перед каждым студентом в отдельности.
-
- Исходите из того, что у студента есть внутренняя мотивация к учению.
- Развивайте в себе способность чувствовать эмоциональный настрой группы и принимать его.
-
- Активно участвуйте в групповом взаимодействии, стремитесь к достижению симпатии, позволяющей понимать чувства и переживания каждого студента.
-

Главным на уроке остаётся:

- не удивить инновационными технологиями, а научить студента;
- на уроке студенты должны для себя сделать какое-то открытие – увидеть что-то новое;
- каким бы не был урок, он должен соответствовать структуре именно урока, а не внеклассного мероприятия; решать обучающие, развивающие, воспитывающие задачи.

современный урок отличается тем, что представляет собой урок-систему.

- Говорить о современном уроке можно много и долго. Но самое главное, по-моему, это способность самого преподавателя **учиться**, осваивать что-то новое, желание изучать и внедрять в свою практику инновации, умение зажечь жаждой познания своих студентов.
- **Сечение шара плоскостью**
- И.тд.

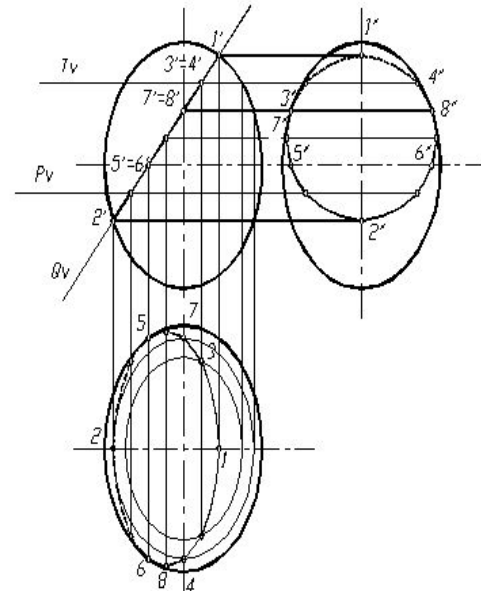



Современный урок

"Урок – это зеркало общей и педагогической культуры учителя, мерило его интеллектуального богатства, показатель его кругозора, эрудиции"
В.А. Сухомлинский

- *Учитель за свою жизнь дает более 45 тысяч уроков.*

Ученик за 3 года посещает почти тысяч уроков.

Спасибо за внимание

