

Ақмола облысы білім басқармасы
Управление образования Акмолинской области
«Атбасар ауданы, Атбасар қаласы, аграрлық- индустриалдық колледжі» МКҚК
ГККП «Аграрно-индустриальный колледж, город Атбасар, Атбасарский район»

Тема урока: « Обработка застежки втачными планками»

(Открытый урок по производственному обучению)

Разработала мастер п/о: Ющенко Н.С.



A decorative border surrounds the page, featuring a scalloped edge and several buttons in red, yellow, black, and green. The buttons are scattered around the border, with some overlapping.

□ Тема: Обработка застежки с втачными планками

□ Цели урока:

Обучающая:

- Научить обучающихся правильно с технологической последовательностью обрабатывать застежку втачными планками, умение переносить полученные знания в практическую область.

Развивающая:

- Развивать использовать в своей речи специальные термины и понятия, необходимые по данной теме;
- отрабатывать навыки в выполнении ручных и машинных строчек;
- развивать мелкую моторику рук.

Воспитывающая:

- воспитывать эстетический вкус, внимательность, аккуратность и ответственность за качество работы.

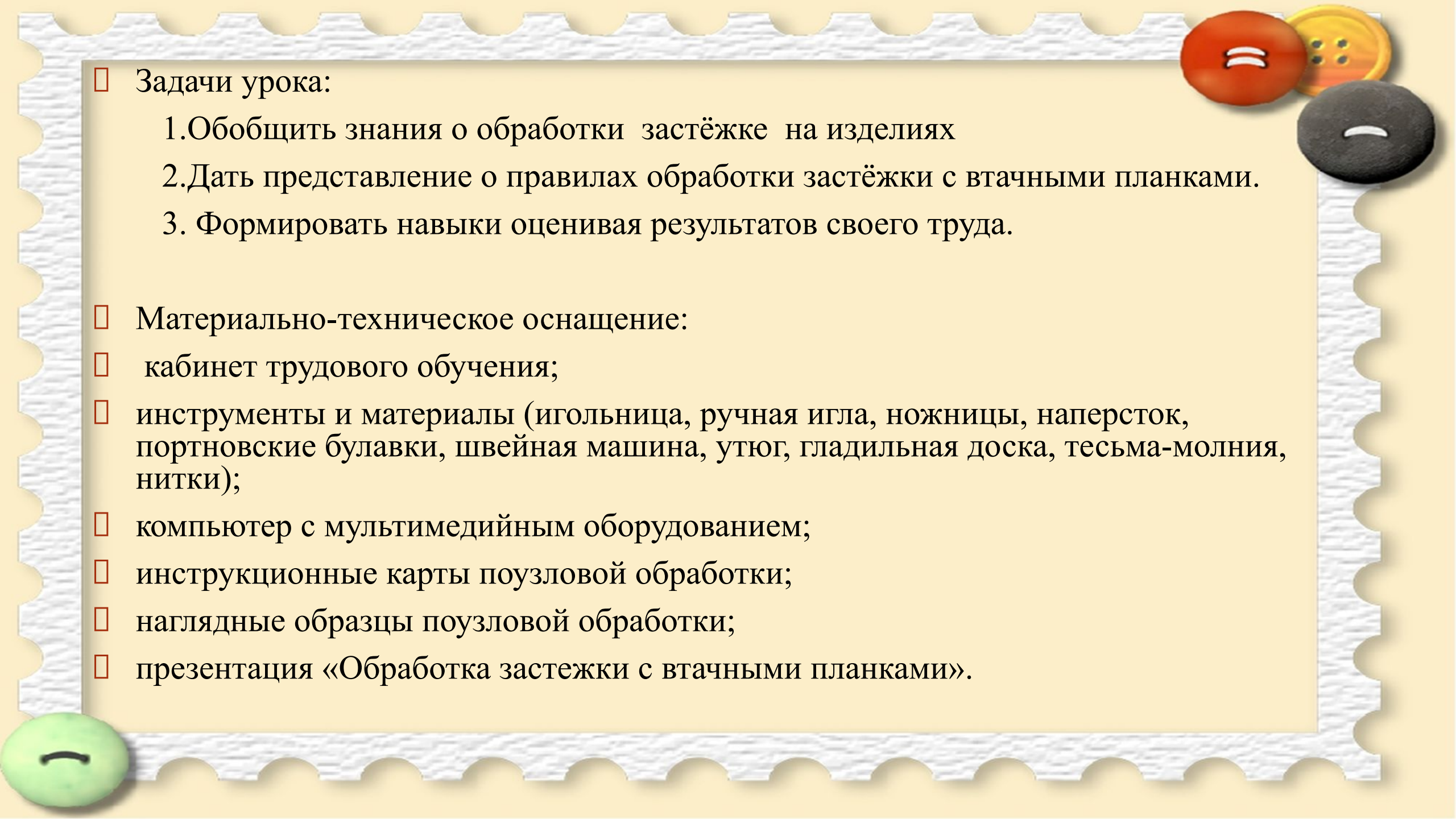

□ Задачи урока:

- 1.Обобщить знания о обработки застёжке на изделиях
- 2.Дать представление о правилах обработки застёжки с втачными планками.
3. Формировать навыки оценивая результатов своего труда.

□ Материально-техническое оснащение:

- кабинет трудового обучения;
- инструменты и материалы (игольница, ручная игла, ножницы, наперсток, портновские булавки, швейная машина, утюг, гладильная доска, тесьма-молния, нитки);
- компьютер с мультимедийным оборудованием;
- инструкционные карты поузловой обработки;
- наглядные образцы поузловой обработки;
- презентация «Обработка застёжки с втачными планками».

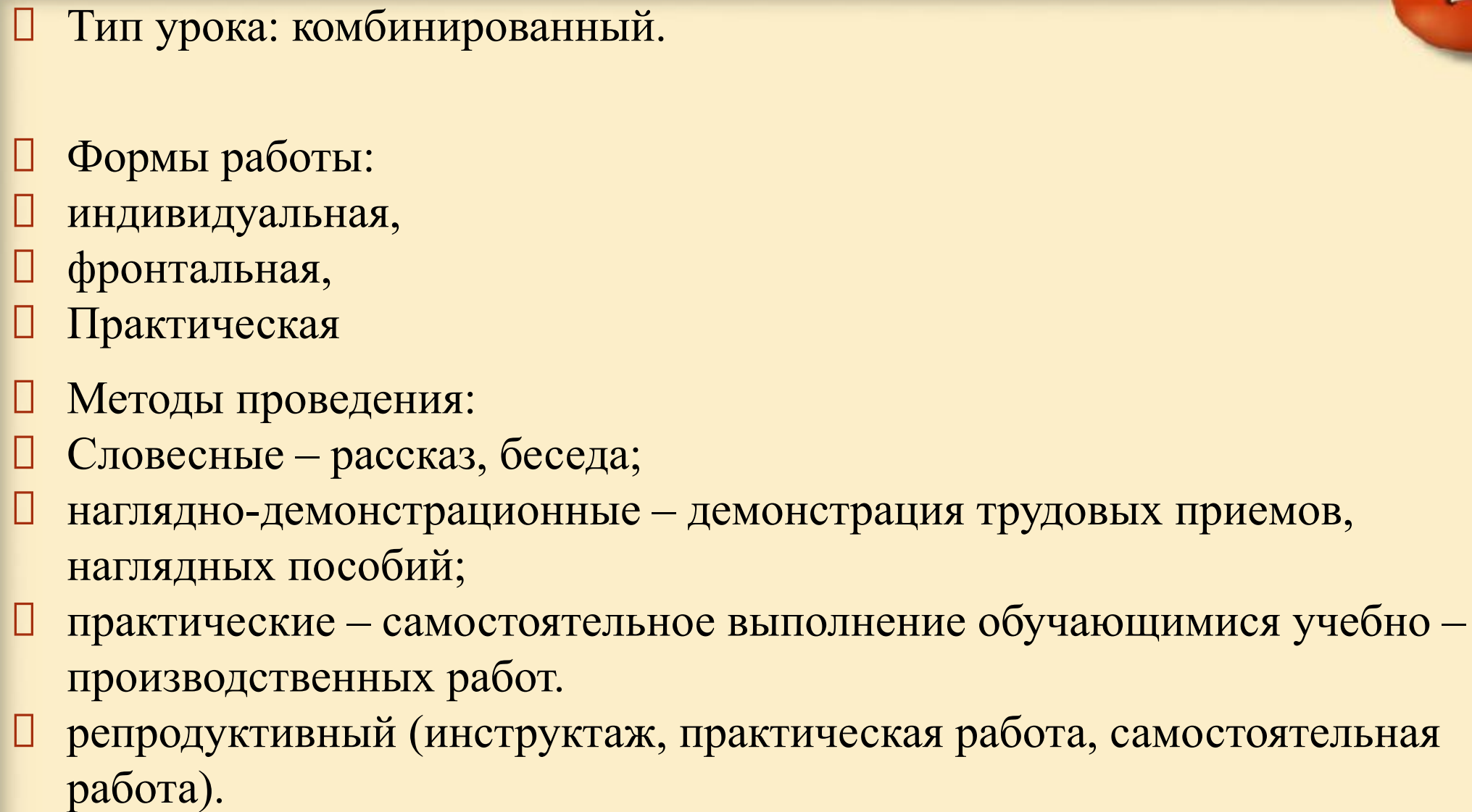
- 
- The slide features a decorative border with a scalloped edge. In the top right corner, there are three buttons: a red one with two holes, a yellow one with four holes, and a dark grey one with two holes. In the bottom left corner, there is a green button with two holes.
- Тип урока: комбинированный.
 - Формы работы:
 - индивидуальная,
 - фронтальная,
 - Практическая
 - Методы проведения:
 - Словесные – рассказ, беседа;
 - наглядно-демонстрационные – демонстрация трудовых приемов, наглядных пособий;
 - практические – самостоятельное выполнение обучающимися учебно – производственных работ.
 - репродуктивный (инструктаж, практическая работа, самостоятельная работа).

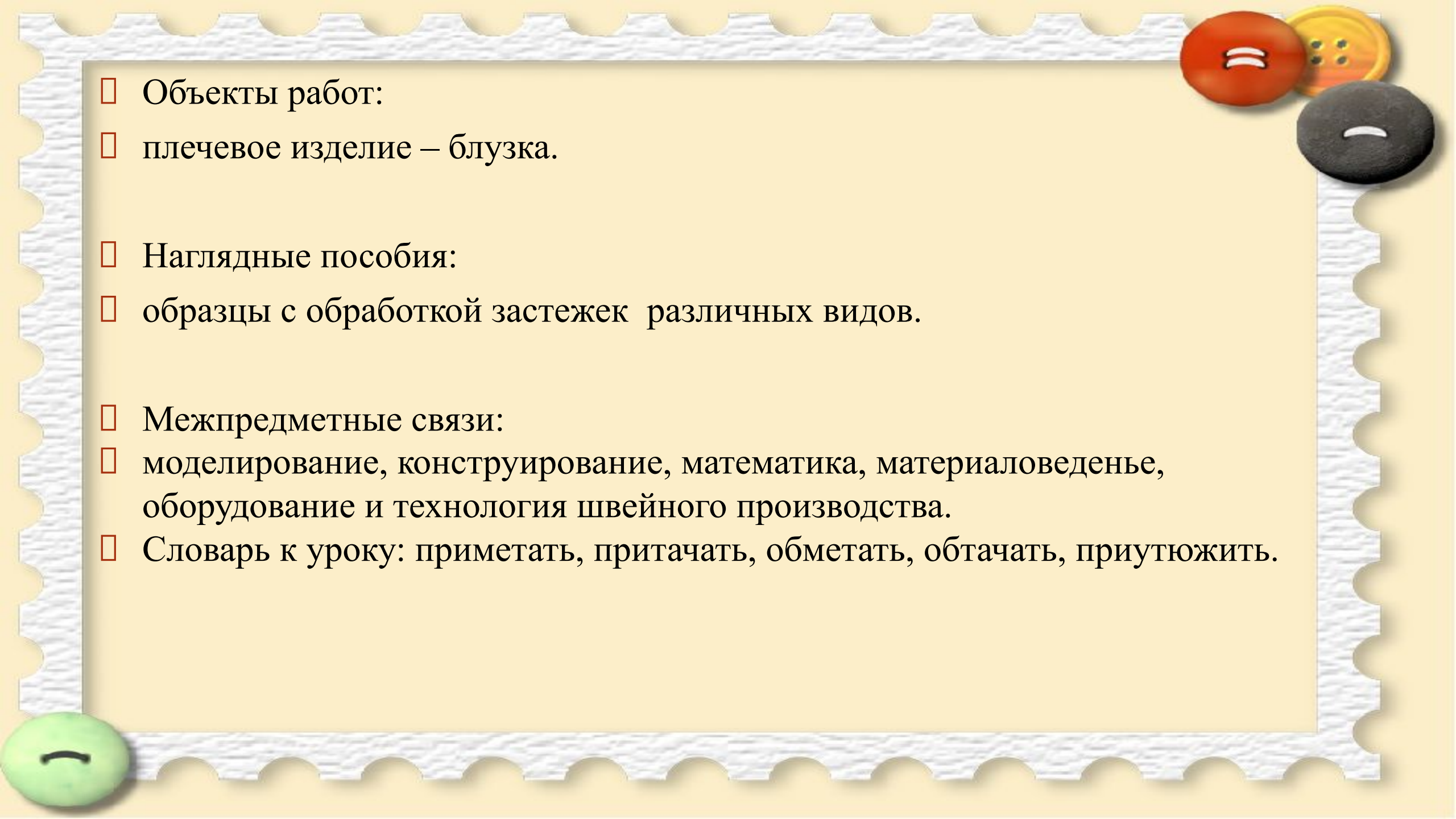
- 
- The slide features a decorative border with a scalloped edge. In the top right corner, there are three buttons: a red one, a yellow one, and a black one. In the bottom left corner, there is a green button.
- Объекты работ:
 - плечевое изделие – блузка.

 - Наглядные пособия:
 - образцы с обработкой застежек различных видов.

 - Межпредметные связи:
 - моделирование, конструирование, математика, материаловеденье, оборудование и технология швейного производства.
 - Словарь к уроку: приметать, притачать, обметать, обтачать, приутюжить.

Ход урока:

I. Организационный момент:

1. проверка явки обучающихся;
2. готовность к работе;
3. осмотр внешнего вида;
4. сообщение темы и цели урока.

Мастер п/о: Здравствуйте, садитесь. Проверим присутствие обучающихся и подготовку к уроку.

Староста группы дает информацию о количестве присутствующих обучающихся на уроке.

Тема урока «Обработка застежки втачными планками».

Цель нашего урока: «Научиться, правильно с технологической последовательностью обрабатывать застежку втачными планками».



II. Вводный инструктаж:

Мастер п/о:

- Прежде чем приступить к новой теме повторим тему прошлого урока.

- Скажите, какие способы обработки застежек вы знаете?
- Как проходит нить основы на планках и подбортах?
- От чего зависит ширина планок?
- Для чего нужна клеевая прокладка для планок?

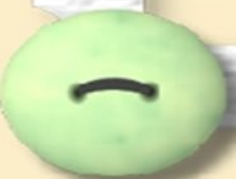

III. Изучение нового материала:

Втачная планка может применяться при пошиве платьев, рубашек, блузок, батников, топов.



Детали для обработки застежки:

А) Полочка – 1 деталь

Б) Планка – 2 детали, нить
основы

проходит вдоль детали
(если нить

основы в планке проходит
поперек

детали, или выкроена в косом
направлении, планки
дублируют)

В) Долевик

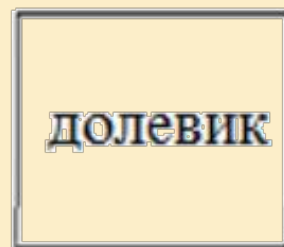
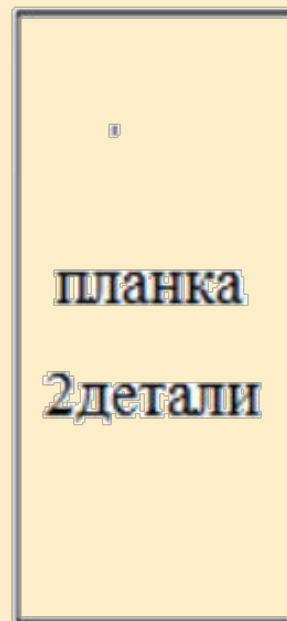

Разметить застёжку на
изнаночной стороне детали
двумя линиями:

1. Вертикальная линия - это
линия середины;
поперечная линия - это
линия конца планки.



2. Планки заутюжить
(планки перегибают вдоль
пополам изнанкой внутрь,
уравнивая срезы)



1. На планках наметить линию притачивания (намечают от сгиба), определяющую ширину планки в готовом виде. Толщина меловых линий 1 мм



2. С изнанки полочки прикрепить долевик (долевик выкраивают из основной или дополнительной ткани по всей длине застежки или только в конце на 80-100мм)

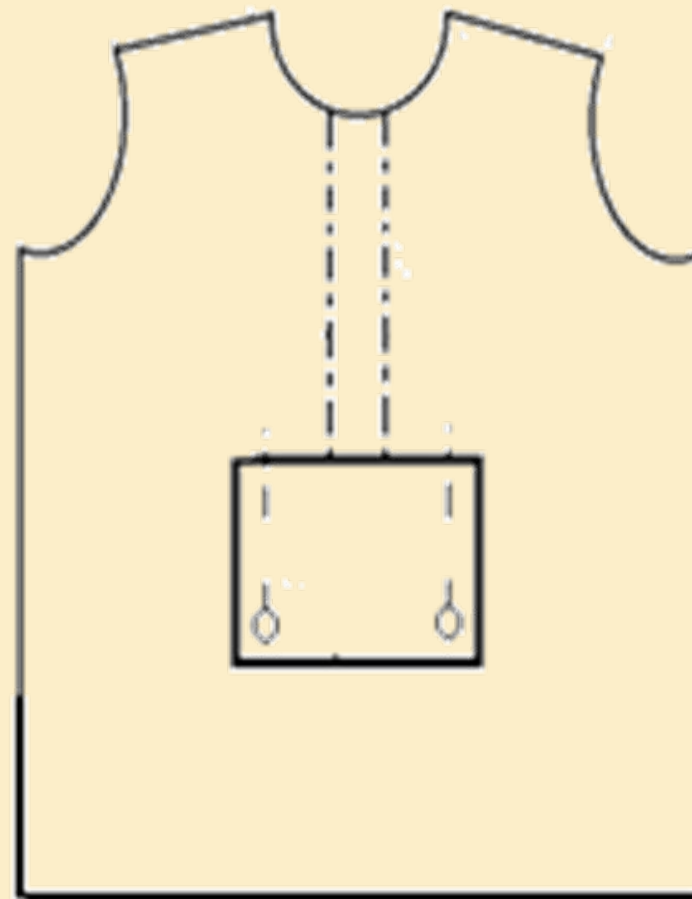

Меловую линию на планках,
совмещают с меловыми
линиями на полочке и
притачивают. Строчки
прокладывают точно по меловой
линии, заканчивая у линии,
ограничивающей длину
застежки. Начало и конец
строчки закрепляют двойной
обратной строчкой.

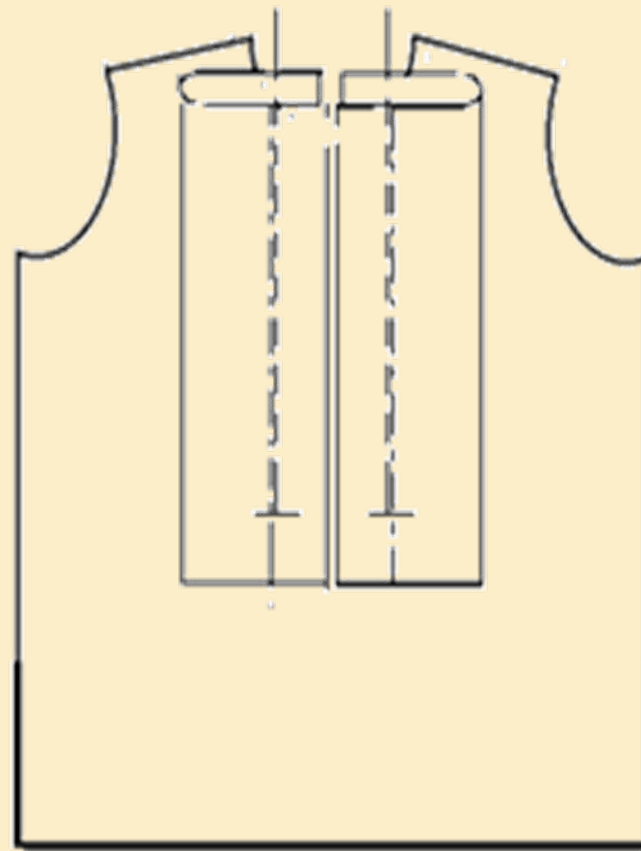

С изнаночной стороны
проверяют
правильность притачивания
планок: строчки должны
заканчиваться на одном
уровне (линии,
ограничивающей
длину застежки),
расстояние между
строчками равно ширине
планки в готовом виде



Разрезают застежку с
изнаночной стороны между
двумя строчками посередине, не
доходя до концов строчек на
10-15 мм.

Разрезают в обе стороны углом к
концам строчек, не доходя до
них на 1-2 мм

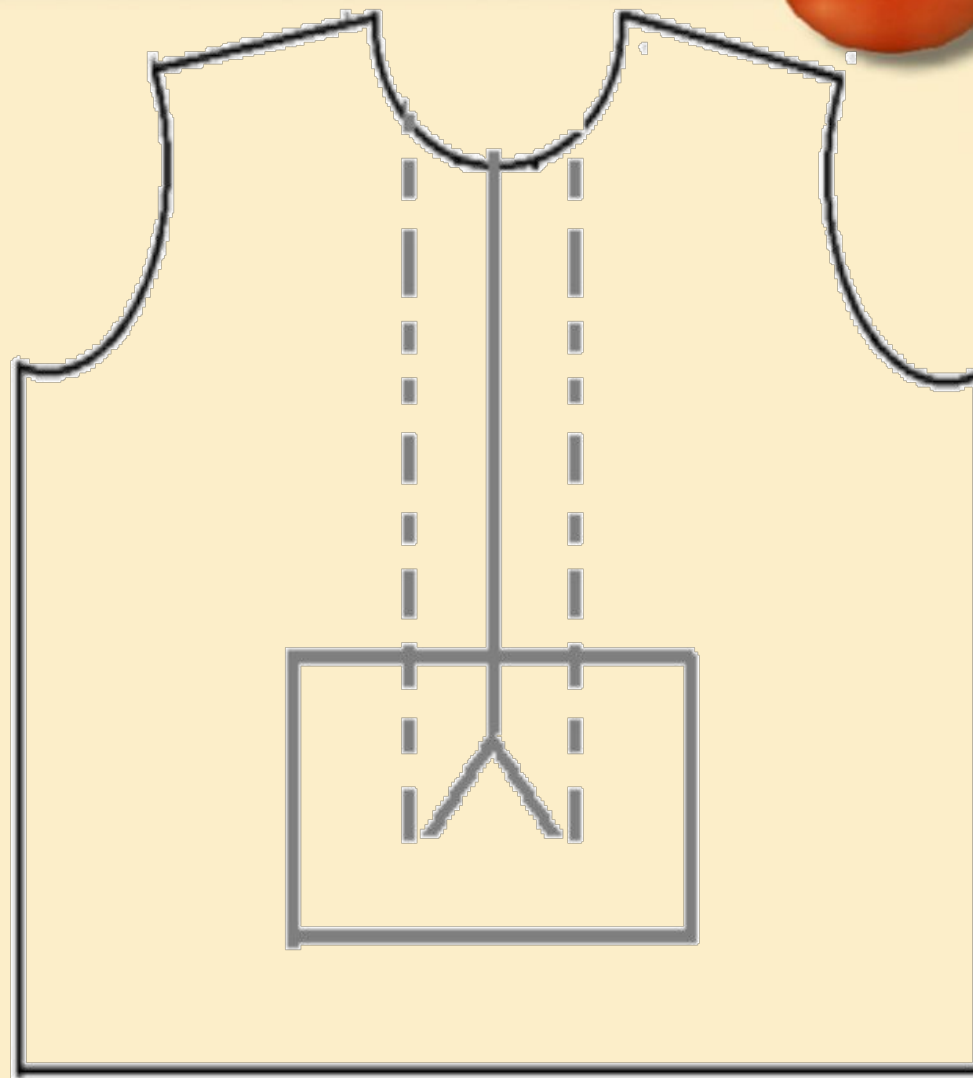

1. Швы притачивания планки заутюживают в сторону полочки, застежку приутюживают.

Угол в конце застежки по основанию закрепляют тройной строчкой.

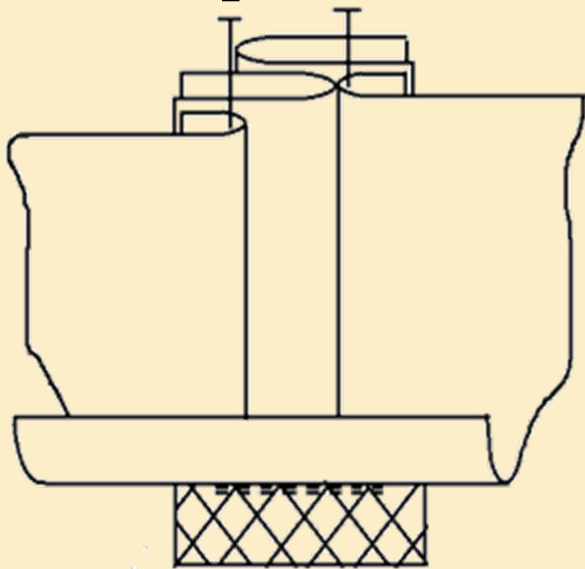

2. Срезы застежки обметывают вместе с долевином. Застежку приутюживают.

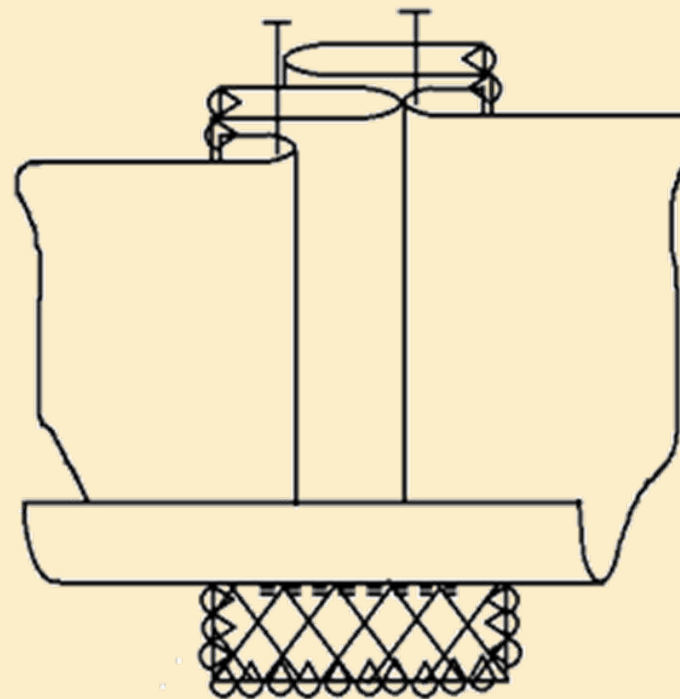

IV. Закрепление изученного материала

Мастер п/о:

Мы с вами посмотрели последовательность обработки застежки втачными планками, сейчас закрепим тему нашего урока. В ходе работы вы будете пользоваться инструкционной картой. В которой расписан ход работы по этапно.

В процессе работы необходимо обратить внимание на типичные ошибки с целью их предупреждения:

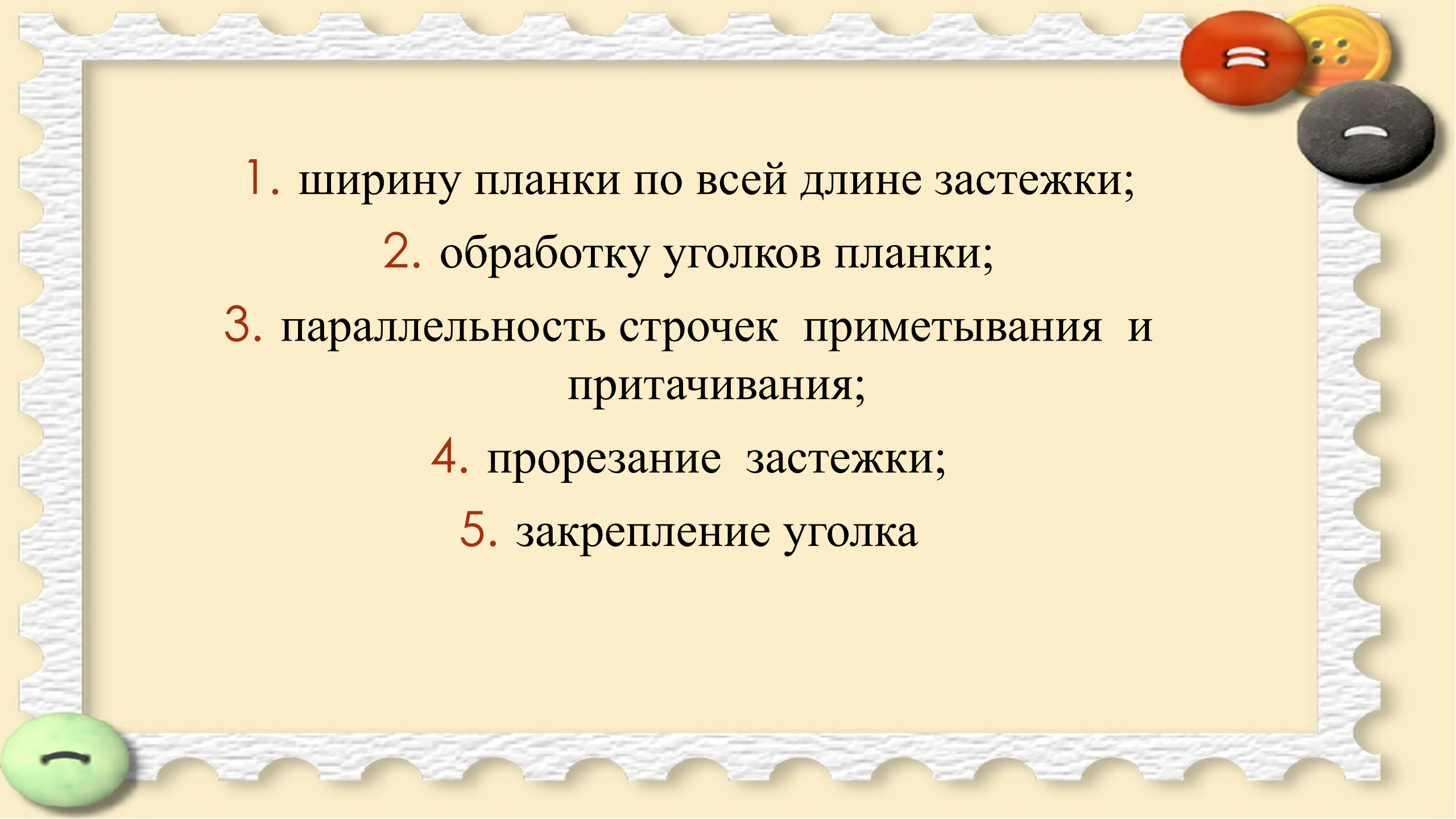

- 
- A decorative border with a scalloped edge surrounds the text. In the top right corner, there are three buttons: a red one, a yellow one, and a dark grey one. In the bottom left corner, there is a green button.
1. ширину планки по всей длине застежки;
 2. обработку уголков планки;
 3. параллельность строчек приметывания и притачивания;
 4. прорезание застежки;
 5. закрепление уголка

□ Мастер п/о:

Прежде чем приступить к обработке застежки втачными планками вспомним правила ТБ:

- при работе с иглами и булавками:
- при работе на швейной машине:
 - при работе с ножницами:
 - при работе с утюгом:

Мастер п/о:

А теперь подойдем все к первой машинки и я вам покажу последовательность выполнения работ.

Приступаем к обработке застежки втачными планками, в своей работе пользуйтесь инструкционной картой.



V. Самостоятельная работа обучающихся

Текущее инструктирование мастера и самостоятельное выполнение обучающимися учебно- производственной работы.

- Обходы с целью проверки:
- все ли обучающиеся своевременно приступили к работе;
- правильности организации рабочих мест;
- правильности выполнения трудовых приемов;
- соблюдения технических условий;
- соблюдения правил безопасности труда;
- качества выполняемой работы на определенном этапе (межоперационные контроль);
- выполнения самоконтроля обучающимися;
- проверки и оценки выполненных заданий.

VI. Заключительный инструктаж

Мастер п/о:

Цель которую мы поставили на уроке достигнута.

- Чему же мы сегодня научились?
- Какие трудности были в работе?
- А что мы ещё не сделали?
- Правильно!
- Оценки за урок.



VII. Домашнее задание

□ Мастер п/о:

К следующему уроку принести: принести детали кроя воротника и дублирин.

VIII. Уборка рабочих мест

□ **Мастер п/о:**

Наш урок закончен. Всем спасибо. До свидание.

