

2. Общие обязанности водителей

2.1. Водитель механического транспортного средства обязан:

2.1.1. Иметь при себе и по требованию сотрудников полиции передавать им для проверки:

водительское удостоверение на право управления транспортным средством соответствующей категории;



RUS

ВОДИТЕЛЬСКОЕ УДОСТОВЕРЕНИЕ



1. **ВАКАРИНЦЕВ**
VAKARINTSEV
2. **АНДРЕЙ ПАВЛОВИЧ**
ANDREY PAVLOVICH
3. **13.09.1995**
АЛТАЙСКИЙ КРАЙ
ALTAYSKIY KRAY
- 4a) **03.01.2014** 4b) **03.01.2024**
- 4c) **ГИБДД 2247**
GIBDD 2247
5. **22 13 616660**
8. **АЛТАЙСКИЙ КРАЙ**
ALTAYSKIY KRAY
9. **В**

6.
7. *В. Вакаринцев*

	10.	11.	12.
A			
A1			
B	01.04.2014	01.04.2024	
B1	01.04.2014	01.04.2024	
C			
C1			
D			
D1			
BE			
CE			
C1E			
DE			
D1E			
M			
Tm			
Tb			

14. автомобильной посадкой или рулем автомобильного типа

Новые категории водительских прав

A



Мотоциклы.

A

A1



Мотоциклы с двигателем объемом не более 125 куб. см, и максимальной мощностью, не превышающей 11 Квт (15 л.с.).
Обладатели категории А получают категорию А1 автоматически.

A1

M



Мопеды и легкие квадрициклы с двигателем до 50 куб. см. Если у водителя уже есть права любой другой категории, то он автоматически получает категорию М.

M

B1



Трициклы и квадрициклы.
Обладатели категории А получают категорию В1 автоматически, если их трицикл и квадроцикл – с мотоциклетной посадкой или рулем, как у мотоцикла.
Обладатель категории В получает категорию В1 автоматически, если управление у трицикла или квадроцикла – как у легковой машины.

B1

Легковые автомобили:

B



Автомобили с максимальной массой не более 3,5 тонн и не более 8 пассажирскими местами.
Автомобиль категории B с прицепом массой не более 750 кг.
Автомобиль категории B с прицепом массой более 750 кг., но не превышающей массу авто без нагрузки. Общая масса прицепа и авто не должна превышать 3,5 тонн.

B

BE



Автомобили категории B с прицепом массой более 750 кг, масса которого превышает массу авто без нагрузки.
Автомобиль категории B с прицепом массой более 750 кг, при условии, что общая масса состава превышает 3,5 тонн.

BE

Грузовики

C



Автомобили (за исключением автомобилей категории D), разрешенная максимальная масса которых превышает 3,5 тонны. Автомобили категории C с прицепом массой не более 750 кг.

C

CE



Автомобиль категории C с прицепом массой более 750 кг.

CE

C1



Автомобиль (за исключением категории D), масса которого превышает 3,5 т, но не превышает 7,5 тонн. Автомобили подкатегории C1, сцепленные с прицепом массой не более 750 кг. Обладатели категории C получают категорию C1 автоматически.

C1

CE1



Автомобили подкатегории C1 с прицепом, масса которого превышает 750 кг, но не превышает массы автомобиля без нагрузки, при условии, что общая масса состава не превышает 12 тонн. Обладатели категории CE получают категорию C1E автоматически.

CE1

Автобусы

D



Автомобили, предназначенные для перевозки пассажиров и имеющие более 8 пассажирских мест.

Автомобили категории D, сцепленные с прицепом массой не более 750 кг.

D

D1



Автомобили, предназначенные для перевозки пассажиров и имеющие более от 8 до 16 пассажирских мест.

Автомобили подкатегории D1, сцепленные с прицепом массой не более 750 кг. Обладатели категории D получают категорию D1 автоматически.

D1

DE



Автомобили категории D, сцепленные с прицепом массой более 750 кг, а также сочлененные автобусы.

DE

DE1



Автомобили подкатегории D1, сцепленные с прицепом, который не предназначен для перевозки пассажиров, массой более 750 кг, но не превышающий массу автомобиля без нагрузки. Общая масса такого состава не превышает 12 тонн. Обладатели категории DE получают категорию D1E автоматически.

DE1

Общественный транспорт:

Tm



Трамваи Tm.

Tm

Tb



Троллейбусы.

Tb

Мотоциклы (категория "А")	Достижение возраста 18 лет	
Мотоциклы с объемом двигателя менее 125 см ³ и мощностью не более 11 кВт (подкатегория "А1")	Достижение возраста 16 лет	
Мопеды (категория "М")	Достижение возраста 16 лет	
Автомобили с массой менее 3,5 т (категория "В") и массой свыше 3,5 т (категория "С")	Допуск к управлению ТС Достижение возраста 18 лет *	Допуск к сдаче экзамена Достижение возраста 18 лет (общее правило)* . Достижение возраста 17 лет при условии* : наличия медицинского заключения об отсут ствии противопоказаний к управлению автомобилем; прохождения в установленном порядке соответ ствующего профессионального обучения.
Автомобили, предназначенные для перевозки пассажиров и имеющие, помимо сидения водителя, более восьми сидячих мест (категория "Д")	Достижение возраста 21 год (общее правило)** .	
	Достижение возраста 19 лет для лиц, проходящих военную службу в отношении права управления транспортными средствами Вооруженных сил **	
Троллейбусы и трамваи	Достижение возраста 21 года	
Составы транспортных средств	(подкатегории "BE", "CE", "DE")***	
	Наличие права на управление транспортными средствами соответственно категорий "B", "C", "D" в течение не менее 12 мес.	

• Требования распространяются также на подкатегории "B1" (трициклы и квадрициклы) и "C1" (автомобили, за исключением автомобилей категории "D", разрешенная максимальная масса которых превышает 3,5 т, но не превышает 7,5 т; автомобили подкатегории "C1", сцепленные с прицепом, разрешенная максимальная масса которого не превышает 750 кг).

** Требования распространяются также на подкатеорию "D1" (автомобили, предназначенные для перевозки пассажиров и имеющие более восьми, но не более шестнадцати сидячих мест, помимо сиденья водителя; автомобили подкатегории "D1", сцепленные с прицепом, разрешенная максимальная масса которого не превышает 750 килограммов).

*** Для получения права управления транспортными средствами категорий

"C1E" (автомобили подкатегории "C1", сцепленные с прицепом, разрешенная максимальная масса которого превышает 750 кг, но не превышает массы автомобиля без нагрузки, при условии, что общая разрешенная максимальная масса такого состава транспортных средств не превышает 12 тыс. кг) и "D1E" (автомобили подкатегории "D1", сцепленные с прицепом, который не предназначен для перевозки пассажиров, разрешенная максимальная масса которого превышает 750 кг, но не превышает массы автомобиля без нагрузки, при условии, что общая разрешенная максимальная масса такого состава транспортных средств не превышает 12 тыс. кг) предоставляется лицам, имеющим право на управление транспортными средствами соответственно категорий "C", "D" либо подкатегорий "C1", "D1" в течение не менее двенадцати месяцев.

2.1. Водитель механического транспортного средства обязан:

2.1.1. Иметь при себе и по требованию сотрудников полиции передавать им для проверки:

регистрационные документы на данное транспортное средство (кроме мопедов), а при наличии прицепа - и на прицеп (кроме прицепов к мопедам);



2.1. Водитель механического транспортного средства обязан:

2.1.1. Иметь при себе и по требованию сотрудников полиции передавать им для проверки:

В
установленных
случаях
разрешение на
осуществление
деятельности по
перевозке
пассажиров и
багажа
легковыми
такси, ...

УТВЕРЖДЕНО
постановлением Кабинета Министров
Чувашской Республики
от 22.07.2012 № 49
(приложение № 4)

Министерство транспорта и дорожного хозяйства
Чувашской Республики

РАЗРЕШЕНИЕ
на осуществление деятельности по перевозке пассажиров и багажа
легковыми такси на территории Чувашской Республики

Выдано _____
(полное и (в случае, если имеется) сокращенное наименование, в том числе фирменное наименование, организационно-правовая форма)

(форма гражданского лица / фамилия, имя и отчество (в случае, если имеется) индивидуального предпринимателя)

Марка, модель транспортного средства _____

Государственный регистрационный знак _____

Срок действия разрешения: с _____ _____
(число, месяц, год) (число, месяц, год)

2.1. Водитель механического транспортного средства обязан:

2.1.1. Иметь при себе и по требованию сотрудников полиции передавать им для проверки:

в установленных случаях ...
путевой лист, ...

Р. 01

Место для штампа организации

ПУТЕВОЙ ЛИСТ
грузового автомобиля № 582
серия «З» от 2009 г.

Типовая межотраслевая форма № Утверждена постановлением Госкомстата РФ от 28.11.97 г

Коды по ОКД по ОКПО 0345004

Организация ООО ВХЛ

Режим работы Код

Колонна

Бригада

Марка автомобиля Скания 54

Государственный знак К157 МЕ

Гаражный номер

Водитель Шадрин Сергей

Табельный номер

Удостоверение № 5424 класс 06034

Плечо-этикетка картонная серая/челюсть

Регистрационный № 90СЕН

Серия 4912

№ 54

Государственный номерной знак

Гаражный номер

Прицеп 1 марка Государственный номерной знак гаражный номер

Прицеп 2 марка Государственный номерной знак гаражный номер

Прицеп 3 марка Государственный номерной знак гаражный номер

Прицеп 4 марка Государственный номерной знак гаражный номер

Сопровождающие лица

Дата водителя и автомобиля		Нумерованный лист	Нумерованный лист	Показание спидометра, км	Время фактически, ч, мин
1	2	3	4	5	6
Выезд из гаража					
Возвращение в гараж					

Горючее		Выезд из гаража		Возвращение в гараж		Средняя скорость, км/ч		Коефициент загрузки		Средняя скорость, км/ч		Время работы, ч	
марка	код марки	выезд, л	возврат, л	марка	код марки	выезд, л	возврат, л	марка	код марки	выезд, л	возврат, л	марка	код марки
90СЕН	10	11	12	90СЕН	10	13	14	15	16	17	18	19	20

ЗАДАНИЕ ВОДИТЕЛЮ		Адрес пункта		Наименование груза	Количество ед. изм.	Расстояние, км	Перевозка, тонн
Въезд в район (наименование и адрес заказчика)	Время прибытия, ч, мин	погрузки	разгрузки				
16	19	20	21	22	23	24	25
ООО ВХЛ	19	20	21				

ИТОГО

Водительское удостоверение проверил, задание выдал, выдать горючее, л

Диспетчер

Водитель по состоянию здоровья допущен

Автомобиль технически исправен

Выезд разрешен Механик

Автомобиль принят Водитель

При возвращении автомобиль исправен

Сдал водитель

Принял механик

Отметки организации-владельца автотранспорта

МРЭО

КОПИЯ ВЕРНА

22-APR-2008 11:57

2.1. Водитель механического транспортного средства обязан:

2.1.1. Иметь при себе и по требованию сотрудников полиции передавать им для проверки:

в установленных случаях ...
лицензионную карточку ...



2.1. Водитель механического транспортного средства обязан:

2.1.1. Иметь при себе и по требованию сотрудников полиции передавать им для проверки:

в установленных случаях ... документы на перевозимый груз, ...;

Типовая межотраслевая форма № 1-Т
Утверждена постановлением Госкомстата России
от 28.11.97 № 78

ТОВАРНО-ТРАНСПОРТНАЯ НАКЛАДНАЯ Л

Форма по ОКУД № 712
Дата составления 13 10 06

Коды		
0345009		
712		
13	10	06
по ОКПО 34678210		
по ОКПО 67512097		
по ОКПО 34678210		

Грузоотправитель: ООО «Рога и копыта», Москва, Смоленская набережная, д. 4 корп 1, тел: (495) 555-74-25
(полное наименование организации, адрес, номер телефона)

Грузополучатель: ГУП «Геркулес», Москва, ул. Петровка, д. 5/7, оф. 312, тел.: (495) 324-11-11
(полное наименование организации, адрес, номер телефона)

Плательщик: ООО «Рога и копыта» Москва, Смоленская набережная, д. 4 корп 1, тел: (495) 555-74-25, Р/счет 4070281060000015398 в АКБ «Росбанк» БИК 044525256
(полное наименование организации, адрес, банковские реквизиты)

I. ТОВАРНЫЙ РАЗДЕЛ (заполняется грузоотправителем)

Код продукции (номенклатурный номер)	Номер префреймента и дополнения к нему	Артикул или номер по префрейменту	Количество	Цена, руб. коп.	Наименование продукции, товара (груза), ТУ, марка, размер, сорт	Единица измерения	Вид упаковки	Количество мест	Масса, т	Сумма, руб. коп.	Порядковый номер записи по складской картотеке (грузоотправителю, грузополучателю)
1	2	3	4	5	6	7	8	9	10	11	12
001021	-	-	15	3 200	Шкаф настенный, деревянный	-	кор.	15	0,15	48 000	-
-	-	-	-	-	-	-	-	-	-	-	-
-	-	-	-	-	-	-	-	-	-	-	-

Товарная накладная имеет продолжение на _____ листах, на бланках за № _____ и содержит _____ порядковых номеров записей

Всего наименований Одно Масса груза (нетто) Сто пятьдесят кг. 0,15 т

Всего мест Пятнадцать Масса груза (брутто) Сто восемьдесят кг. 0,18 т

Приложение (паспорта, сертификаты и т.п.) на Одном листах 1

Всего отпущено на сумму Сорок восемь тысяч руб. 0 коп.

Отпуск разрешил ген. директор Бендер О.Б. бухгалтер Паниковский М.С.

Отпуск груза произвел ген. директор Печать ООО «Рога и копыта» Бендер О.Б.

По доверенности № 89 от « 9 » октября 2006 г. выданной ООО «Рога и копыта»

Груз к перевозке принял водитель Коллежич А.К.

(При личном приеме товара по количеству и ассортименту) претензий не имел

Груз получил грузополучатель кавалерий Скумбрияев С.С.

2.1. Водитель механического транспортного средства обязан:

2.1.1. Иметь при себе и по требованию сотрудников полиции передавать им для проверки:

в установленных случаях ... при перевозке крупногабаритных, тяжеловесных и опасных грузов - документы, предусмотренные правилами перевозки этих грузов;



2.1. Водитель механического транспортного средства обязан:

2.1.1. Иметь при себе и по требованию сотрудников полиции передавать им для проверки:

страховой полис
обязательного страхования
гражданской ответственности
владельца транспортного
средства в случаях, когда
обязанность по страхованию
своей гражданской
ответственности установлена
Федеральным законом.

Бланк страховых полисов обязательного страхования
гражданской ответственности владельцев транспортных средств (ОСАГО).
Однослойный бланк и 1 лист двухслойного бланка.

Наименование страховщика				
СТРАХОВОЙ ПОЛИС серия ВВВ № 0000000000 ОБЯЗАТЕЛЬНОГО СТРАХОВАНИЯ ГРАЖДАНСКОЙ ОТВЕТСТВЕННОСТИ ВЛАДЕЛЬЦА ТРАНСПОРТНОГО СРЕДСТВА				
Срок действия договора с ____ ч. ____ мин. ____ сек. ____ 20 ____ г. по 23 ч. 59 мин. 59 сек. ____ 20 ____ г.				
Страхование распространяется на страховые случаи, произошедшие в период использования транспортного средства в течение срока действия договора				
с ____ г. по ____ г., с ____ г. по ____ г., с ____ г. по ____ г.				
1. Страхователь (полное наименование юридического лица или фамилия, имя, отчество гражданина)				
Собственник транспортного средства (полное наименование юридического лица или фамилия, имя, отчество гражданина)				
2. Транспортное средство				
Марка, модель транспортного средства	Идентификационный номер транспортного средства	Государственный регистрационный знак транспортного средства		
Паспорт транспортного средства, свидетельство о регистрации транспортного средства, технический паспорт, технический талон (либо аналогичный документ)				
Вид документа			серия	номер
3. Договор заключен в отношении:				
неограниченного количества лиц, допущенных к управлению транспортным средством				
лиц, допущенных к управлению транспортным средством				
№ п/п	Лица, допущенные к управлению транспортным средством (фамилия, имя, отчество)	Водительское удостоверение (серия, номер)		
4. Страховая сумма, в пределах которой страховщик при наступлении каждого страхового случая (независимо от количества страховых случаев в течение срока действия договора обязательного страхования) обязуется возместить потерпевшим причиненный вред, составляет:				
в части возмещения вреда, причиненного жизни или здоровью каждого потерпевшего, – не более 160 тыс. рублей;				
в части возмещения вреда, причиненного имуществу нескольких потерпевших, – не более 160 тыс. рублей;				
в части возмещения вреда, причиненного имуществу одного потерпевшего, – не более 120 тыс. рублей.				
5. Страховой случай – наступление гражданской ответственности владельца транспортного средства за причинение вреда жизни, здоровью или имуществу потерпевших при использовании транспортного средства, влечущее за собой в соответствии с договором обязательного страхования обязанность страховщика осуществить страховую выплату.				
6. Страховой полис действует на территории Российской Федерации.				
7. Страховая премия		рублей.		
8. Особые отметки				
Дата заключения договора « ____ » ____ 20 ____ г.				
Страхователю выданы Правила обязательного страхования гражданской ответственности владельцев транспортных средств, перечень представителей страховщика в субъектах Российской Федерации согласно приложению и 2 бланка извещения о дорожно-транспортном происшествии.				
Страхователь:		Страховщик/представитель страховщика:		
(подпись)	(подпись)	(фамилия, имя, отчество)		
« ____ » ____ 20 ____ г.		Дата выдачи полиса: ____ 20 ____ г.		

2.1. Водитель механического транспортного средства обязан:

2.1.1. Иметь при себе и по требованию сотрудников полиции передавать им для проверки:

В случаях, прямо предусмотренных действующим законодательством, иметь и передавать для проверки работникам Федеральной службы по надзору в сфере транспорта лицензионную карточку, путевой лист и товарно-транспортные документы.



ПУТЕВОЙ ЛИСТ
грузового автомобиля № 182

Типовая межотраслевая форма № Утверждена постановлением Госкомстата России от 28.11.97 № 78

Организация: ОСО ВКП Форма по ОКУД № ОКПО: 0345004

Режим работы: Код: 1
Классификация: Код: 1

Марка автомобиля: СКОРПИОН 54
Государственный знак: К 152 МР
Водитель: Козырев Алексей Владимирович
Удостоверение №: 324031001

Время в пути	Средняя скорость	Расстояние, км	Средняя масса груза, т	Средняя масса прицепа, т	Средняя масса автопоезда, т	Средняя масса прицепа, т	Средняя масса прицепа, т	Средняя масса прицепа, т	Средняя масса прицепа, т
1	2	3	4	5	6	7	8	9	10
11	12	13	14	15	16	17	18	19	20

Содержит комплект документов:

Адрес: г. Москва, ул. Петровка, д. 5/7

Исходящий документ №: 182

Содержит документы:

1. Лицензия
2. Карточка
3. Карточка
4. Карточка
5. Карточка

Принят комиссией: ОСО ВКП

Итого: 182

Копия Ветеринарный паспорт

ТОВАРНО-ТРАНСПОРТНАЯ НАКЛАДНАЯ
Л

Типовая межотраслевая форма № 1-Т
Утверждена постановлением Госкомстата России от 28.11.97 № 78

Грузоотправитель: ООО «Рога и копыта», Москва, Смоленская набережная, д. 4 корп 1, тел: (495) 555-74-25
Грузополучатель: ГУП «Груздел», Москва, ул. Петровка, д. 5/7, оф. 312, тел: (495) 324-11-11
Плательщик: ООО «Рога и копыта», Москва, Смоленская набережная, д. 4 корп 1, тел: (495) 555-74-25, Р/счет 40702810600000015398 в АКБ «Россбизнес»

И. ТОВАРНЫЙ РАЗДЕЛ (заполняется грузоотправителем)

Код продукции (номенклатурный номер)	Номер тары, упаковки и доп. обозначения	Артуз или номер по идентификации	Количество	Цена, руб. коп.	Наименование продукции, мода (груз), Ту, марка, размер, сорт	Единица измерения	Вид упаковки	Количество по мест	Масса, т	Сумма, руб. коп.	Порядковый номер шпала по складской карточке (грузополучатель)		
00101	-	-	15	3,200	Шпалы настольные, деревянные	кор.	кор.	15	0,15	48.000	-		
-	-	-	-	-	-	-	-	-	-	-	-		
Товарная накладная имеет продолжение на								Листов, на бланках за №		-			
и содержит:								посредством		-			
Всего наименований								Одно		Масса груза (нетто)		Сто пятьдесят кг. 0,15 т	
Всего мест								Пятнадцать		Масса груза (брутто)		Сто восемьдесят кг. 0,18 т	
Приложение (паспорта, сертификаты и т.п.) на								Одном		Листов		1	
Всего отпущено на сумму								Сорок восемь тысяч		руб. 0 коп.		-	
Отпуск разрешен								ген. директор		Безруков О.В.		Генеральный директор ООО «Рога и копыта»	
Отпуск груза произвел								ген. директор		Безруков О.В.		Генеральный директор ООО «Рога и копыта»	

По доверенности № 89 от « 9 » октября 2006 г. выданной ООО «Рога и копыта»

Груз в перевозке принята взвешена Козырев А.К. (подпись)

Груз получен грузоотправителем взвешен (подпись)

Груз получен грузоотправителем взвешен (подпись)

2.1. Водитель механического транспортного средства обязан:

2.1.2. При движении на транспортном средстве, оборудованном ремнями безопасности, быть пристегнутым и не перевозить пассажиров, не пристегнутых ремнями. ...



2.1. Водитель механического транспортного средства обязан:

2.1.2. ... При управлении мотоциклом быть в застегнутом мотошлеме и не перевозить пассажиров без застегнутого мотошлема.



2.2. Водитель механического транспортного средства, участвующий в международном дорожном движении, обязан:

иметь при себе регистрационные документы на данное транспортное средство (при наличии прицепа — и на прицеп) ... , соответствующие Конвенции о дорожном движении;

www.megagarage.ru	Наименование (ф. и. о.) собственника	
	Адрес	
	Дата продажи (передачи)	
	Документ на право собственности	
Особые отметки	Подпись прежнего собственника	Подпись настоящего собственника
www.megagarage.ru	м. п.	м. п.
	Свидетельство о регистрации ТС	
	серия	№
	Государственный регистрационный знак	
	Дата регистрации	
	Выдано ГИБДД	
	м. п.	Подпись
	Отметка о снятии с учета	
	Дата снятия с учета	
	м. п.	Подпись
	61 MP 818498	
Особые отметки	Наименование (ф. и. о.) собственника	
	Адрес	
	Дата продажи (передачи)	
	Документ на право собственности	
	Подпись прежнего собственника	Подпись настоящего собственника
	м. п.	м. п.
	Свидетельство о регистрации ТС	
	серия	№
	Государственный регистрационный знак	
	Дата регистрации	
	Выдано ГИБДД	
	м. п.	Подпись
	Отметка о снятии с учета	
	Дата снятия с учета	
	м. п.	Подпись
www.megagarage.ru		

www.megagarage.ru	ПАСПОРТ ТРАНСПОРТНОГО СРЕДСТВА
	61 MP 818498
Особые отметки	1. Идентификационный номер (VIN) X7MSC81DP8A007683
	2. Марка, модель ТС HYUNDAI SM (Santa Fe classic)
	3. Наименование (тип ТС) ЛЕГКОВОЙ УНИВЕРСАЛ
	4. Категория ТС (А, В, С, D, прицеп) В
	5. Год изготовления ТС 2008
	6. Модель, № двигателя G6BA7625262
	7. Шасси (рама) № отсутствует
	8. Кузов (кабина, прицеп) № X7MSC81DP8A007683
	9. Цвет кузова (кабина, прицепа) серебристый
	10. Мощность двигателя, л. с. (кВт) 173 л.с. (127 кВт)
	11. Рабочий объем двигателя, куб. см 2656 куб.см
	12. Тип двигателя БЕНЗИНОВЫЙ, G6BA
	13. Экологический класс третий
	14. Разрешенная максимальная масса, кг 2380 кг
	15. Масса без нагрузки, кг 1756 кг
	16. Организация — изготовитель ТС (страна) ООО "ТарАЗ" (РОССИЯ)
	17. Одобрение типа ТС №, от PCC RU.MT02.E05403.12.09.2007 "САПР-ФОНД"
	18. Страна вывоза ТС
	19. Серия, № ТД, ППО
	20. Тягово-мощностные ограничения не установлены
	24. Наименование (ф. и. о.) собственника ТС ООО "Аспект"
	25. Место жительства (адрес) владельца, выдавшего паспорт Челяб. обл., г. Миасс, ул. Академика Павлова, 20
	26. Наименование организации, выдавшей паспорт ООО "Аспект"
	27. Место жительства (адрес) владельца, выдавшего паспорт Ростов-на-Дону, зав. Халтуринский, 99
	28. Дата выдачи паспорта 26 февраля 2008 г.
	Подпись
www.megagarage.ru	

2.2. Водитель механического транспортного средства, участвующий в международном дорожном движении, обязан:

иметь при себе ...и водительское удостоверение, соответствующие Конвенции о дорожном движении;

<p>РОССИЙСКАЯ ФЕДЕРАЦИЯ (РОССИЯ)</p> <p>RUS</p> <p>МЕЖДУНАРОДНОЕ АВТОМОБИЛЬНОЕ ДВИЖЕНИЕ</p> <p>МЕЖДУНАРОДНОЕ ВОДИТЕЛЬСКОЕ УДОСТОВЕРЕНИЕ</p> <p>77 DD 318495</p> <p>PERMIS INTERNATIONAL DE CONDUIRE</p> <p>Конвенция о дорожном движении от 8 ноября 1968 года Convention on Road Traffic of 8 November 1968</p> <p>Действительно до 13.04.2010 Valid for _____</p> <p>Выдано State Road Traffic Safety Inspection Issued _____</p> <p>в G. MOSKVA / RF in _____</p> <p>дата 13.04.2007 Date of Issue _____</p> <p>Номер национального водительского удостоверения Number of National Driving License 77M1140735</p> <p><i>[Signature]</i></p> <p>77 02</p>		<p>1. _____</p> <p>2. _____</p> <p>3. G. MOSKVA / RF</p> <p>4. 25.03.2014</p> <p>5. G. MOSKVA / RF</p> <p>A </p> <p>B </p> <p>C </p> <p>D </p> <p>E </p> <p></p> <p>77 02</p> <p><i>[Signature]</i></p> <p>EXCLUSIONS</p> <p>Le titulaire est déchu du droit de conduire sur le territoire de (7) _____ jusqu'au _____</p> <p>A _____ le _____ (8)</p> <p>(9)</p>
---------------------------------------------------------------------------------------------------------------------------------------------------------------------------------------------------------------------------------------------------------------------------------------------------------------------------------------------------------------------------------------------------------------------------------------------------------------------------------------------------------------------------------------------------------------------------------------------------------------------------------------------------------------------------------------------------------------	--	-----------------------------------------------------------------------------------------------------------------------------------------------------------------------------------------------------------------------------------------------------------------------------------------------------------------------------------------------------------------------------------------------------------------------------------------------------------------------------------------------------------------------------------------------------------------------------------------------------------------------------------------------------------------------------------------------------------------------------------------------------------------------------------------------------------------------------------------------------------------------------------------------

2.2. Водитель механического транспортного средства, участвующий в международном дорожном движении, обязан:

иметь на данном транспортном средстве (при наличии прицепа — и на прицепе) регистрационный и отличительный знаки государства, в котором оно зарегистрировано.

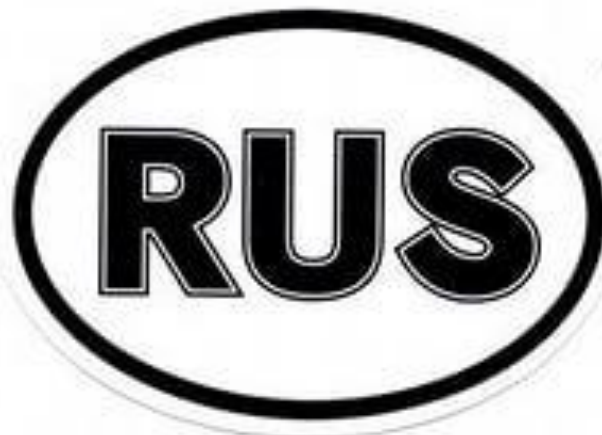

2.2. Водитель механического транспортного средства, участвующий в международном дорожном движении, обязан:

Водитель, осуществляющий международную автомобильную перевозку, обязан останавливаться по требованию работников Федеральной службы по надзору в сфере транспорта в специально обозначенных дорожным знаком 7.14 контрольных пунктах и предъявлять для проверки транспортное средство, а также разрешения и другие документы, предусмотренные международными договорами Российской Федерации. Отличительные знаки государства могут помещаться на регистрационных знаках.



7.14

2.3. Водитель транспортного средства обязан:

2.3.1. Перед выездом проверить и в пути обеспечить исправное техническое состояние транспортного средства в соответствии с Основными положениями по допуску транспортных средств к эксплуатации и обязанностями должностных лиц по обеспечению безопасности дорожного движения*.



2.3. Водитель транспортного средства обязан:

Запрещается движение при неисправности рабочей тормозной системы, ...

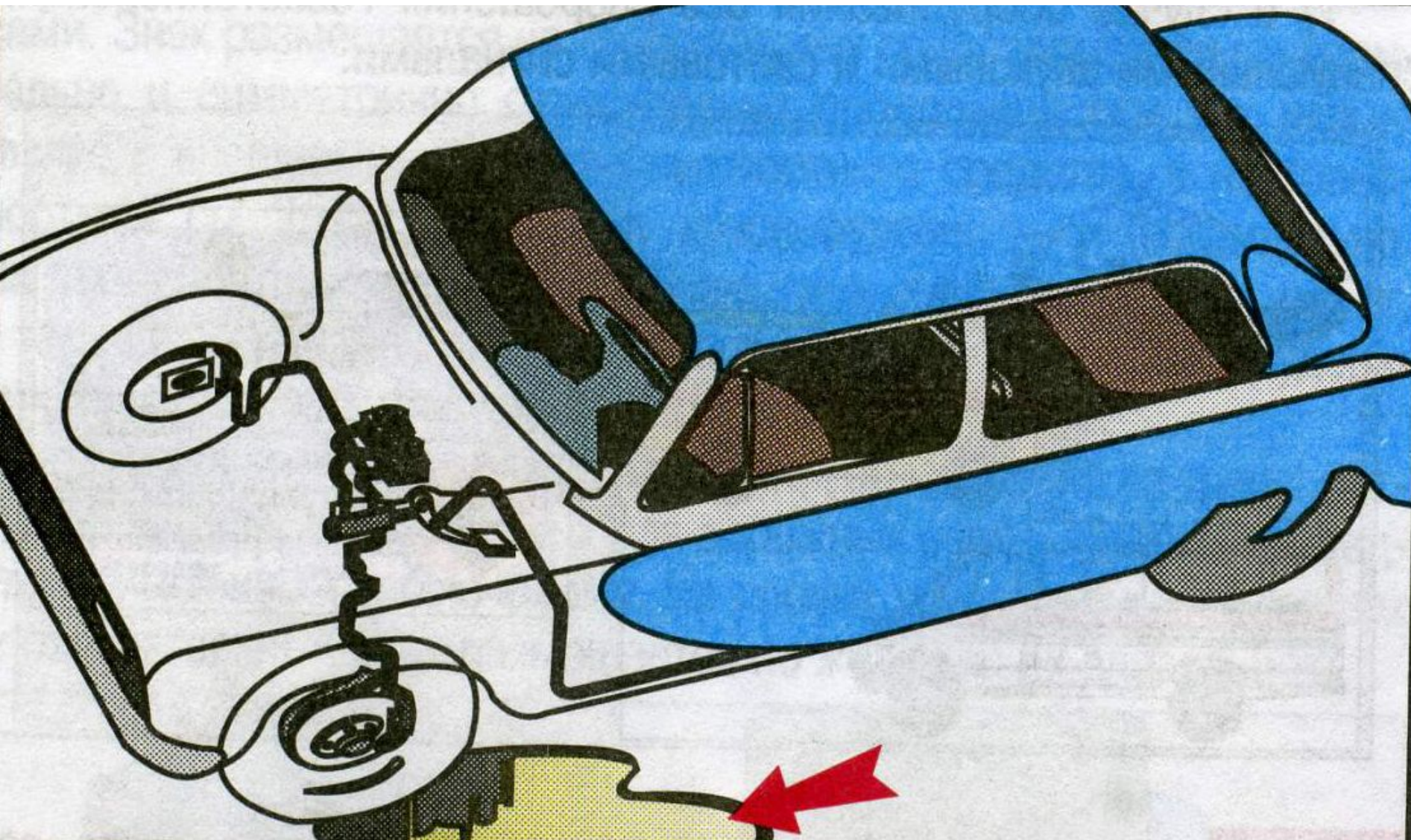

2.3. Водитель транспортного средства обязан:

Запрещается движение при неисправности ... рулевого управления, ...

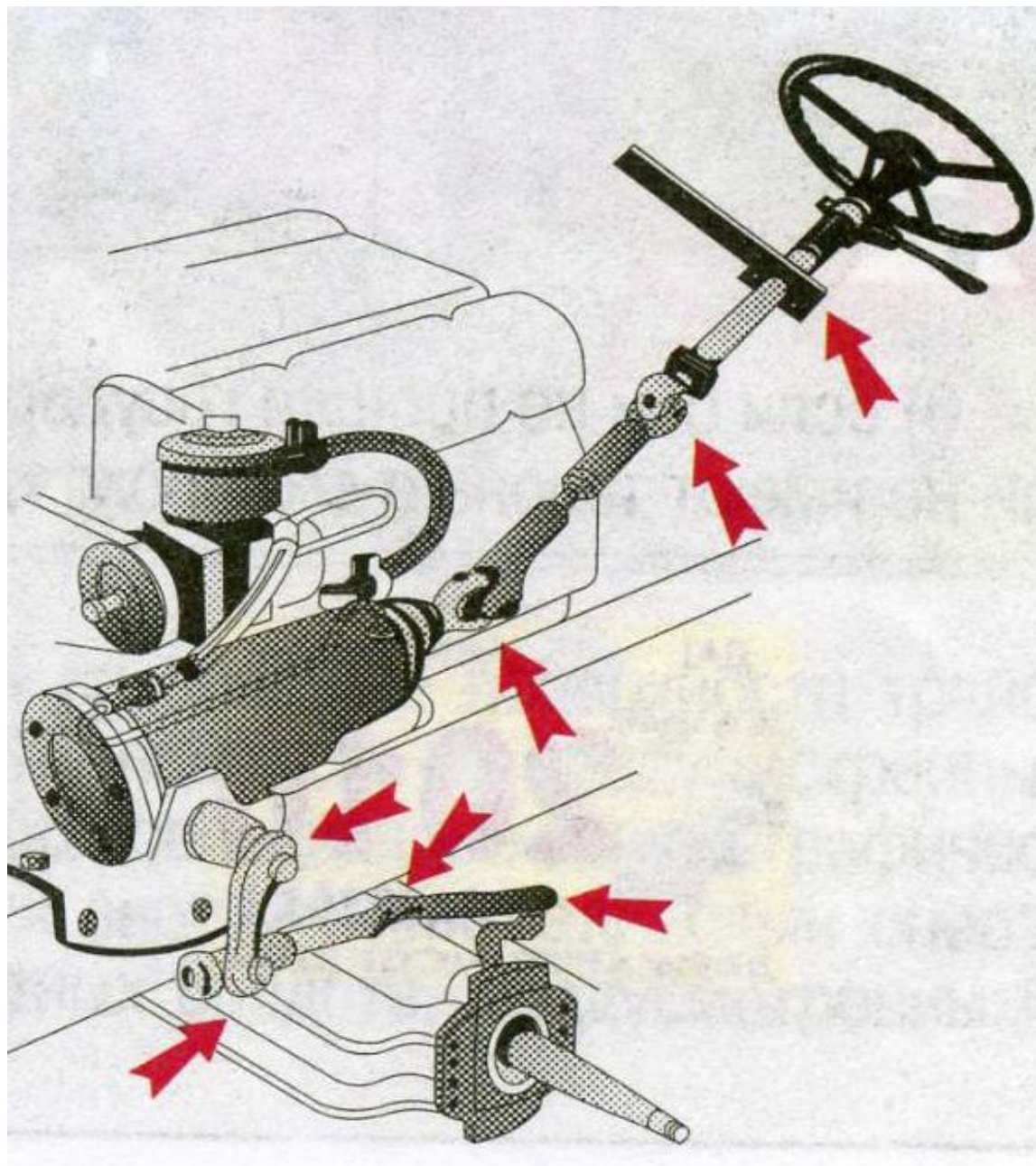

2.3. Водитель транспортного средства обязан:

Запрещается движение при неисправности ... сцепного устройства (в составе автопоезда), ...

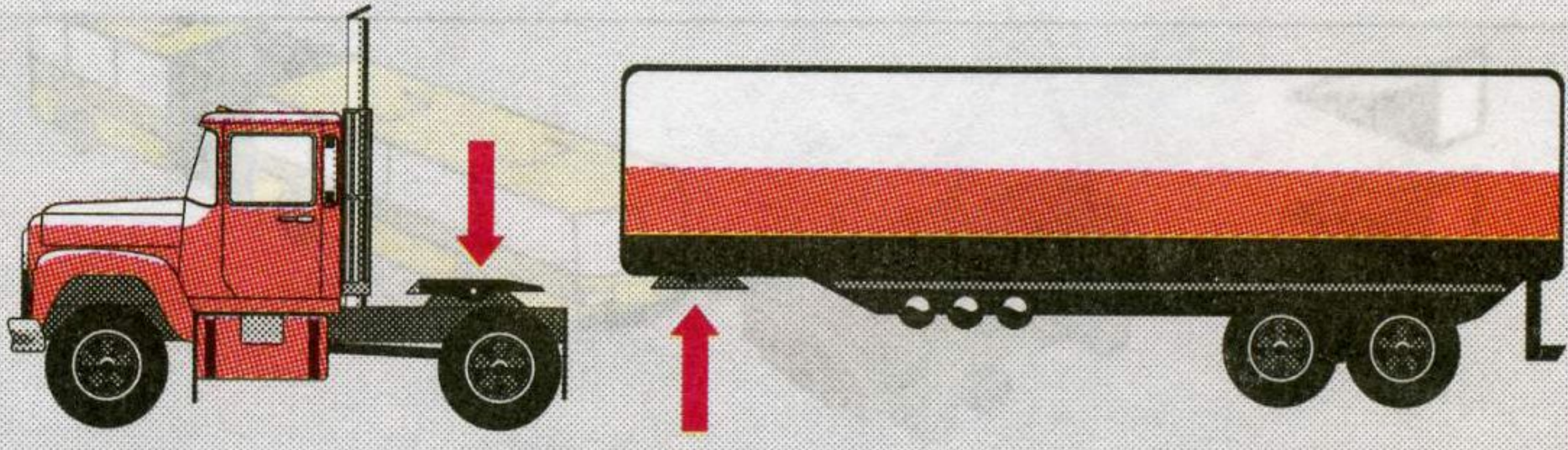

2.3. Водитель транспортного средства обязан:

Запрещается движение при неисправности ... не горящих (отсутствующих) фарах и задних габаритных огнях в темное время суток или в условиях недостаточной видимости, ...

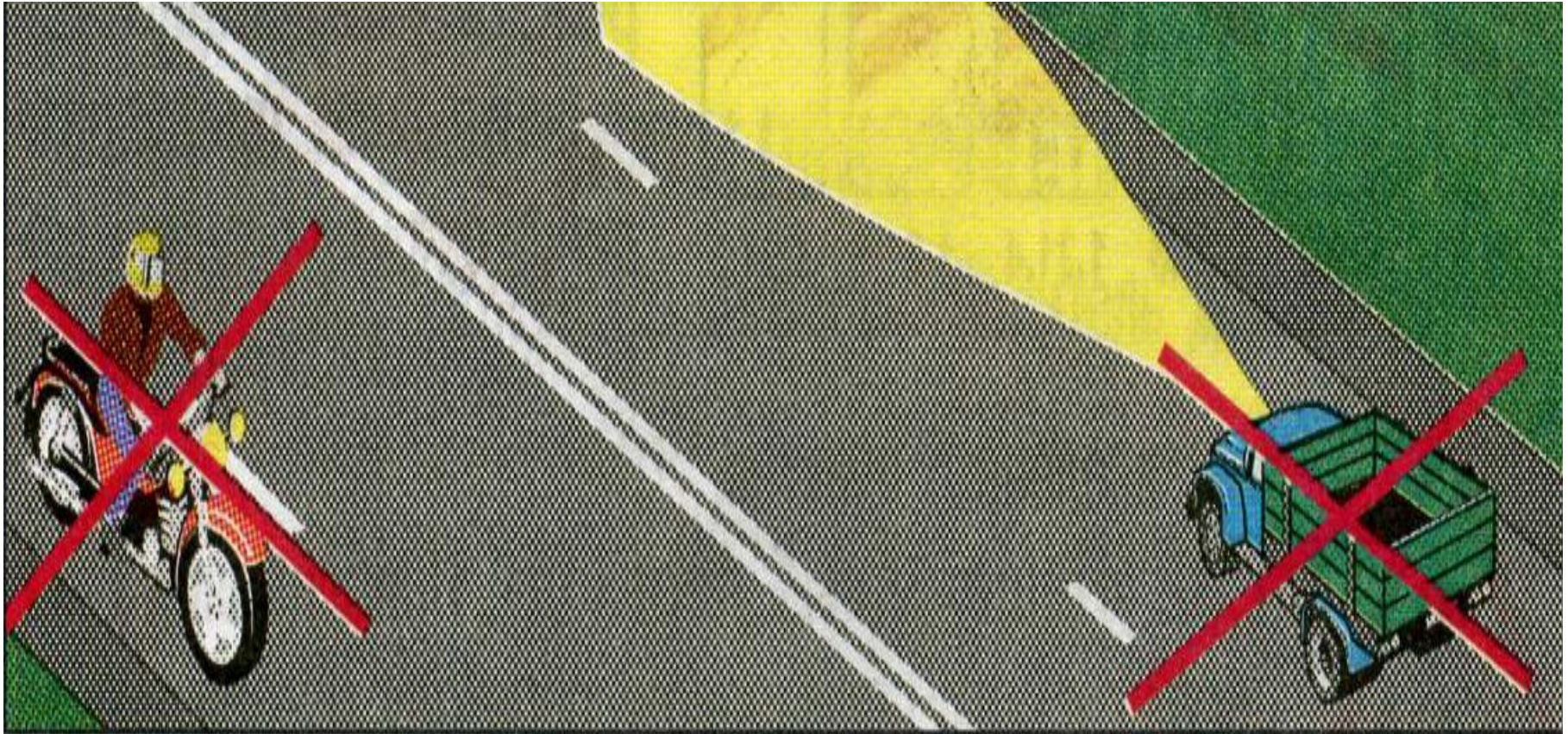

2.3. Водитель транспортного средства обязан:

Запрещается движение при неисправности ...
недействующем со стороны водителя
стеклоочистителе во время дождя или снегопада

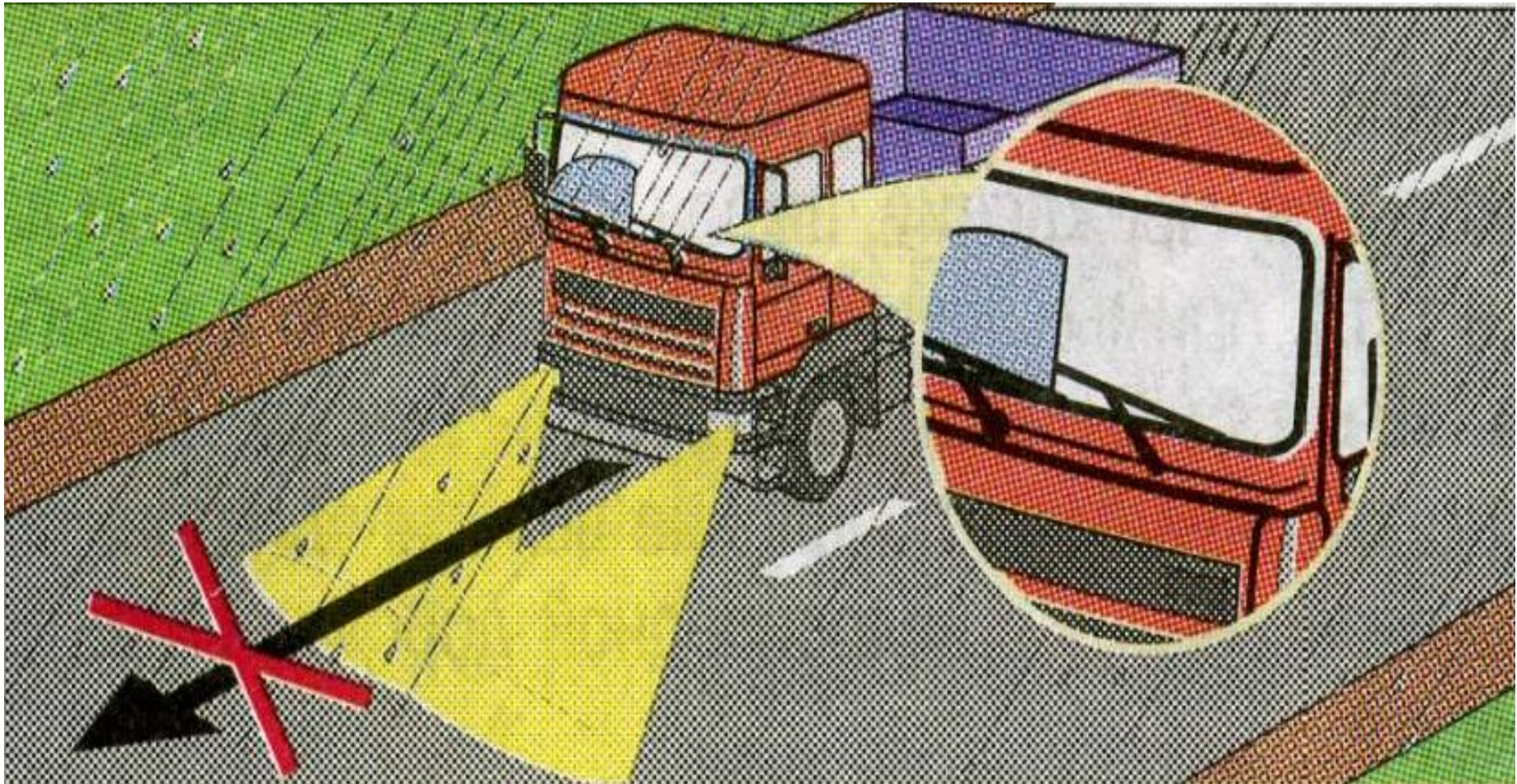

2.3. Водитель транспортного средства обязан:

При возникновении в пути прочих неисправностей, с которыми Приложением к Основным положениям запрещена эксплуатация транспортных средств, водитель должен устранить их, а если это невозможно, то он может следовать к месту стоянки или ремонта с соблюдением необходимых мер

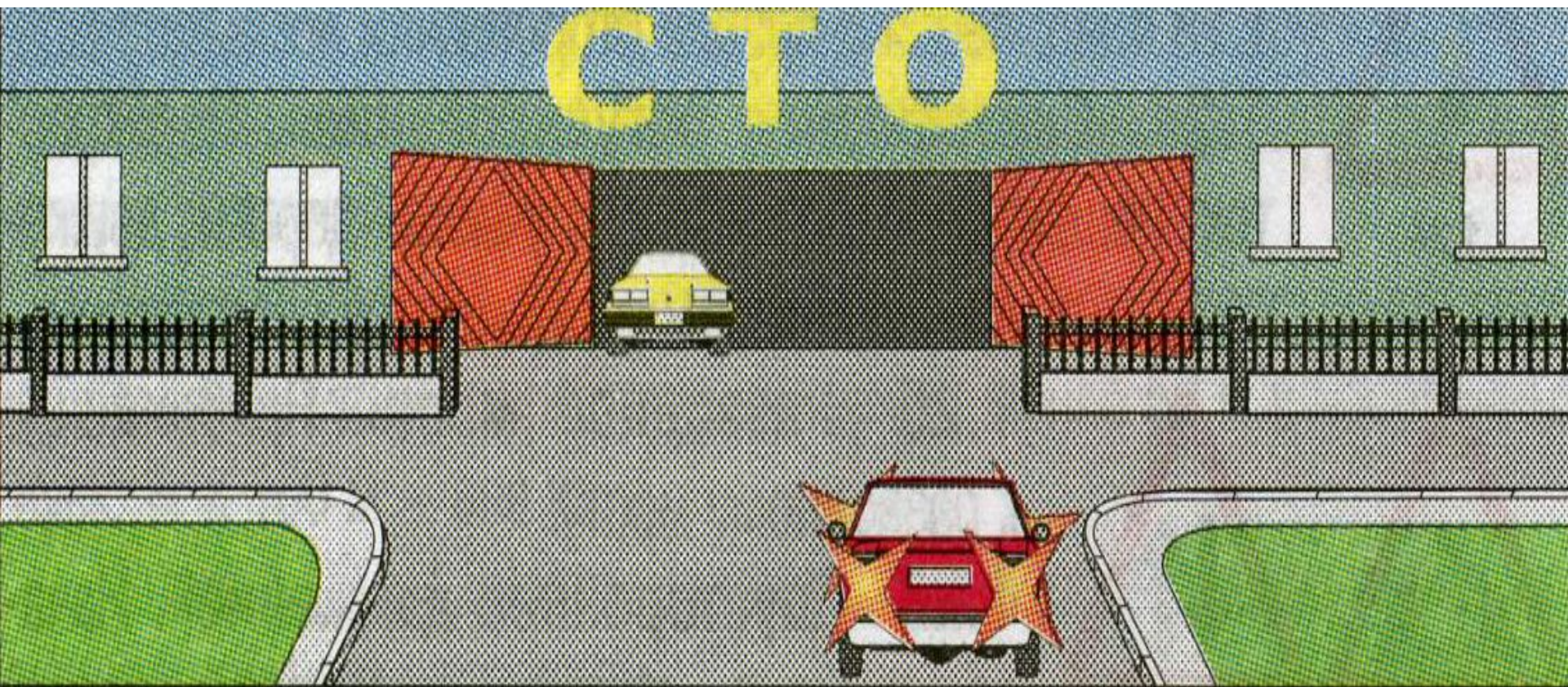

2.3. Водитель транспортного средства обязан:

2.3.2. По требованию должностных лиц, уполномоченных на осуществление федерального государственного надзора в области безопасности дорожного движения, проходить освидетельствование на состояние алкогольного опьянения и медицинское освидетельствование на состояние опьянения. ...



2.3. Водитель транспортного средства обязан:

2.3.2. ... Водитель ТС ВС РФ, ВВ МВД РФ, инженерно-технических и дорожно-строительных воинских формирований при федеральных органах исполнительной власти, спасательных воинских формированиях Министерства Российской Федерации по делам ГО, ЧС и ликвидации последствий стихийных бедствий обязан проходить освидетельствование на состояние алкогольного опьянения и медицинское освидетельствование на состояние опьянения также по требованию должностных лиц военной автомобильной инспекции.

...



2.3. Водитель транспортного средства обязан:

2.3.2. ... В установленных случаях проходить проверку знаний ПДД и навыков вождения, а также медицинское освидетельствование для подтверждения способности к управлению транспортными средствами.

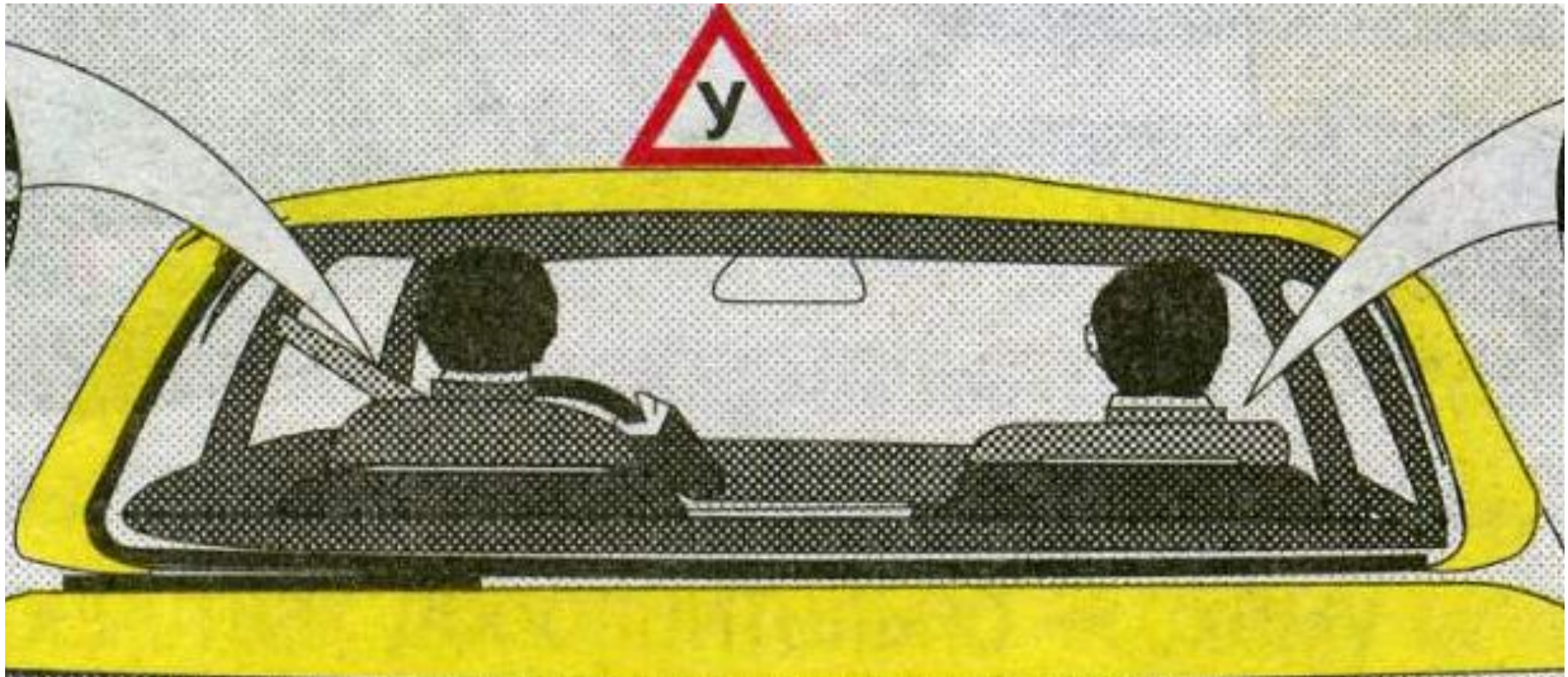

2.3. Водитель транспортного средства обязан:

2.3.2. ... медицинское освидетельствование для подтверждения способности к управлению транспортными средствами.

Прізвище	Шукт	<table border="1"> <thead> <tr> <th>Категорії транспортних засобів</th> <th>Відмітка про придатність</th> <th>Обмеження</th> </tr> </thead> <tbody> <tr> <td>A1</td> <td>Мопеди, моторолери та інші двоколісні транспортні засоби, які мають двигун з робочим об'ємом до 50 куб. сантиметрів або електродвигун потужністю до 4 кВт</td> <td>Горн</td> </tr> <tr> <td>A</td> <td>Мотоцикли та інші двоколісні транспортні засоби, які мають двигун з робочим об'ємом 50 куб. сантиметрів і більше або електродвигун потужністю 4 кВт і більше</td> <td>Горн</td> </tr> <tr> <td>B1</td> <td>Квадро - трицикли, мотоцикли з боковим причепом, мотоколяски та інші триколісні (чотириколісні) метотранспортні засоби, дозволена максимальна маса яких не перевищує 400 кілограмів</td> <td>Горн</td> </tr> <tr> <td>B</td> <td>Автомобілі, дозволена максимальна маса яких не перевищує 3500 кілограмів (7700 фунтів), в кількість сидінь, крім сидіння водія, - восьми</td> <td>Горн</td> </tr> <tr> <td>C1</td> <td>Призначені для перевезення вантажів автомобілі, дозволена максимальна маса яких становить від 3500 до 7500 кілограмів (від 7700 до 16500 фунтів)</td> <td>Горн</td> </tr> <tr> <td>C</td> <td>Призначені для перевезення вантажів автомобілі, дозволена максимальна маса яких перевищує 7500 кілограмів (16500 фунтів)</td> <td>Горн</td> </tr> <tr> <td>D1</td> <td>Призначені для перевезення пасажирів автобуси, в яких кількість місць для сидіння, крім сидіння водія, не перевищує 16</td> <td>Горн</td> </tr> <tr> <td>D</td> <td>Призначені для перевезення пасажирів автобуси, в яких кількість місць для сидіння, крім сидіння водія, більше 16</td> <td>Горн</td> </tr> <tr> <td>BE C1E CE D1E DE</td> <td>Состави транспортних засобів з тягачем категорій B, C1, C, D1 або D, яким надій має право керувати, але який не належить до зазначених категорій составів транспортних засобів</td> <td>Горн</td> </tr> <tr> <td>T</td> <td>Трамвай та троллейбуси</td> <td>Горн</td> </tr> </tbody> </table>	Категорії транспортних засобів	Відмітка про придатність	Обмеження	A1	Мопеди, моторолери та інші двоколісні транспортні засоби, які мають двигун з робочим об'ємом до 50 куб. сантиметрів або електродвигун потужністю до 4 кВт	Горн	A	Мотоцикли та інші двоколісні транспортні засоби, які мають двигун з робочим об'ємом 50 куб. сантиметрів і більше або електродвигун потужністю 4 кВт і більше	Горн	B1	Квадро - трицикли, мотоцикли з боковим причепом, мотоколяски та інші триколісні (чотириколісні) метотранспортні засоби, дозволена максимальна маса яких не перевищує 400 кілограмів	Горн	B	Автомобілі, дозволена максимальна маса яких не перевищує 3500 кілограмів (7700 фунтів), в кількість сидінь, крім сидіння водія, - восьми	Горн	C1	Призначені для перевезення вантажів автомобілі, дозволена максимальна маса яких становить від 3500 до 7500 кілограмів (від 7700 до 16500 фунтів)	Горн	C	Призначені для перевезення вантажів автомобілі, дозволена максимальна маса яких перевищує 7500 кілограмів (16500 фунтів)	Горн	D1	Призначені для перевезення пасажирів автобуси, в яких кількість місць для сидіння, крім сидіння водія, не перевищує 16	Горн	D	Призначені для перевезення пасажирів автобуси, в яких кількість місць для сидіння, крім сидіння водія, більше 16	Горн	BE C1E CE D1E DE	Состави транспортних засобів з тягачем категорій B, C1, C, D1 або D, яким надій має право керувати, але який не належить до зазначених категорій составів транспортних засобів	Горн	T	Трамвай та троллейбуси	Горн
Категорії транспортних засобів	Відмітка про придатність		Обмеження																																
A1	Мопеди, моторолери та інші двоколісні транспортні засоби, які мають двигун з робочим об'ємом до 50 куб. сантиметрів або електродвигун потужністю до 4 кВт		Горн																																
A	Мотоцикли та інші двоколісні транспортні засоби, які мають двигун з робочим об'ємом 50 куб. сантиметрів і більше або електродвигун потужністю 4 кВт і більше		Горн																																
B1	Квадро - трицикли, мотоцикли з боковим причепом, мотоколяски та інші триколісні (чотириколісні) метотранспортні засоби, дозволена максимальна маса яких не перевищує 400 кілограмів		Горн																																
B	Автомобілі, дозволена максимальна маса яких не перевищує 3500 кілограмів (7700 фунтів), в кількість сидінь, крім сидіння водія, - восьми		Горн																																
C1	Призначені для перевезення вантажів автомобілі, дозволена максимальна маса яких становить від 3500 до 7500 кілограмів (від 7700 до 16500 фунтів)		Горн																																
C	Призначені для перевезення вантажів автомобілі, дозволена максимальна маса яких перевищує 7500 кілограмів (16500 фунтів)		Горн																																
D1	Призначені для перевезення пасажирів автобуси, в яких кількість місць для сидіння, крім сидіння водія, не перевищує 16		Горн																																
D	Призначені для перевезення пасажирів автобуси, в яких кількість місць для сидіння, крім сидіння водія, більше 16		Горн																																
BE C1E CE D1E DE	Состави транспортних засобів з тягачем категорій B, C1, C, D1 або D, яким надій має право керувати, але який не належить до зазначених категорій составів транспортних засобів	Горн																																	
T	Трамвай та троллейбуси	Горн																																	
Ім'я	Владимир																																		
По батькові	Владимирович																																		
Дата і місце народження	14.10.1965 г. Белогорск																																		
Місце проживання	г. Белогорск Селіперової 32-б																																		
Група крові	0/0/1																																		
Фактор	пол																																		
Дата видачі	2012																																		
Місце видачі	МЕТІСЬКА КОМПЕТЕНЦІЯ																																		
Голова комісії																																			

М.П.

Держзнак. КОФ. Зам. 3487 2012р. 1 кв.

2.3. Водитель транспортного средства обязан:

2.3.3. Предоставлять транспортное средство:
сотрудникам полиции, федеральных органов
государственной охраны и органов федеральной
службы безопасности в случаях,
предусмотренных законодательством;



2.3. Водитель транспортного средства обязан:

2.3.3. Предоставлять транспортное средство:

медицинским и фармацевтическим работникам для перевозки граждан в ближайшее лечебно-профилактическое учреждение в случаях, угрожающих их жизни.



2.3. Водитель транспортного средства обязан:

2.3.3. Примечание.

Лица, воспользовавшиеся транспортным средством, должны по просьбе водителя выдать ему справку установленного образца или сделать запись в путевом листе (с указанием продолжительности поездки, пройденного расстояния, своей фамилии, должности, номера служебного удостоверения, наименования своей организации), а медицинские и фармацевтические работники — выдать талон установленного образца.



2.3. Водитель транспортного средства обязан:

2.3.3. Примечание.

По требованию владельцев транспортных средств федеральные органы государственной охраны и органы федеральной службы безопасности возмещают им в установленном порядке причиненные убытки, расходы либо ущерб в соответствии с законодательством.



2.4. Право остановки ТС предоставлено регулировщикам, а грузовиков и автобусов, осуществляющих международные автоперевозки, в специально обозначенных дорожным знаком 7.14 КП — также работникам Федеральной службы по надзору в сфере транспорта.



2.4. Работники Федеральной службы по надзору в сфере транспорта должны быть в форменной одежде и использовать для остановки диск с красным сигналом либо со световозвращателем. Они могут пользоваться для привлечения внимания водителей дополнительным сигналом-свистком.



2.4. Лица, обладающие правом остановки транспортного средства, обязаны предъявлять по требованию водителя служебное удостоверение.



2.5. При ДТП водитель, причастный к нему, обязан: немедленно остановить (не трогать с места) ТС, включить аварийную сигнализацию и выставить знак аварийной остановки в соответствии с требованиями пункта 7.2 Правил, не перемещать предметы, имеющие отношение к происшествию; ...

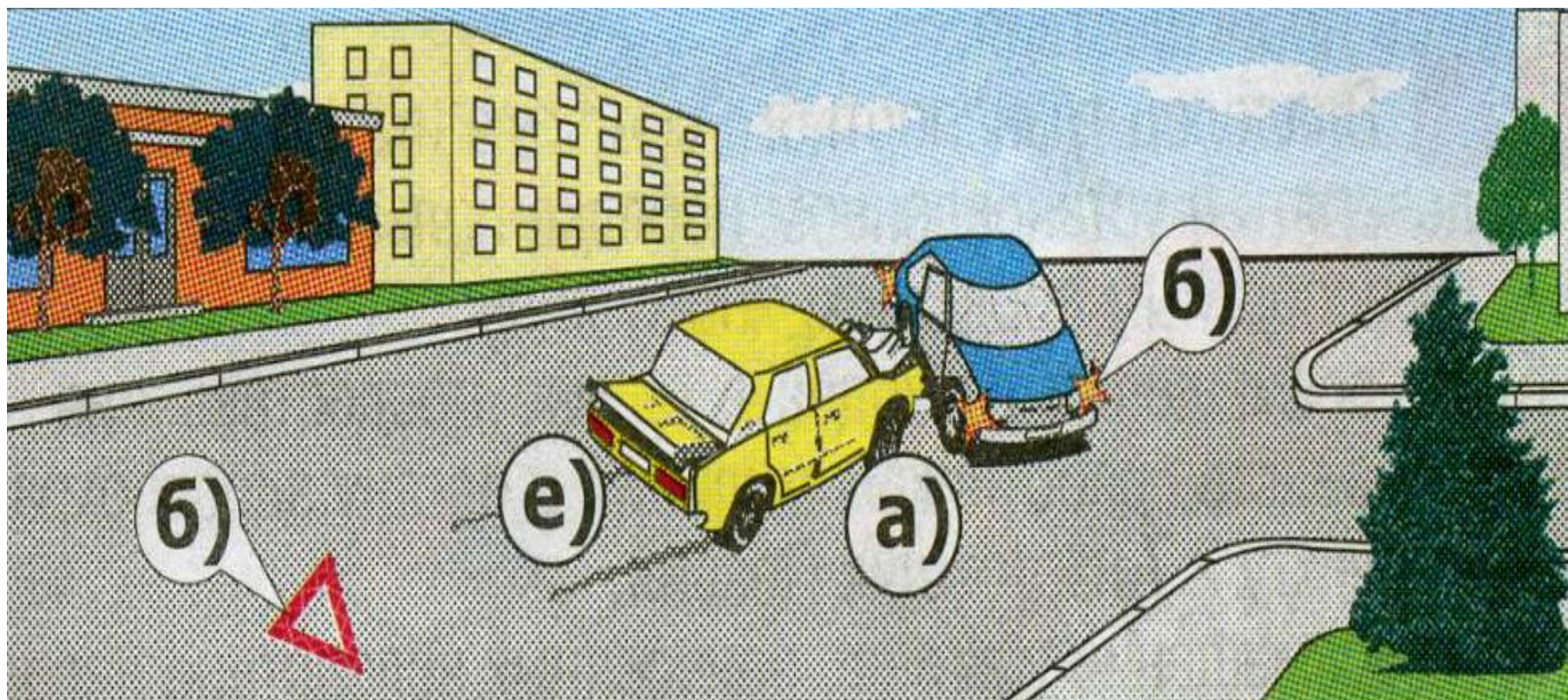

2.5. При ДТП водитель, причастный к нему, обязан: ... принять возможные меры для оказания первой помощи пострадавшим, вызвать «Скорую медицинскую помощь», а в экстренных случаях отправить пострадавших на попутном, а если это невозможно, доставить на своем ТС в ближайшее лечебное учреждение, сообщить свою фамилию, регистрационный знак транспортного средства (с предъявлением документа, удостоверяющего личность, или ВУ и регистрационного документа на ТС) и возвратиться к месту происшествия;



2.5. При ДТП водитель, причастный к нему, обязан:
... освободить проезжую часть, если движение других ТС невозможно. При необходимости освобождения проезжей части или доставки пострадавших на своем ТС в лечебное учреждение предварительно зафиксировать в присутствии свидетелей положение ТС, следы и предметы, относящиеся к ДТП, и принять все меры к их сохранению и организации объезда места ДТП;
сообщить о случившемся в полицию, записать фамилии и адреса очевидцев и ожидать прибытия сотрудников полиции.



2.6. Если в результате дорожно-транспортного происшествия нет пострадавших, водители при взаимном согласии в оценке обстоятельств случившегося могут, предварительно составив схему происшествия и подписав ее, прибыть на ближайший пост дорожно-патрульной службы (ДПС) или в органы полиции для оформления происшествия.



2.6.1. Если в результате ДТП с

участием двух ТС,
гражданская
ответственность
владельцев которых
застрахована в
соответствии с
законодательством об
обязательном страховании
гражданской
ответственности
владельцев ТС, вред
причинен только
имуществу и
обстоятельства
причинения вреда в связи
с повреждением
имущества в результате
ДТП, характер и перечень
видимых повреждений ТС
не вызывают разногласий
участников ДТП, ...

Извещение о ДТП
Составляется водителями ТС. Содержит данные об обстоятельствах ДТП, его участниках.

Приложение
к приказу МВД России
№ 114 от 14 июня 2003 г.
зарегистрированное в МОУ России
№ 4567 от 01 июля 2003 г.

1 Место ДТП г. Москва, Березовый пер-к, д. 14, стоянка у дома

2 Дата ДТП 31.12.2019 23:00

3 Количество поврежденных ТС 2

4 Количество: раненых (лиц, получивших телесные повреждения) погибших

5 Проводилось ли освидетельствование участников ДТП на состояние опьянения Да Нет

6 Материальный ущерб, нанесенный другим транспортным средством (кроме "А" и "В"): Да Нет другому имуществу Да Нет

7 Свидетели ДТП: НЕТ

8 Сотрудник ГИБДД, который проводил оформление ДТП нагрузочный номер

Транспортное средство "А" (*)	А" 16	Транспортное средство "В" (**)
9 Марка, модель ТС <u>BMW 520</u>	1 На стоянке <u>1</u> <input checked="" type="checkbox"/>	9 Марка, модель ТС <u>Audi A4</u>
Идентификационный номер (VIN) <u>WBA1234XXXXXX</u>	2 Выехал со стоянки <u>2</u> <input checked="" type="checkbox"/>	Идентификационный номер (VIN) <u>WAU12342222222</u>
Госуд. регистр. знак <u>001230199</u>	3 Заезжал на стоянку <u>3</u> <input type="checkbox"/>	Госуд. регистр. знак <u>AA321A177</u>
Свид. о регистрации <u>АААА654321</u>	4 Выехал с места парковки, остановки, со двора, грунтовой (проселочной) дороги <u>4</u> <input type="checkbox"/>	Свид. о регистрации <u>БББВ123456</u>
10 Собственников ТС <u>ИВАНОВ И.И.</u>	5 Парковался, заезжал во двор, на грунтовую (проселочную) дорогу <u>5</u> <input type="checkbox"/>	10 Собственников ТС <u>ПЕТРОВ П.П.</u>
Адрес <u>Москва, Березовый пер., 14-22</u>	6 Заезжал на перекресток с круговым движением <u>6</u> <input type="checkbox"/>	Адрес <u>Москва, Березовый пер., 14-21</u>
11 Водитель ТС <u>ИВАНОВ И.И.</u>	7 Двигался по перекрестку с круговым движением <u>7</u> <input type="checkbox"/>	11 Водитель ТС <u>ПЕТРОВ П.П.</u>
Дата рождения <u>22.04.1961</u>	8 Столкнулся с ТС, двигающимся в том же направлении по той же полосе <u>8</u> <input type="checkbox"/>	Дата рождения <u>01.09.1997</u>
Адрес <u>Москва</u>	9 Столкнулся с ТС, двигающимся в том же направлении по другой полосе (в другом ряду) <u>9</u> <input type="checkbox"/>	Адрес <u>Москва</u>
Телефон <u>+7995XXXXXX</u>	10 Менял полосу (перестраивался в другой ряд) <u>10</u> <input type="checkbox"/>	Телефон <u>+7995222222</u>
Вод. удостоверение <u>7746654321</u>	11 Обогнал <u>11</u> <input type="checkbox"/>	Вод. удостоверение <u>7746123456</u>
Категория <u>ВС</u> <u>01.09.2013</u>	12 Поворачивал направо <u>12</u> <input type="checkbox"/>	Категория <u>В</u> <u>01.10.2013</u>
Документ на право владения, пользования, распоряжения ТС <u>договорность, договор аренды, путевой лист и т.п.</u>	13 Поворачивал налево <u>13</u> <input type="checkbox"/>	Документ на право владения, пользования, распоряжения ТС <u>договорность, договор аренды, путевой лист и т.п.</u>
12 Страховщик <u>ОСАГО "СТРАХ И РИСК"</u>	14 Совершал разворот <u>14</u> <input type="checkbox"/>	12 Страховщик <u>ОСАГО "СТРАХ И РИСК"</u>
Страх. полис <u>ССС 0033322111</u>	15 Двигался задним ходом <u>15</u> <input type="checkbox"/>	Страх. полис <u>ССС 0055522111</u>
Действителен до <u>01.08.2019</u>	16 Выехал на сторону дороги, предназначенную для встречного движения <u>16</u> <input type="checkbox"/>	Действителен до <u>08.10.2015</u>
ТС застраховано от ущерба <input checked="" type="checkbox"/> Нет <input type="checkbox"/> Да	17 Находился справа от второго ТС <u>17</u> <input type="checkbox"/>	ТС застраховано от ущерба <input checked="" type="checkbox"/> Нет <input type="checkbox"/> Да
18 Место первоначального удара <u>Модель строения (→)</u>	18 Не выполнял требования знака приоритета <u>18</u> <input type="checkbox"/>	18 Место первоначального удара <u>Модель строения (→)</u>
14 Перечень видимых поврежденных деталей и элементов <u>ДВЕРЬ ПЕР. ПРАВАЯ</u>	19 Совершил наезд (на препятствие, пешехода и т.п.) <u>19</u> <input type="checkbox"/>	14 Перечень видимых поврежденных деталей и элементов <u>БАМПЕР ПЕРЕДНИЙ</u>
15 Замечания	20 Остановился (стоял) на запрещающий сигнал светофора <u>20</u> <input type="checkbox"/>	15 Замечания
	Указать количество отмеченных клеток	
	17 Схема ДТП	
	18 Подпись водителя	
	Водитель ТС "А" Водитель ТС "В"	

*Составляется водителем транспортного средства "А" в отношении своего ТС

**Составляется водителем транспортного средства "В" в отношении своего ТС

Ничего не изменять после подписания обоими водителями и раздельного бланков

Смотри на обороте

2.6.1. ... оформление документов о ДТП может быть осуществлено без участия уполномоченных на то сотрудников полиции путем заполнения водителями причастных к ДТП ТС соответствующих бланков извещений о ДТП в соответствии с требованиями, установленными Правилами обязательного страхования гражданской ответственности владельцев ТС.

1 Транспортное средство "А" "В"

2 Обстоятельства ДТП *Двигался по ул. Мира в среднем ряду по НАПРАВЛЕНИЮ ДВИЖЕНИЯ. При перестроении в крайний ПРАВЫЙ РЯД столкнулся с автомобилем ВАЗ-21093 гос. номер Н312КТ99*

3 ТС находилось под управлением: собственника ТС иного лица, допущенного к управлению ТС

4 В случае, если в ДТП участвовало более 2-х ТС, указать сведения об этих ТС

5 Повреждения иного имущества, чем ТС

6 Может ли ТС передвигаться своим ходом? Да Нет

7 Примечание:

01 - *сентября* 20*03*

Иванов И.И.

заполняется и передается в течение пяти (5) рабочих дней страховщику с приложением

2.7. Водителю запрещается:
управлять ТС в состоянии опьянения
(алкогольного, наркотического или иного), под
воздействием лекарственных препаратов,
ухудшающих реакцию и внимание, в
болезненном или утомленном состоянии,
ставящем под угрозу безопасность движения; ...

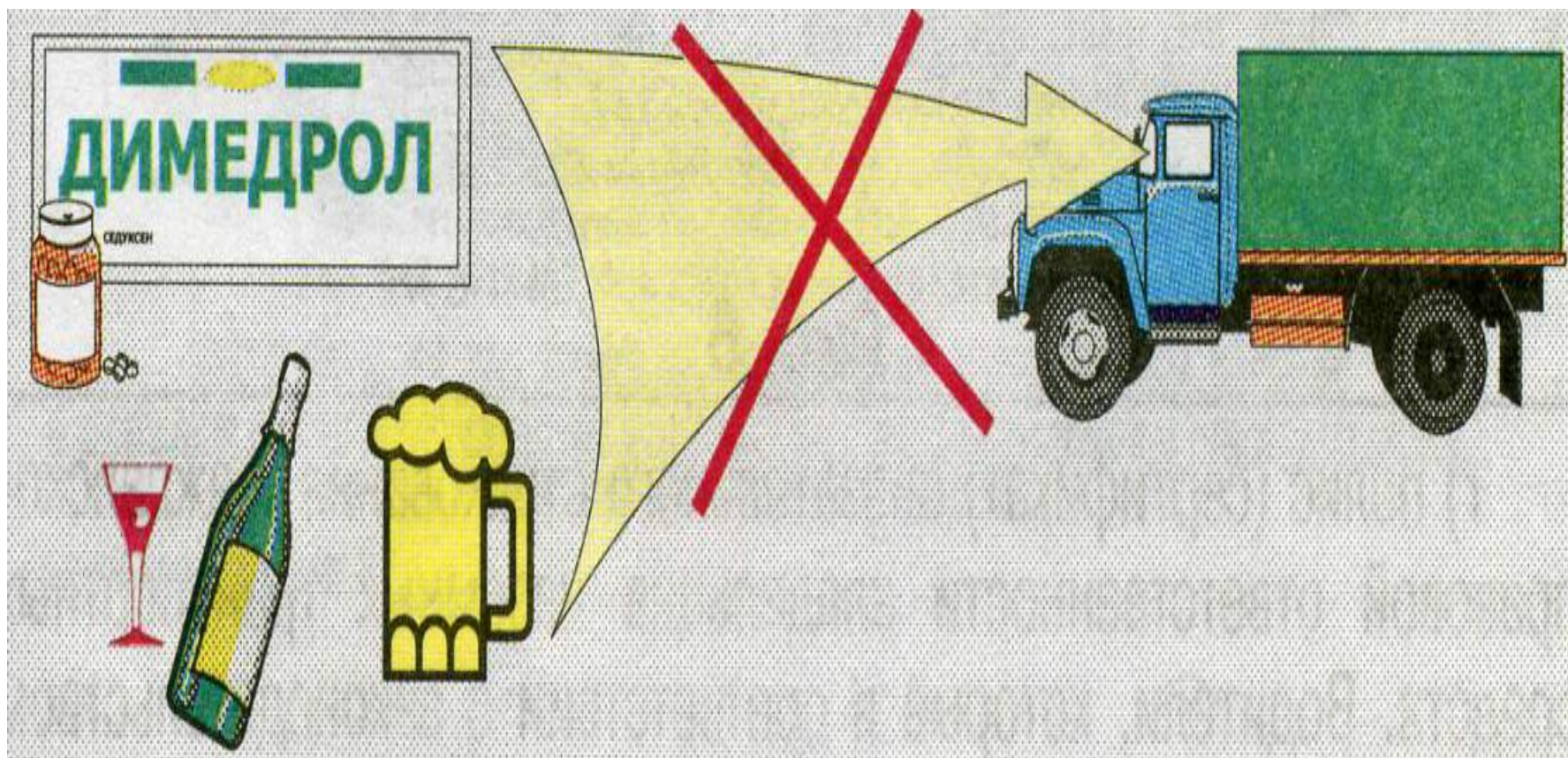

2.7. Водителю запрещается:

... передавать управление ТС лицам, находящимся в состоянии опьянения, под воздействием лекарственных препаратов, в болезненном или утомленном состоянии, а также лицам, не имеющим при себе ВУ на право управления ТС данной категории или в случае его изъятия в установленном порядке — временного разрешения, кроме случаев обучения вождению в соответствии с разделом 21 ПДД; ...



2.7. Водителю запрещается:

... пересекать организованные (в том числе и пешие) колонны и занимать место в них; ...

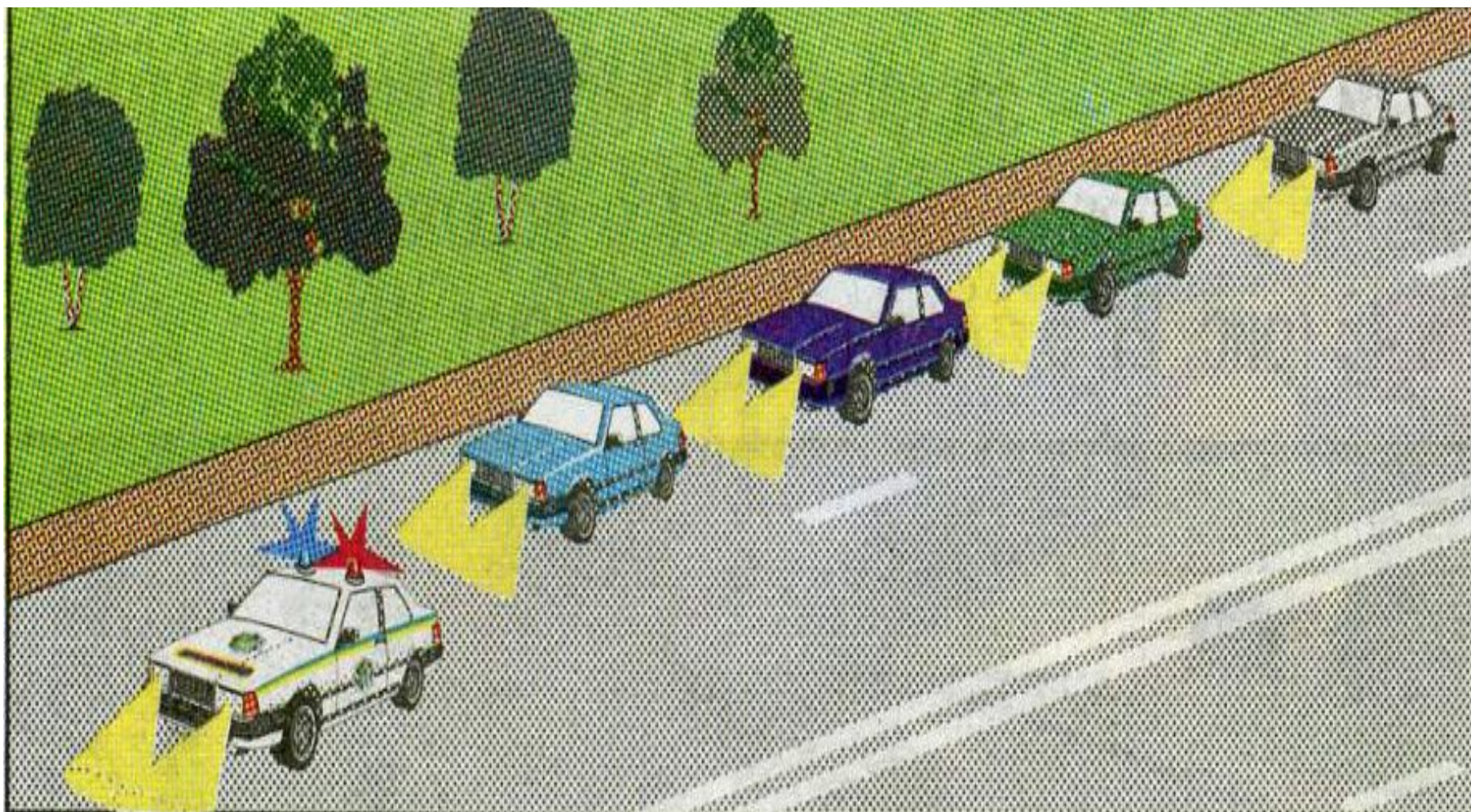

2.7. Водителю запрещается:

... употреблять алкогольные напитки, наркотические, психотропные или иные одурманивающие вещества после ДТП, к которому он причастен, либо после того, как ТС было остановлено по требованию сотрудника полиции, до проведения освидетельствования с целью установления состояния опьянения или до принятия решения об освобождении от проведения такого освидетельствования; ...

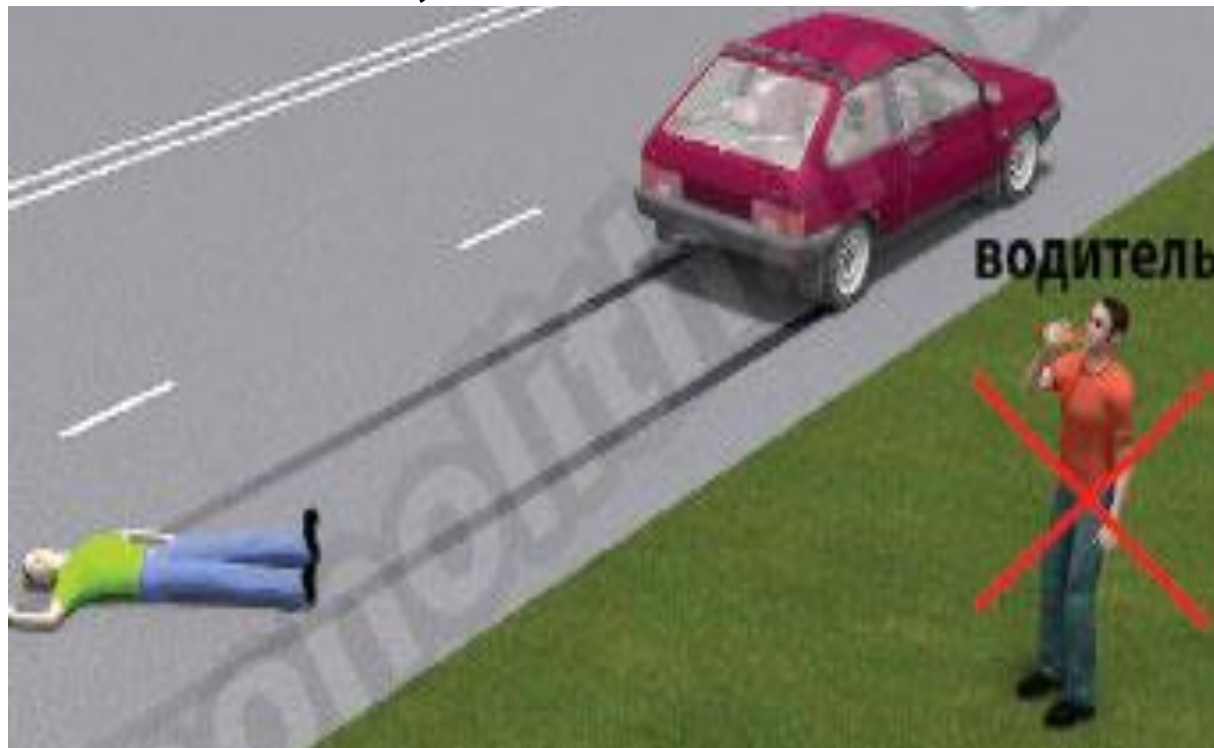

2.7. Водителю запрещается:

... управлять ТС с нарушением режима труда и отдыха, установленного уполномоченным федеральным органом исполнительной власти, а при осуществлении международных автомобильных перевозок — международными договорами Российской Федерации; ...



2.7. Водителю запрещается:

... пользоваться во время движения телефоном, не оборудованным техническим устройством, позволяющим вести переговоры без использования рук.

