



АҒАШ
ШЕБЕРХАНАСЫ



Аннотация

- **Атауы:** Ағаш шеберханасы
- **Меншік түрі:** Жеке меншік
- **Заңды құрамы:** Жеке кәсіпкерлік
- **Мекен - жайы:** Манғыстау облыс, Ақтау қаласы 31 шағын аудан
- **Байланыс телефоны:** +7(771) 792 09 13
- **Факс:** 8(7292) 33-50-03
- **Индекс:** 130000
- **Тіркеу орны:** Ақтау қаласы
- **Тіркелген күні:** 04/06/2014

Түйіндеме

- Құрылғалы отырған кәсіпорынның қызмет көрсету саласы күнделікті үй шаруашылығында, мектептерде пайдалануға арналған ағаш бұйымдарын өндіру.
- Жобан мақсаты адам қажеттілігін қанағаттандыраарлықтай және денсаулығына зиян келтірмейтіндей ағаш бұйымдарын (үстелдер, тумбочкалар, балаларға арналған ағаш ойыншықтар, мектептерге арналған парталар) өндіріп шығару. Сонымен қатар қазақ халқының бұрыннан келе жатқан ағаштан жасалынатын ұлттық ыдыс аяқтарын шығарып, шет елдерге сату.
- Жобаны қаржыландыру және ниесиелу мақсатында «Шағын кәсіпорындарды қолдау» бағдарламасына сай мемлекеттен 2 млн қаржы алынып отыр. Қайтару мерзімі 2 жыл (әр ай сайын 84 000 тг). Иемденуші салымы 1 млн теңгені құрайды. Мемлекет қаржысы мен иемденуші қаржысын қосқанда 3 млн теңгені құрап тұр.

Шеберхана



Өндірісті ұйымдастыру үшін сатып алу қажет:

□ Технологиялық құрал-жабдықтар:

- Тік қоюға арналған станоктар;
- Ресмус;
- Циркулярлы станок;
- Фрезерлік станок және т.б.

□ Электро жабдықтар:

- Электро қуатын өткізгіш кабелдер;
- Дабыл құрылғылары.

Технологиялық құрал-жабдықтар

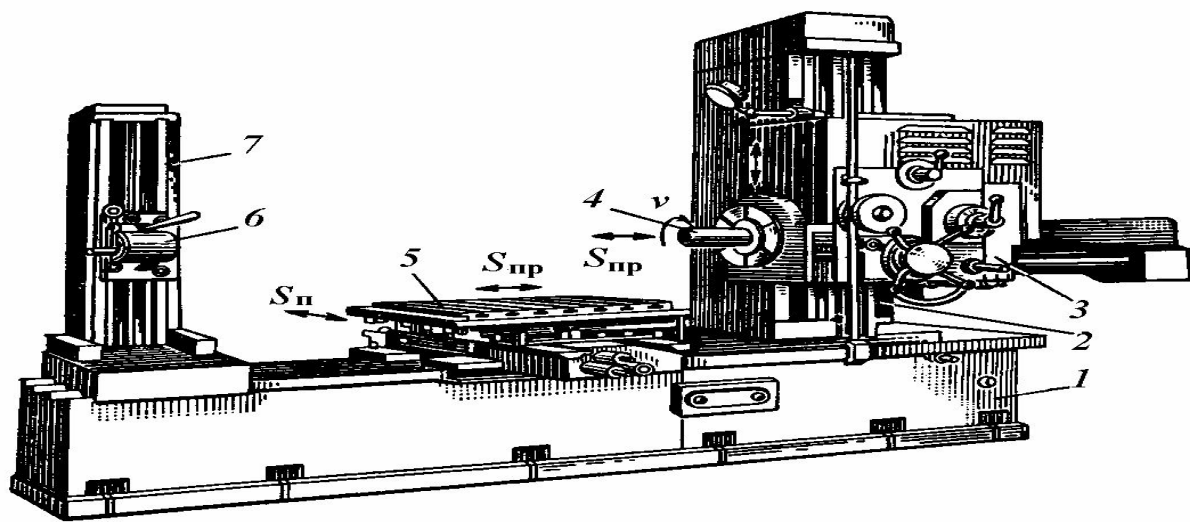

Қызметкерлерге қойылатын талап

- Қызметкерлерге қойылатын талап:
- Өз мамандықтарын жетік білу:
- Техникалық қауіпсіздік ережелерін сақтау;
- Жұмысқа мұқият болу



КӘСІПОРЫНҒА СИПАТТАМА

- Менің ашқалы отырған шеберханам Маңғыстау облысы Ақтау қаласы 31 шағын ауданда орналасқан
- Бұл шеберхана қаланын шекті шағын ауданында орналасқан. Себебі өндіру кезінде көптеген шулар шығу салдарынан, халықтың мазасын алмау мақсатында. Шебхана орналасқан жер мемлекеттік шағын кәсіпорынды ашу үшін арендаға берілген жері тілімі болып табылады.
- Ашқалы отырған шеберханамыз сапалы да, пайдалы өнім шығаруға мақсат қойып отырмыз. Және де бұл мақсатқа жету үшін бар күш жігерімізді салудамыз.
- Бұл суреттерде Ақтау қаласының картасы, сонымен қатар 31 шағын ауданның картасы.

ШЕБЕРХАНАНЫҢ ОРНАЛАСҚАН ЖЕРІ СПУТНИК КӨРІНІСІ

АҚТАУ ҚАЛАСЫНЫҢ
КӨРІНІСІ

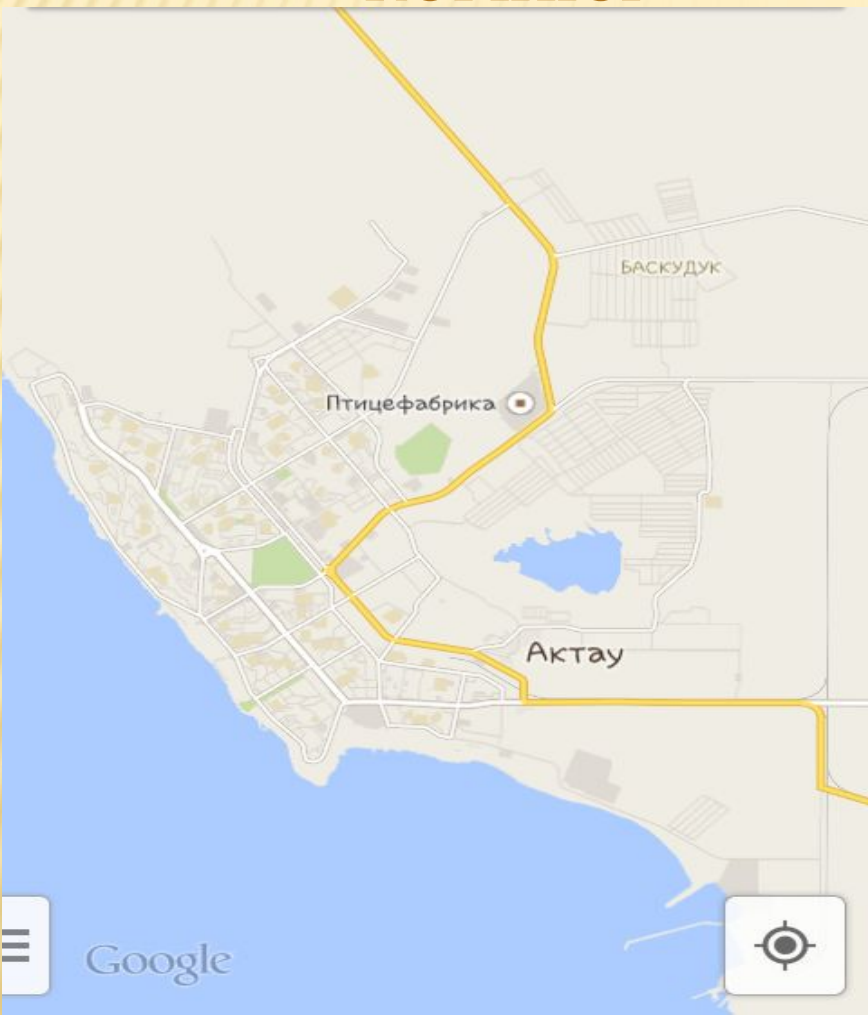

31 ШАҒЫН АУДАН

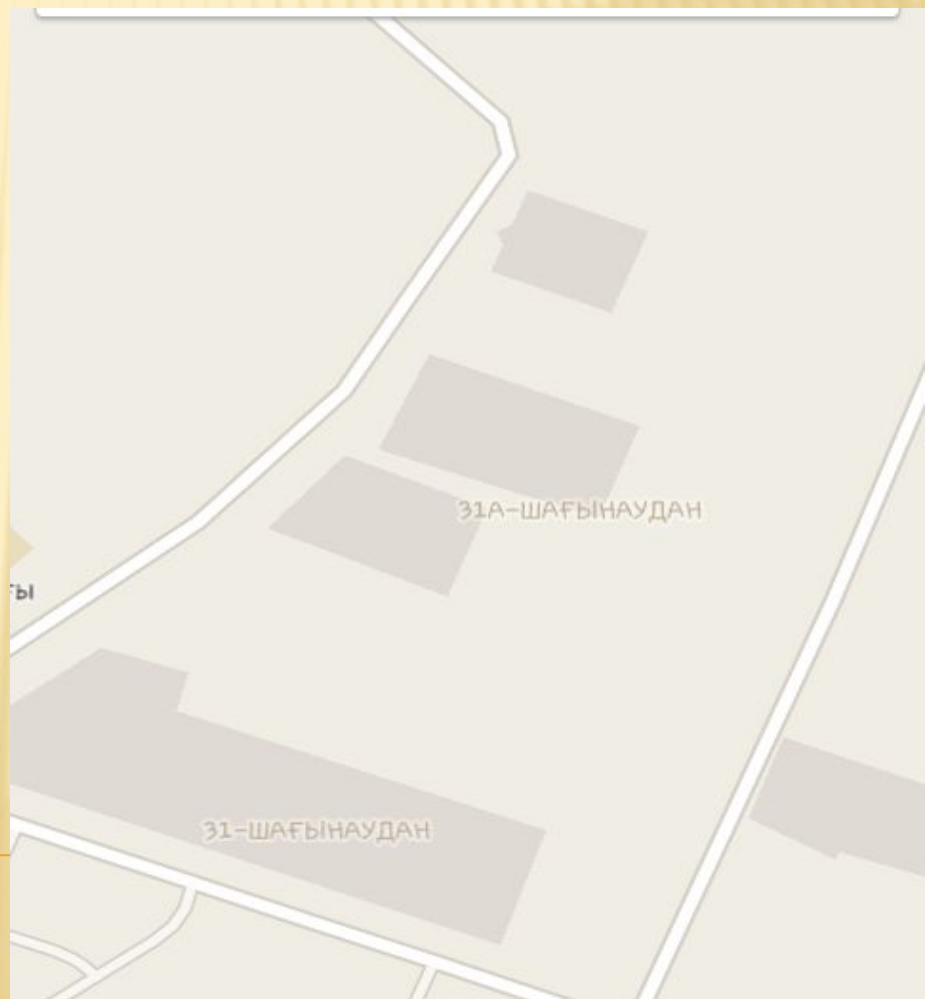

КӘСІПОРЫННЫҢ ӨНІМДІ САТУ МАҚСАТЫНДА КЕЛІСІМШАРТҚА

ОТЫРҒАН МЕКЕМЕЛЕРІ:

- ❖ Ақтау қаласы 17 шағын ауданында орналасқан «Жиһаз Элемі». Бұл мекемен 8 жылға келісімшартқа отырдық.
- ❖ Жаңаөзен қаласында орналасқан «Мир Мебели» . Бұл мекемен 5 жылға келісімшартқа отырдық.
- ❖ Мемлекеттік кәсіпорындарына келетін болсақ «Мектептерді қаржыландыру» орталығымен келісімшартқа отырдық.
- ❖ 5-ші шағын ауданында орналасқан өнер мектебі.

Маркетинг жоспары

- Кәсіпорын тұтынушылардың қажеттілігін қанағаттандыру мақсатында тұтынушылардың күнделікті қолданылатын үстелдерін, тумбочкаларын және де мектептер мен балабақшаларға арналған парталар, балаларға арналған ағаш ойыншықтары. Сонымен қатар біздің халықтың ұлттық ағаштан жасалған ыдыс-аяқтарын өндіреді. Бұл ыдыс-аяқты өндіру мақсаты шет елдерге қазақтың ұлттық ыдыс-аяғын және ода салынған ою-өрнектерін тамашалату.
- Балаларға арналған ағаштан жасалған ойыншықтар жасау бағыты ең тиімді болғандықтан жасауды ұйғардық. Ойыншық жасаудың ешқандай қиындығы жоқ, ал өнімнің бағасы әр уақытта қымбат. Балдар үшін дәстүрлі аспаптар, дәстүрлі ыдыс-аяқ, корзиналар, парталар шығара бастадым.

Балаларға арналған ойыншықтар



Мұның бірнеше артықшылықтары бар:

- Біріншіден, өнімнің табиғилығы, ағаш пен бояулар ғана қолданылатын болғандықтан зиянсыз (экологиялық таза бояу табу қиын емес).
- Екіншіден, мұндай ойыншықтар балаларды ойландыруға бағыттап, олардың ой-өрісінің өсуіне септігін тигізеді. Кез келген ата-ана ағаш ойыншықтарды алуға тырысады.
- Әр бизнес үшін міндетті түрде жасалатын шаралардан (заңды тұлға ретінде тіркелу, жалға алу, т.б.) бөлек ағаш ойыншықтарды өндіру үшін алдын ала мынадай жоспар құрып алыңыз:
 - 1) нарықты зерттеу.
 - 2) өнімге сертификат алудың тәртібін білу.
 - 3) өнім түрлерін жасау мен әр өнімнің техникалық құжатын реттеу.
 - 4) құрал-жабдықтарды сатып алу.
 - 5) сынақ үшін ойыншықтар партиясын жасау.
 - 6) қораптар мен нұсқауларды, жарнамалық буклеттерді жасату.
 - 7) тауарды сертификаттау
 - 8) сатуды жолға қою, өнімді өткізу.

Маркетингтегі баға саясаты:

- Нарыққа шығу;
- Нарықтан бәсекелестіктерді ығыстыру;
- Жаңа тауарды нарыққа шығару;
- «нарықтан қаймақты қалқып алу» стратегиясы негізінде жоғары пайданы алу;
- Өнімді өндіру және сатуға байланыстышығындардың орнын тез арады толтыру;
- Кәсіпорынның нарықтағы үлесін кеңейту және бәр қалыпта ұстау және т.б.

Өндірістік жоспар

Құрал-жабдық атауы	Сомма, теңге	Құралдар саны	Сомма, теңге
Тік қоюға арналған станок	150 000	1	150 000
Рейсмус	100 000	2	200 000
Циркулярлы станок	100 000	1	100 000
Фрезерлік станок	90 000	1	90 000
СЫҚЫЗТЫ тегістеуіш машина	85 000	3	255 000
Ұсақ түйек құрал-жабдықтар	150 000		150 000
Шамдар		1000	50 000
Барлығы			1 090 000

ҚҰРАЛДАРДЫ МАҚСАТТЫ ПАЙДАЛАНУ:

- Жобаны қаржыландыру және ниесиелу мақсатында «Шағын кәсіпорындарды қолдау» бағдарламасына сай мемлекеттен 2 млн қаржы алынып отыр. Иемденуші салымы 1 млн теңгені құрайды. Мемлекет қаржысы мен иемденуші қаржысын қосқанда 3 млн теңгені құрап тұр.
- Осы қаражатты ең алдымен арендаға алған жер тіліміне жөндеу жүргізу үшін 300 000 (үш жүз мың) теңге, өндірісті жүргізуге арналған құрал жабдықтарға 1 090 000 (бір млн тоқсан мың) теңге, ағаш өніміне 900 000 (тоғыз жүз мың) теңге және өндірісті бастау үшін аз ғана жұмысшылар алынды 710 000 (жеті жүз мың) теңге кетті. Осы процестерді орындау барысында алғашқы мемлекеттен бөлінген 2 млн сонымен қатар иемденушінің салған 1 млн теңгесі түгелдей кетті.

Құрал-жабдық

Циркулярлы станок



Фрезерлік станок

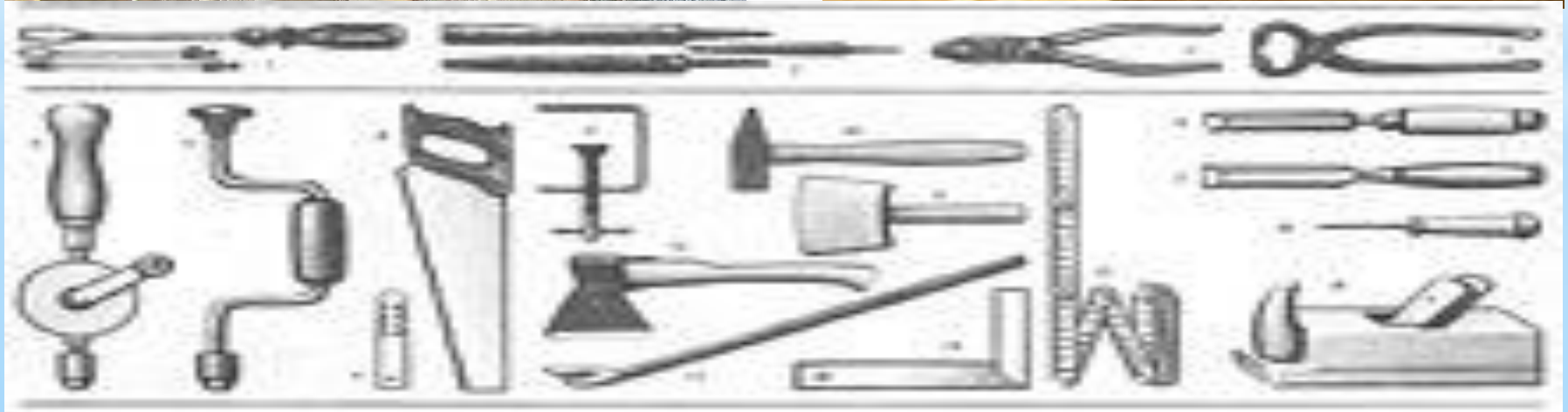

РЕЙСМУС

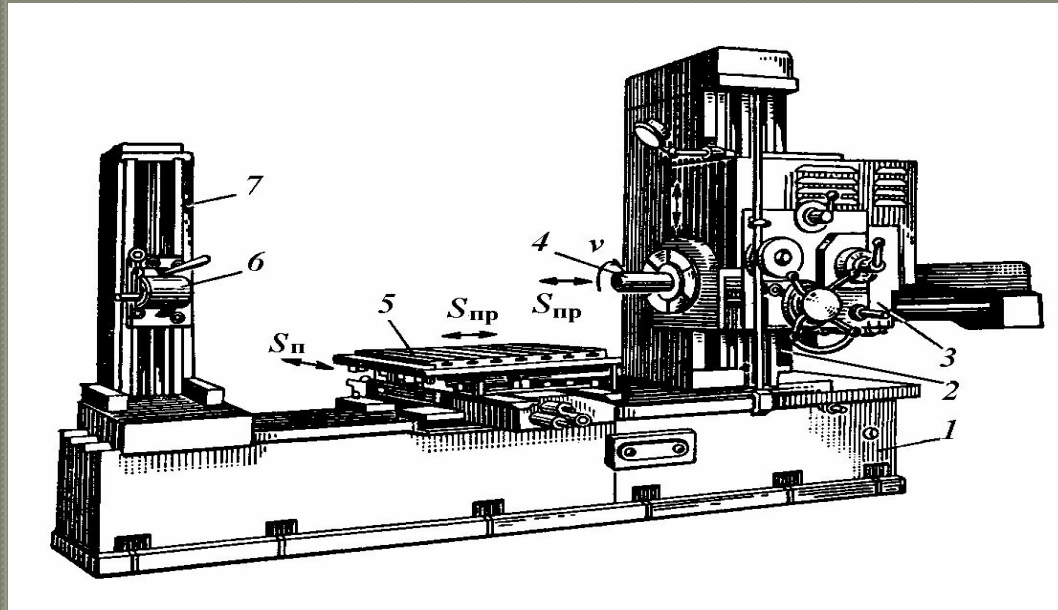

ТІК ҚИЮҒА АРНАЛҒАН ҚҰРАЛЫ



- Негізгі ұсынылып отырған өнім- ағаштан жасалатын бұйымдар.
- Қазіргі таңда жиһаздар шығаратын көптеген шеберханалар бар. Біздің ол шеберханалардан артықшылығымыз біз таза ағаштан ғана өнім өндіреміз. Көптеген шеберханалар ағаштың орнаны ағашты алмастырушы құралдарды пайдаланады. Ал ағаш алмастырушы құралдар денсаулыққа зиян, сонымен қатар тез сынғыш болып келеді.
- Есептік көрсеткіштер бойынша кәсіпорын бір тәулікте 10 сағат жұмыс істейді. Түскі астануға 2 сағат уақыт беріледі. Жұмыс уақыты 8⁰⁰- 20⁰⁰ дейін.

Күндер	Уақыты	Үзіліс
Дүйсенбі	8 ⁰⁰ - 20 ⁰⁰	12 ⁰⁰ -14 ⁰⁰
Сейсенбі	8 ⁰⁰ - 20 ⁰⁰	12 ⁰⁰ -14 ⁰⁰
Сәрсенбі	8 ⁰⁰ - 20 ⁰⁰	12 ⁰⁰ -14 ⁰⁰
Бейсенбі	8 ⁰⁰ - 20 ⁰⁰	12 ⁰⁰ -14 ⁰⁰
Жұма	8 ⁰⁰ - 20 ⁰⁰	12 ⁰⁰ -14 ⁰⁰

ЖҰМЫСҚЕРЛЕР ҰЖЫМЫ:

Қызметкерлер	Саны
Есепші (бухгалтер)	1
Шебер (мастер)	2
Жұмысшы	10
Хатшы (секретарь)	1
Медбеке	1
Еңбек инженері	1
Күзетші	2
техничка	3

ҰЙЫМДАСТЫРУ ЖОСПАРЫ

- Берілген бизнес түріне қызметкерлерді іріктеп алу өте маңызды болып келеді, себебі біздің өндіріп отырған өнімдеріміз өзіміз секілді азаматтардың күнделікті пайдалануына, сонымен қатар балаларымыздың отыратын парталары және ойнайтын ойыншықтары.
- Өндірістің есебін жүргізетін бухгалтер болуы керек, ол өз мамандығын жетік білетін маман болу керек. Сонымен қатар кәсіпорынға түскен барлық қағаздарды реттейтін хатшы, еңбек инженері және де алғашқы көмек көрсетуге дайын медбеке болуы тиіс.
- Өндірістік персонал: 2 мастер, 10 жұмысшы.
- Қызметкерлер персоналы: 2 күзетші, 3 техничка

№	Жұмысшылар	Жұмысшылар	Еңбекақы	
	ы	саны		
1	Бухгалтер	1	80 000	80 000
2	Мастер	2	100 000	200 000
3	Жұмысшы	10	60 000	600 000
4	Хатшы	1	60 000	60 000
5	Медбике	1	50 000	50 000
6	Техничка	3	30 000	90 000
7	Күзетші	2	60 000	120 000
8	Еңбек инженері	1	80 000	80 000
Барлығы		21		1 280 000

ӨНДІРІЛЕТІН ӨНІМ ЛАЙСВУД АҒАШЫ

Лайсвуд ағашы (жібектің ағашы, леопард ағашы) – австралиядағы ең керемет, ең әдемі ағаштардың бірі болып саналады. Бұл ағаштың ұзындығы 35 метр, ал диаметрі 1 метрден астам болып келеді. Көбінесе Австралияда тараған. Австралияның Шығысы Квинсленда субтропикалық таулы жерде өсуге қолайлы. Бұл ағаштар жиһаз жасауға қолайлы болғандықтан, Ресейліктер бұл лайсвуд ағашын тұқымын Австралия түбектерінен алып, ағаштың өсуіне қолайлы жағдайлар жасап, өз жерлерінде өсіруде.

Сүрек туралы (древисина)

Лайсвуд ағашының сүректері өте декоративті болып келеді, ашықтан қою қоңырға дейін барады және де ақ күміс түстес жылтыр дақты болып келеді. Тұқымының ең ашық белгісі – бұл ірі жарық сауле беруі, сәуленің түсуі талшықтардың өте жақсы жібектің бейнесін беруіне ықпалын тигізеді. Бұл бейнені аударған кезде жыланның терісіне ұқсап кетеді. Бұл ағаштың сүрегі өте тығыз, қатты және де ауыр. Сүлек өте өндіргіш болып келеді, алайда үлкен сүрелерді өндірген кезде жарық сәулелер қопсылуы мүмкін. Лайсвуд ағаштарының сүректерін көбінесе жиһаз дайындауға жақсы.

Лайсвуд ағашының түрлері



1 айға кететін шығын:

Тауар атауы	Соммасы, теңге
Электро- энергия	150 000
Комуналдық төлемдер (су, жылу)	80 000
Краска, лак	100 000
Тақтайша	980 000
Кредит	84 000
Арендаға	100 000
Өнімді жеткізу	40 000
Барлығы	2 814 000

1 айда өндірілетін өнім түрлері

Өнім атауы	Сомма, теңге	Өлшемі	Дана	Сомма, теңге
Парта	15 000	1м x 1,5м x 15см	26	390 000
Домбыра (к)	3 000	1м	16	80 000
Домбыра (ү)	4 000	0,5м	25	75 000
Ойыншық (к)	2 000		500	2 000 000
Ойыншық (ү)	4 000		500	1 000 000
Ағаш үстелі	18 000	2м x 1м x 30см	10	180 000
Тумбочка	14 000		8	112 000
Ағаш қасық	500		400	200 000
Тостақанша (ү)	3000		200	600 000
Тостақанша (к)	1000		300	300 000
Барлығы				4 937 000

ҰЛТТЫҚ ҮДЫС-аяқ



ҰЛТТЫҚ ДОМБРА



Ғаламарт - Ұлттық аспаптарды жасау





Мектептерге арналған парталар



Балабақшаларға арналған парталар



ЖАЛПЫ ШЫҒЫСТАР, ТЕҢГЕ

	1 ай	1 жыл	2 жыл
Электро энергия	150 000	1 800 000	3 600 000
Су, жылу	80 000	960 000	3 840 000
Краска, лак	100 000	1 200 000	2 400 000
Ағаш (тақтайша)	980 000	11 760 000	23 520 000
Кредит	84 000	1 008 000	2 016 000
Арендаға	100 000	1 200 000	2 400 000
Өнімді жеткізу	40 000	480 000	960 000
Еңбекақы	1 280 000	15 360 000	30 720 000
Барлығы	2 814 000	33 768 000	67 536 000

ЖАЛПЫ КІРІС, ТЕҢГЕ

	1 ай	1 жыл	2 жыл
Табыс	4 937 000	59 244 000	118 488 000
Ақша қаражатының таза ағыны	2 123 000	25 476 000	50 952 000
Кіріс %	45%	45%	45%
Ақша қаражатының өзара өсімі	-	-	-

ТАБЫСТЫЛЫҚ ТАЛДАУ

	1 ай	1 жыл	2 жыл
Кіріс	4 937 000	59 244 000	118 488 000
%	100%	100%	100%
ШЫҒЫС	2 814 000	33 768 000	67 536 000
%	55%	55%	55%
АҒЫМДАҒЫ пайда	2 123 000	25 476 000	50 952 000
%	45%	45%	45%

ТӘУЕКЕЛДІ ЗЕРТТЕУ

❖ Қазіргі таңда нарықтағы жағдай тұрақты және Қазақстандағы экономикалық жағдайдың өзгеруі біздің кәсіпорынның тұрақтылығы мен табыстылығына еш әсер етпеу керек.

Тәуекел түрлері	Пайдаға кері ықпалы
Өнімнің сатылмауы	Өнімнің сату көлемі мен оған деген сұраныстың кенет азаюы
Сұраныстың тұрақсыздығы	Бағаның өсуінен сұраныстың азаюы
Баламалы өнімнің пайда болуы	Сұраныстың төмендеуі
Нақты шығынның жоспардан асып кетуі	Пайданың төмендеуі немесе болмауы
Электр энергиясы, тасымалдау, шикізат және материал бағасының өсуі	Электр энергиясының, тасымалдау-дың, шикізаттың және материалдың бағаларының өсуіне байланысты пайданың азаюы
Шикізатт және сатып алынатын жартылай өңделген өнімдердің бағасының уақытша ауытқуы	Шикізатпен сатып алынатын жартылай өңделген өнімдер бағасының уақытша өзгеруіне байланысты пайданың төмендеуі
Жабдықтаушыларға тәуелді болу, баламалы көздердің болмауы	Өндіріс көлемінің төмендеуі немесе несие көлемінің артуы
Бәсекелестердің өндіріс көлемінің артуы	Бағаның өсуіне байланысты пайданың төмендеуі
Айналмалы капиталдың жетіспеушілігі	Қнiмдi сатудың азаюы немесе бағаның төмендеуі

- Әр бизнес үшін міндетті түрде жасалатын шаралардан (заңды тұлға ретінде тіркелу, жалға алу, т.б.) бөлек ағаш ойыншықтарды өндіру үшін алдын ала мынадай жоспар құрып алыңыз:

1) нарықты зерттеу.

2) өнімге сертификат алудың тәртібін білу.

3) өнім түрлерін жасау мен әр өнімнің техникалық құжатын реттеу.

4) құрал-жабдықтарды сатып алу.

5) сынақ үшін ойыншықтар партиясын жасау.

6) қораптар мен нұсқауларды, жарнамалық буклеттерді жасату.

7) тауарды сертификаттау

8) сатуды жолға қою, өнімді өткізу.

- Кәсіпорын өз зияндарын өзін-өзі қауіпсіздендіру негізінде (кәсіпорынның айналмалы қорларының есебінен арнайы резерв қорларының қалыптасуы арқылы) және тәуекелдің белгілі бір бөлігін қауіпсіздендіру компанияларына (кәсіпорынның өндірістік – шаруашылық және инвестициялық – қаржылық өызметін қауіпсіздендіру, персоналды қауіпсіздендіру) және ұйымдастыруға беру арқылы азайтуға болады.



Назар аударғаныңызға
рахмет