

# Завдання №1

Аня живе на 4-му поверсі в квартирі 29, а Толя живе на 8-му поверсі в 68 квартирі. Коля в свою чергу живе на 3-му поверсі в 19 квартирі. Маша живе теж на 3-му поверсі, але в 171 квартирі. Олексій живе в 141 квартирі на останньому поверсі. Скільки поверхів в 288 квартирному будинку? Якщо в ньому 2 під'їзди?

Оцінка в балах: 3

# Завдання №2

Чотири приятеля вирішили подарувати дівчатам квіти. Вранці наступного дня ніхто не зміг точно пригадати, що було вчора до загальної п'янки і хто кому подарував які квіти. Спільними зусиллями вдалося згадати, що:

1. Кожної з чотирьох дівчат подарували один букет;
  2. У всіх дівчат були різні квіти;
  3. Юрій цілий день не бачив Катю і Марину;
  4. Діма не зміг купити букет троянд;
  5. Андрій не дарував квітів ні Олі, ні Марії;
  6. Георгій спочатку хотів подарувати букет Олені або Каті, але потім передумав;
  7. Ні Олена, ні Оля не зустрічалися з Дімою;
  8. Катя так і не отримала свої улюблені мімози;
  9. Андрій не купував квітів на букву "Г";-);
  10. Ні Олені, ні Олі не дарували троянд;
  11. Юрій не встиг купити гладіолуси;
  12. Георгій пам'ятав, що бачив у своїх друзів букети гвоздик і мімоз;
  13. У результаті у Марини не виявилось гвоздик і гладіолусів, які вона очікувала отримати;
  14. Олена хвалилася подрузі, що їй "не подарували цих дешевих мімоз".
- У хлопців зараз страшно похмілля і вони просили їм допомогти згадати все.

Оцінка в балах: 5

## Завдання №3

У токарному цеху заводу виточуються деталі з металевих заготовок. З однієї заготовки виточують одну деталь. Стружку, яка залишається при виготовленні шести деталей, можна переплавити і приготувати ще одну заготовку.

Скільки деталей можна зробити таким чином з 36 металевих заготовок?

Оцінка в балах: 3

# Завдання №4

Напишемо рівність:

$$(7-2) (7-5) = 5 (7-5)$$

Розкриємо дужки:

$$49-35-14 +10 = 35-25$$

Перенесемо число 10 з лівої частини в праву з пртівоположним знаком:

$$49-35-14 = 35-25-10$$

Виділимо загальні множники:

$$7 (7-5-2) = 5 (7-5-2)$$

Дужки скоротимо:

$$7 = 5$$

Де помилка?

Оцінка в балах: 2

# Завдання №5

У Франції та Німеччині - це нуль  
У Японії - гроші  
В Тунісі - загроза смерті  
У Сирії - розрив відносин  
А в США?

Оцінка в балах: 3

## Завдання №6

На дошці виписані всі п'ятизначні числа, у яких кожна цифра або дорівнює обом сусіднім, або відрізняється від сусідніх рівно на одиницю - від одного в меншу, а від іншого в більшу сторону. Скільки написаних на дошці чисел містять у своєму записі цифру 5?

Оцінка в балах: 3

# Завдання №7

Доброго ранку. Котра зараз година? - Додай  $\frac{1}{4}$  часу з півночі до зараз та  $\frac{1}{2}$  від зараз до опівночі.? Дякую я зрозумів.? Так який зараз година?

Оцінка в балах: 3

# Завдання №8

## Хто це?



Оцінка в балах: 2



# Завдання №9

## Хто це?



Оцінка в балах: 2

# Завдання №10

## Хто це?



Оцінка в балах: 2

# Завдання №11

## Хто це?



Оцінка в балах: 2

# Завдання №12

## Хто це?



Оцінка в балах: 2

# Завдання №13

## Хто це?



Оцінка в балах: 3

# Завдання №14

## Хто це?



Оцінка в балах: 2

# Завдання №15

## Хто це?



Оцінка в балах: 2

# Завдання №16

## Хто це?



Оцінка в балах: 2



# Завдання №17

## Хто це?



Оцінка в балах: 2

# Завдання №18

## З якої картини взято цей фрагмент?

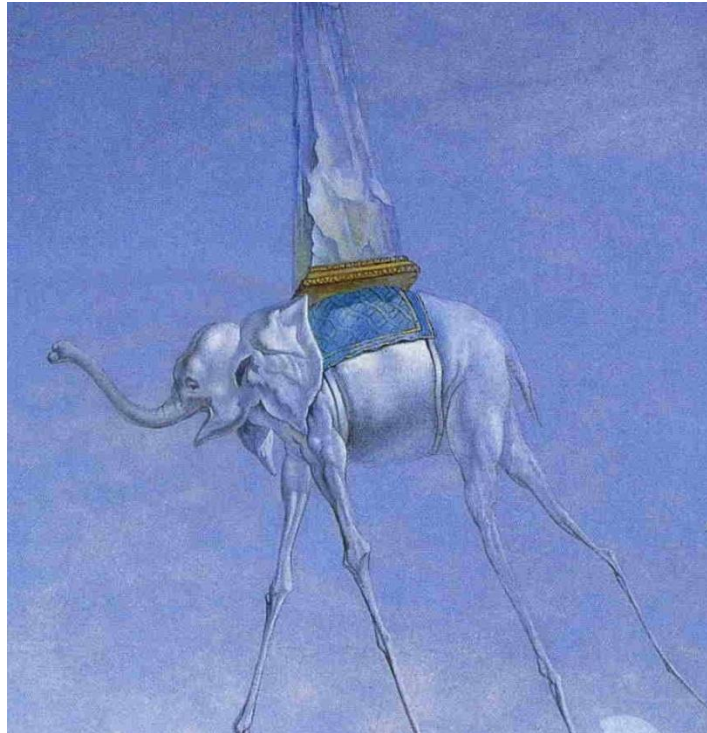

Оцінка в балах: 3

# Завдання №19

## З якої картини взято цей фрагмент?



Оцінка в балах: 3

# Завдання №20

## З якої картини взято цей фрагмент?



Оцінка в балах: 3

Завдання №21  
З якої картини взято цей  
фрагмент?



Оцінка в балах: 3

# Завдання №22

## З якої картини взято цей фрагмент?



Оцінка в балах: 3

# Завдання

## №23

Вдаряючись головою об стіну можна втрачати 150 калорій на годину.

Кожен раз, коли ви облизуєте поштову марку, ви витрачаєте 1/10 калорії.

Скільки потрібно битись головою об стіну, щоб спалити калорії від 100 гр куриної грудинки. Якщо безпечна кількість марок облизаних за день – 843542

(Пожалійте голову)

Оцінка в балах: 2

# Завдання

## №24

Ви заходите в магазин і бачите на прилавку ЦЕ ...

А хімічний склад його такий: сульфати, фосфати, карбонати, аніонні поверхнево-активні речовини, силікати, антиресорбенти, ензими і т. д.

Що це?



# Завдання №25

## Логічний ряд

Завдання на логічний ряд. (знайти щось одне спільне у перерахованих речей чи назв) Приклад: Т34, Джульбарс, Освенцім, 09.05  
Відповідь : Велика Вітчизняна Війна

Гіза, Вавілон, Олімпія, Ефес,  
Галікарнас, Родос, Олександр  
рія

Оцінка в балах: 3

# Завдання №26

## Логічний ряд



Оцінка в балах: 5

Завдання

№27

Логічний ряд  
«12-й стілець»

Апельсин-рятівник

де Волян

Горький Максим

«Золоте дитя»

Оцінка в балах: 3

# Завдання №28

## Логічний ряд

2012 Швеція  
2009 Норвегія  
2008 Росія  
2007 Сербія  
2004 Україна  
1975 Нідерланди

Оцінка в балах: 3

# Завдання №29

## Логічний ряд

ТБ-7

Б17

А-20

Ar-234

Ту-4

F-117

Ту-160

Оцінка в балах: 2

# Завдання №30

## Якому радіоелектронному пристрою належить ця схема?

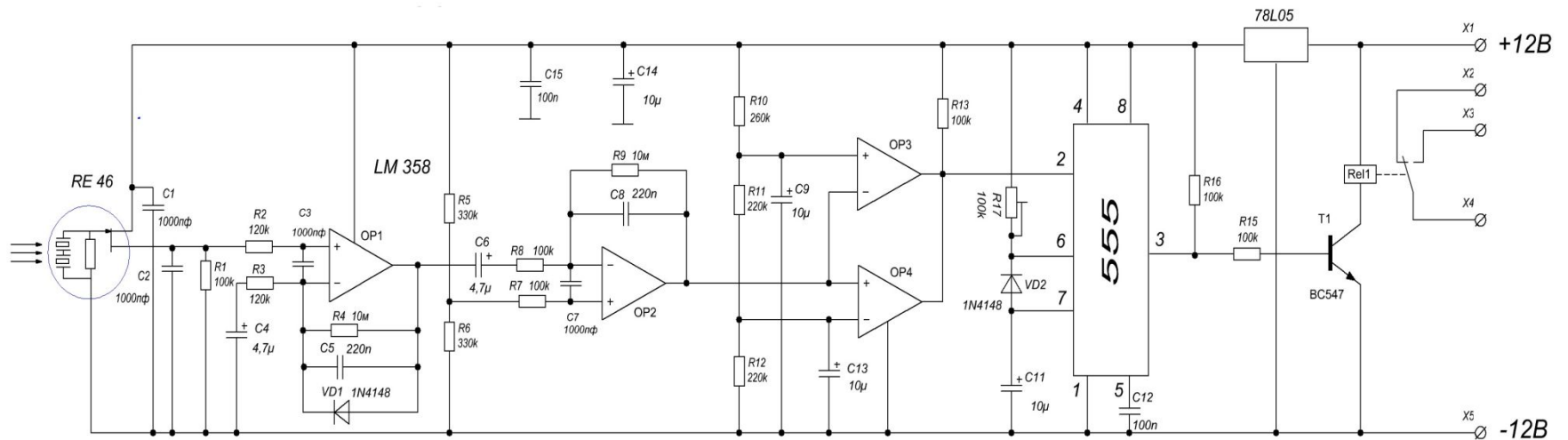

Оцінка в балах: 5

# Завдання №31

Якому радіоелектронному пристрою належить ця схема?

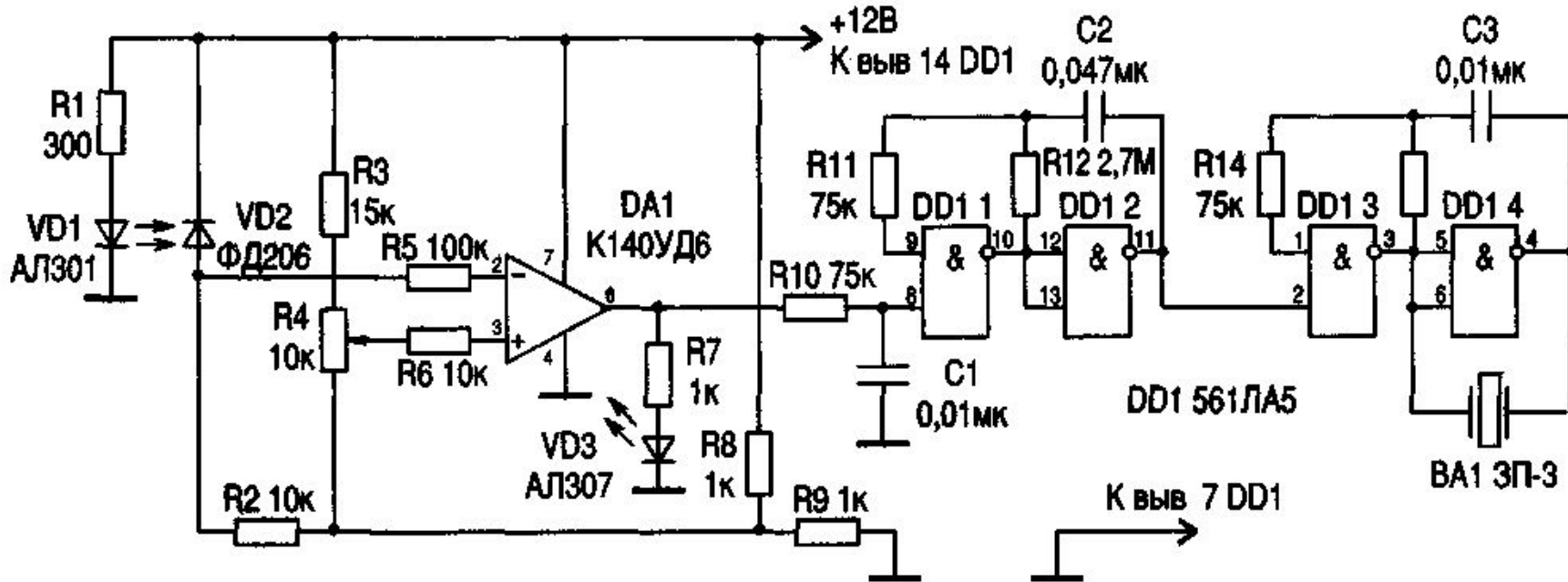

Оцінка в балах: 5

# Завдання №32

## Що зображено на фото?



Оцінка в балах: 4



# Завдання №33

Міжнародний телефонний код  
Антарктиди

2 бала

# Завдання №34

Скільки зубів у равлика?

Оцінка в балах: 1

## Завдання №35

Найменше число з чотирьох цифр, що являє собою суму двох кубів натуральних чисел.

Оцінка в балах: 4

## Завдання №36

Найпопулярніше в світі жіноче  
ім'я?

Оцінка в балах: 1

## Завдання №37

Якої швидкості досить боліду Фурмули 1, щоб притискна сила зрівнялася з його вагою, ( болід може їхати по стелі)

Оцінка в балах: 2

# Завдання №38

Висота вулкана Нікс Олімпік

Оцінка в балах: 1

# Завдання №39

## Логічний ряд

Катрін, Санта Анна, Ненсі, Булавка, Діана, Ізабель,  
Фіфі, Чарлі.  
(це не просто жіночі імена)

Оцінка в балах: 3

# Завдання №40

## Ребус



Оцінка в балах: 3



# Завдання №41

## Ребус

**3,14**

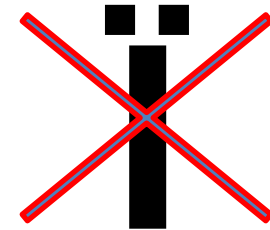
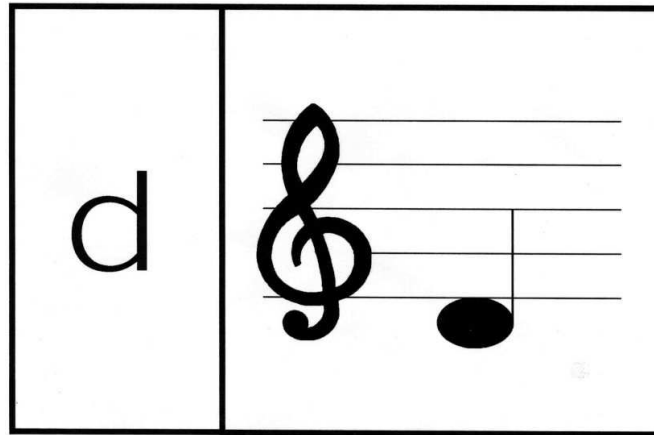

Оцінка в балах: 3

# Завдання №42

## Ребус



T



Оцінка в балах: 3

# Завдання №43

## Ребус



Оцінка в балах: 3

# Завдання №44 Ребус

$$\rho = \frac{m}{V}$$

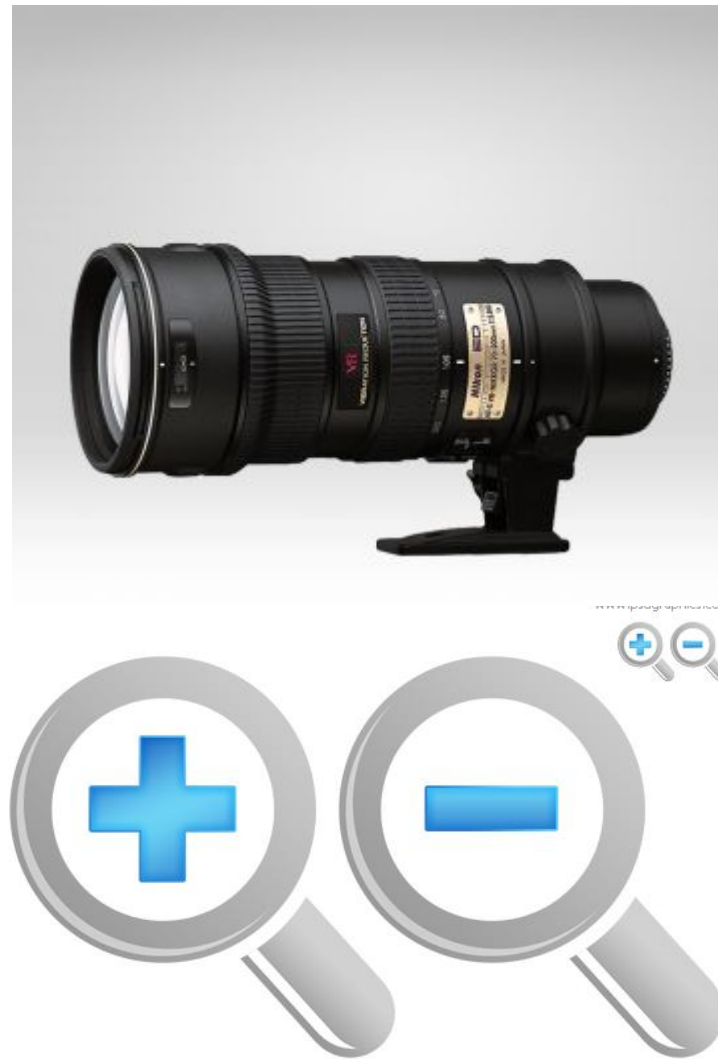

Оцінка в балах: 5

# Завдання №45

## Ребус



Оцінка в балах: 3

# Завдання №46

## Ребус

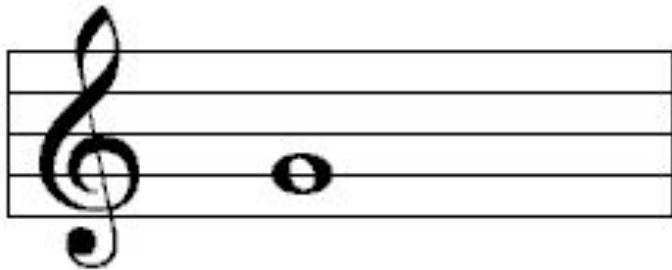

Оцінка в балах: 3

# Завдання №47

## Ребус

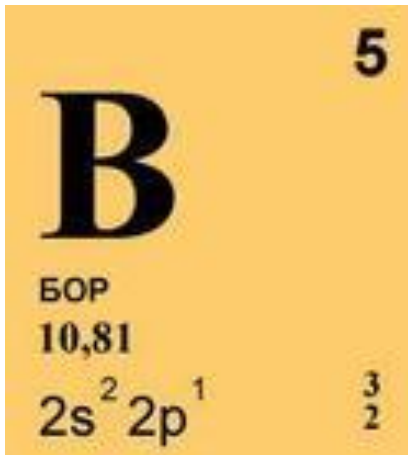

Оцінка в балах: 3

# Завдання №48

					2	6		4
		2	9			3		
			3				5	
6								7
	2		6	4	9		1	
3								5
	6				7			
		1			5	4		
2		9	8					

**Відповідь:** розмістіть фото розв'язку у папці з номером завдання.

Оцінка в балах: 3



# Завдання №49

7		1	8					
		4			2	6		
	5				9			
3								2
	7		5	6	1		4	
5								9
			3				2	
		7	1			3		
					7	5		6

**Відповідь:** розмістіть фото розв'язку у папці з номером завдання.

Оцінка в балах: 3

# Завдання №50

8			5		3			
		3		8				
4	7						8	
2				3		5	4	
				9				
	1	6		4				8
	9						5	3
				7		1		
			1		6			9

**Відповідь:** розмістіть фото розв'язку у папці з номером завдання.

Оцінка в балах: 3

# Завдання №51

**Розробіть логотип своєї команди. Увага, цей логотип буде відображатись у загальному рейтинзі після першого туру. Просте копіювання малюнку з інтернету – не виконане завдання. **Відповідь:** розмістіть малюнок у папці з номером завдання.**

Оцінка в балах: 7

# Завдання №54

Зробити командне фото та відео гри в твістер .

**Відповідь:** розмістіть фото у папці з номером завдання.

Оцінка в балах: 15

# Завдання №55

Зробіть 15 і більше фотографій з написом «GMI». Будьте креативні.”

**Відповідь:** розмістіть фотографії у папці з номером завдання

Оцінка в балах: 15

# Завдання №56

Зробити фото, яке передавало б суть приказки чи прислів'я (на ваш вибір)

**Відповідь:** розмістіть фото у папці з номером завдання та текстовий документ з поясненням (якщо потрібно)

Оцінка в балах: 10

# Завдання №57

Зробити фото в машині міліції, швидкої або пожежної. В формі відповідно міліції, швидкої або пожежної

**Відповідь:** розмістіть фото у папці з номером завдання

Оцінка в балах: 15

# Завдання №58

Зробити мотивуюче фото (на фото повинні бути всі кольори веселки)

**Відповідь:** розмістіть фото у папці з номером завдання та текстовий документ з поясненням (якщо потрібно)

Оцінка в балах: 10



# Завдання №59

Зняти рекламний ролик для речі, яку вже не використовують в буденному житті. (телефон з диском, грамофон...)

**Відповідь:** розмістіть відео у відповідну папку

Оцінка в балах: 15

# Завдання №60

Задати питання на камеру "Що таке кохання", у 10 людей.

**Відповідь:** розмістіть відео у відповідну папку

Оцінка в балах: 15

# Завдання №62

Фото "змінити суть речей" - функціональне використання якогось предмету не за призначенням

**Відповідь:** розмістіть фотографії у папці з номером завдання та додайте текстовий коментар (якщо потрібно)

Оцінка в балах: 12

# Завдання №63

Відреставрувати, відновити щось. Зробити фото до та після.

Написати, чому це важливо.

**Відповідь:** розмістіть фотографії у папці з номером завдання. Текстовий файл з описом процесу розмістіть також у папці з номером завдання.

Оцінка в балах: 25

# Завдання № 65

Сервірувати стіл за допомогою: праски, намиста, вішака, шпалер та шкарпеток.

**Відповідь:** розмістіть фотографії чи відео у папці з номером завдання та текстовий документ з поясненням (якщо потрібно)

Оцінка в балах: 15

# Завдання №67

Знищити предмет будь - якого характеру. Отримайте від цього задоволення))

**Відповідь:** розмістіть відео у папці з номером завдання та текстовий документ з поясненням (якщо потрібно)

Оцінка в балах: 25

# Завдання №68

Зробити крок до своєї мрії.

**Відповідь:** розмістіть фотографії чи відео у папці з номером завдання та текстовий документ з поясненням (якщо потрібно)

Оцінка в балах: 25

# Завдання №69

Знайти людину з цікавим ім'я та прізвищем. Зробити фото цієї людини з документом в руках.

**Відповідь:** розмістіть фотографії у папці з номером завдання та текстовий документ з поясненням (якщо потрібно)

Оцінка в балах: 15