



Введение в архитектуру персональных компьютеров

Лекция

доцента кафедры ИВТ ГрГУ

К.Т.Н

Ливак Е.Н.

Архитектура ПК

Архитектурой принято называть совокупность всех программно доступных аппаратных средств процессора.

Понятие архитектуры является комплексным и включает в себя

- ✓ структурную схему компьютера;
- ✓ средства и способы доступа к элементам структурной схемы;
- ✓ организацию и разрядность интерфейсов;
- ✓ набор регистров;
- ✓ организацию и способы адресации памяти;
- ✓ способы представления и форматы данных;
- ✓ набор машинных команд;
- ✓ форматы машинных команд;
- ✓ обработку прерываний.

- В основе любого устройства лежат базовые принципы, на основе которых в дальнейшем строится система
- Набор этих принципов часто называется архитектурными принципами
- Рассмотрим архитектурные принципы, положенные в основу компьютерной техники

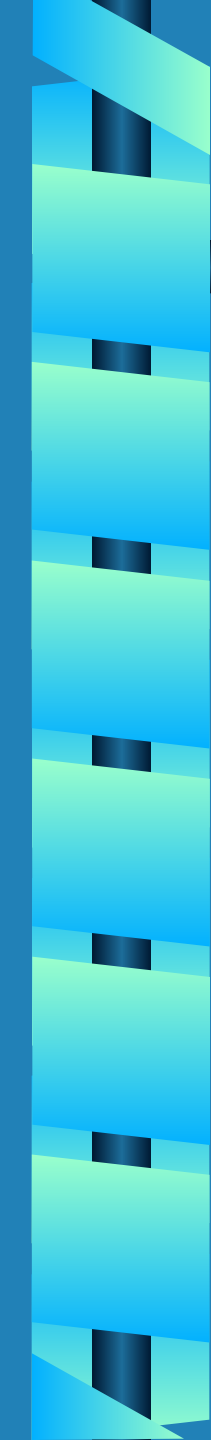

Широкое распространение получили
персональные компьютеры производства

- компании **Apple Computer** и
- компании **IBM (International Business Machines)**.
-

Компания **Apple** производит широко известные компьютеры **Macintosh**

Особенности

- все основные узлы компьютера размещены на одной плате (поэтому замена узлов невозможна),
- пользователю предоставляются минимальные возможности по вмешательству в работу системы.

Согласно принципу **Apple**

изготовлением узлов и сборку компьютера должна осуществлять одна фирма,

а настройкой компьютера и заменой его узлов должны заниматься только профессионалы.

⇒ высокое качество и надежность ПК **Macintosh**.

IBM-совместимые компьютеры

- строятся на базе **принципа открытой архитектуры:**
 - компьютер составлен из отдельных узлов (блоков),
 - пользователю предоставляются широкие возможности изменять состав компьютера, заменяя одни узлы другими
- Производством узлов для **IBM-совместимых** компьютеров и сборкой самих компьютеров занимаются фирмы из разных стран.

Такой подход к построению компьютера предоставляет

- 1) возможности для массового производства
- 2) широкие возможности дальнейшего совершенствования

Компьютеры, не совместимые с **IBM PC**

Например,

- компьютер **Power PC** с процессором производства корпорации **Motorola**

Общие архитектурные свойства и принципы

Эти свойства и принципы присущи всем современным машинам фон-неймановской архитектуры.

Принцип хранимой программы

Код программы и ее данные находятся в едином адресном пространстве в ОП.

С точки зрения процессора нет принципиальной разницы между данными и командами.

Принцип микропрограммирования

В состав процессора входит блок микропрограммного управления. Этот блок для каждой машинной команды имеет набор действий-сигналов, которые нужно сгенерировать для физического выполнения требуемой машинной команды.

Общие архитектурные свойства и принципы

Линейное пространство памяти

ОП организована как совокупность ячеек памяти (байтов), которым последовательно присваиваются номера (адреса) **0, 1, 2 ...**

Последовательное выполнение программ

Процессор выбирает из памяти команды строго последовательно. Для изменения прямолинейного хода выполнения программы или осуществления ветвления необходимо использовать специальные команды условного и безусловного перехода.

Безразличие к целевому назначению данных

Машине все равно, какую логическую нагрузку несут обрабатываемые ею данные.

Структурная схема компьютера

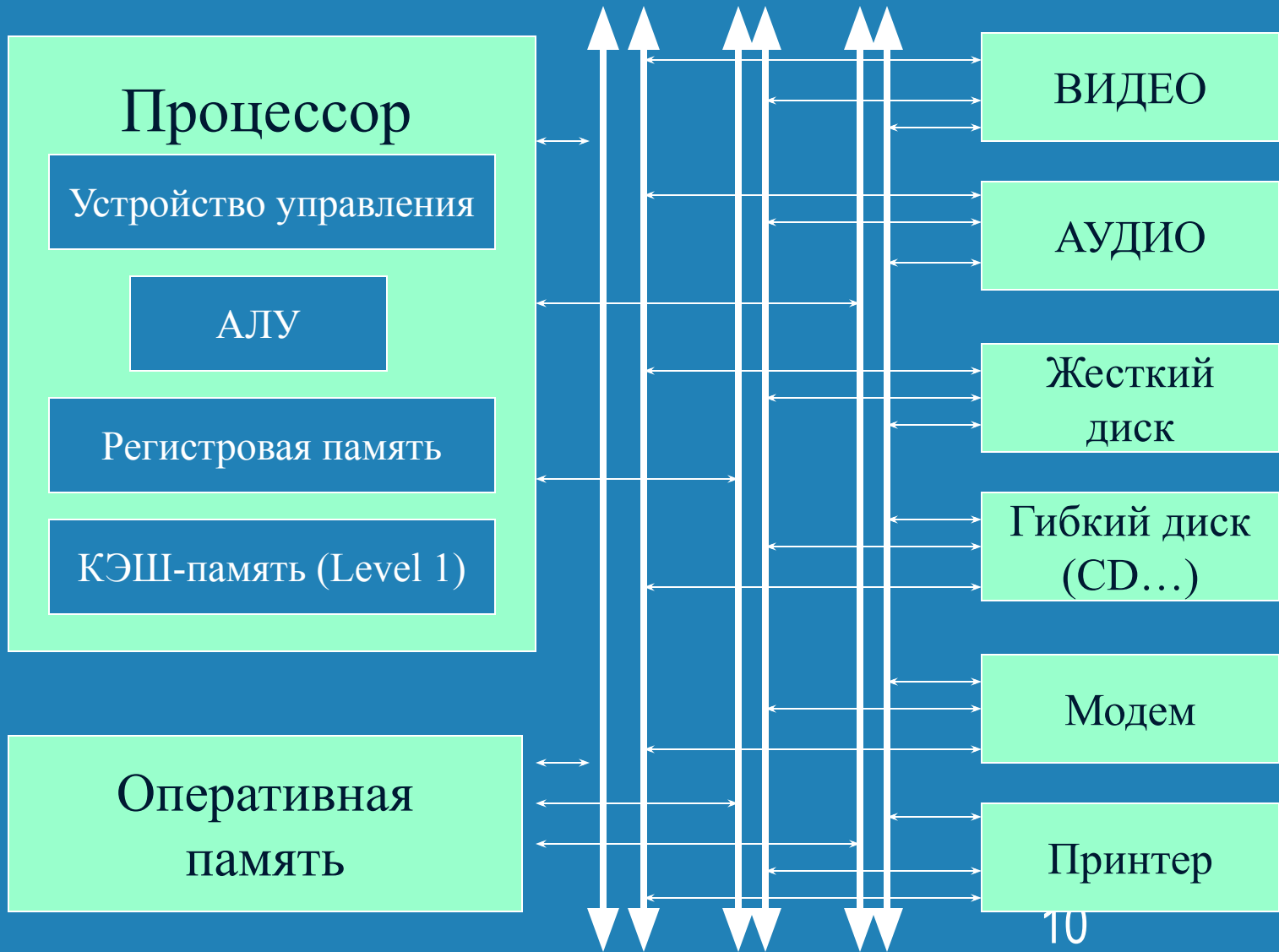

Материнская плата

Основной элемент компьютера –
материнская (системная) плата вместе с
микропроцессором

Предназначена для

- обеспечения бесперебойной работы процессора;
- обеспечения эффективной работы компьютера.

Материнская плата

Основные компоненты материнской платы

- Постоянное запоминающее устройство – ПЗУ
- Оперативное запоминающее устройство – ОЗУ (ОП)
- Энергонезависимая память (CMOS-память)
- Тактовый генератор
- Таймер
- Блок обработки прерываний (контроллеры прерываний)
- Блок прямого доступа к памяти

Постоянное запоминающее устройство – ПЗУ

- Память только для чтения
- Не предусмотрено изменение содержимого пользователем.
- После отключения питания содержимое ПЗУ сохраняется.
- Содержит следующие программы:
 - базовую систему ввода-вывода – BIOS (Basic Input Output System)
 - первоначального тестирования работоспособности компьютера – POST (Power On Self Test)
 - изменения информации CMOS-памяти - Setup

Энергонезависимая память (**CMOS**-память)

- Хранится информация
 - об устройствах системы и их параметрах (дискровая подсистема);
 - необходимая при каждом запуске (например, порядок загрузки компьютера)

Системные шины

Шина (**bus**) – общий канал связи, соединяющий отдельные части компьютера (пучок проводов)

Перенос информации происходит по параллельным линиям (проводам).

Один бит – одна линия.

Их количество называют шириной шины.

- Шина адреса
- Шина данных
- Шина управления

Системные шины

Передаваемую информацию можно условно разделить на 3 вида:

Данные – обрабатываемые числовые значения.

Адреса – сведения о местонахождении данных.

Управляющие сигналы – указывают направление потокам данных и регламентируют обмен данными.

Набор линий, предназначенных для передачи одного вида информации, называют шиной.

- Шина адреса
- Шина данных
- Шина управления

Шина управления

- Микропроцессор выставляет на шине управления команды управления узлами системы и получает ответные сигналы состояния узлов и подтверждение выполнения команды

Ширина шины адреса и шины данных – важнейшие характеристики микропроцессора

- i8086 – 20-разрядная шина адреса
 - 16-разрядная шина данных

Ширина шины адреса устанавливает ограничение на объем ОП

$$2^{10} = 1 \text{ Кб}$$

$$2^{20} = 1 \text{ Мб}$$

$$2^{30} = 1 \text{ Гб}$$

$$2^{40} = 1 \text{ Тб}$$

- Pentium – 64-разрядная шина адреса
 - 64-разрядная шина данных
 - 32-разрядная внутренняя архитектура !!!

Внутренняя шина

- Три шины вместе (шина адреса, шина данных, шина управления) составляют процессорную (внутреннюю) шину
- Шина адреса и шина управления – однонаправленные (передача в одном направлении - из микропроцессора)
- Шина данных – двунаправленная (данные считываются и выдается результат)

Системная шина

- Микропроцессор напрямую работает только с несколькими устройствами, а от остальных отделен специальными микросхемами-буферами (для усиления проходящих сигналов).
- После буферов шины адреса, данных и управления совместно с некоторыми дополнительными сигналами образуют другой канал обмена информацией – СИСТЕМНУЮ ШИНУ.
- Системная шина характеризуется частотой системной шины (образуется из тактовой частоты)

Структура микропроцессора



Структура микропроцессора

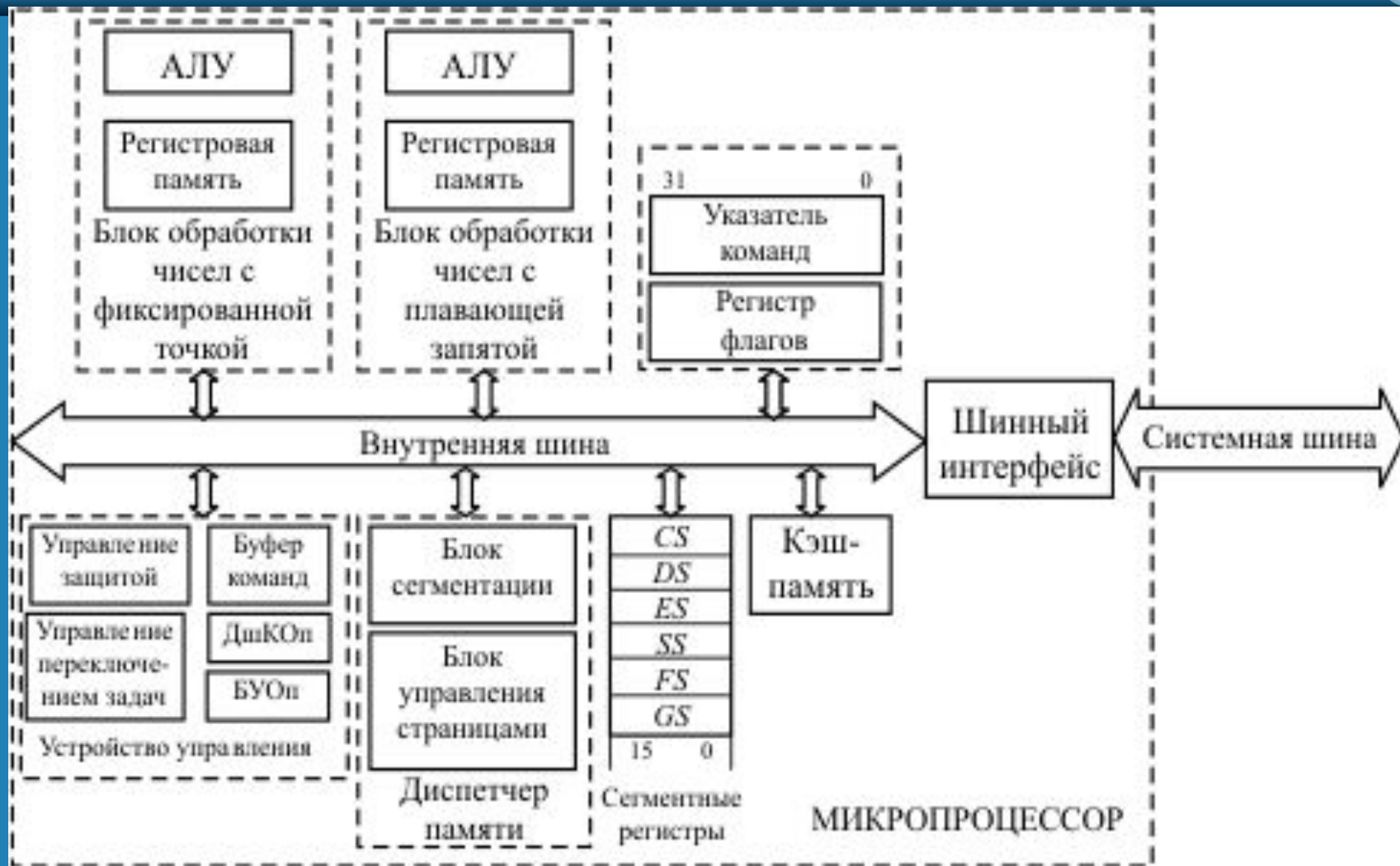

Тактовая частота

- Управление процессором осуществляется с помощью сигналов – тактовых импульсов, которые выдаются через фиксированные интервалы времени специальным устройством – тактовым генератором.
- Промежуток между тактовыми импульсами – такт.
- Такт - минимальная временная единица в системе.

Длительность одного такта – важнейший параметр, определяющий производительность процессора (T)

- Для выполнения машинной команды процессор подразделяет ее на последовательность шагов, каждый из которых может быть выполнен за один такт.

Тактовая частота

Длительность одного такта – T

Тактовая частота процессора

$$R = 1 / T$$

(количество тактов в секунду).

1 Герц (Гц) = 1 такт в секунду

Первые $\approx 4,77$ МГц

Pentium --- 60 МГц

Pentium III --- 500 МГц ≈ 500 миллионов тактов в секунду

Pentium 4 ----- 1,3 – 1,5 ГГц

тактовая частота ядра микропроцессора 3 ГГц ≈ 3 миллиарда

Тактовая частота

- Решает задачу синхронизации функционирования всех компонентов системы
(их действия должны быть «увязаны» между собой, время работы должно измеряться в одинаковых интервалах)
- Тактовая частота используется для формирования РАБОЧЕЙ (СИСТЕМНОЙ) частоты
(на рабочей частоте процессор взаимодействует с памятью).
- Из рабочей частоты образуется частота системных шин.
- «Внутри себя» (ядро) микропроцессор работает на более высокой частоте (начиная с i486).
- Внутренняя частота процессора образуется путем умножения системной частоты на некоторый коэффициент.

Мультипроцессорные системы

Система, содержащая несколько (много) процессоров, называется многопроцессорной (мультипроцессорной)

- Процессоры выполняют параллельно несколько задач (несколько подзадач одной большой задачи)
- Все процессоры имеют доступ ко всей памяти системы – мультипроцессорная система с общей памятью
 - Высокая производительность
 - Высокая стоимость (большое количество процессоров, большой объем памяти, сложные схемы управления)

Мультикомпьютерные системы

Мультикомпьютерные = многомашинные системы - соединенные группы компьютеров

- Каждому компьютеру доступна только своя память
- Обмен данными через пересылку сообщений
- Кластер – группа компьютеров, объединенных для решения одной задачи

Элементная база процессора

Процессор состоит из очень большого набора элементов, собранных определенным образом.

Каждый элемент – это электронно-техническое изделие.

В основе конструкции процессоров лежат элементарные логические микросхемы

Используется несколько базовых логических функций (элементов) и бесчисленное число их комбинаций.

Элементная база процессора

2 основных класса элементов:

- ✓ логические (для вычислений)
- ✓ запоминающие (для хранения)

Логический элемент И



Таблица истинности

x	x	$\&$
0	0	0
0	1	0
1	0	0
1	1	1

Высказывание истинно, когда истинны одновременно оба высказывания

Логический элемент ИЛИ

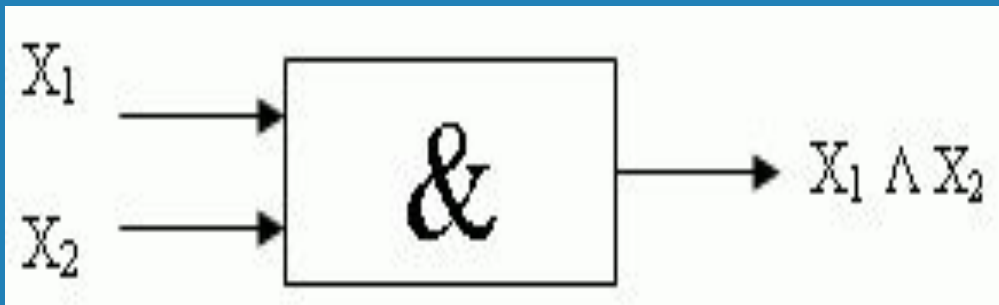
Высказывание истинно, когда истинно хотя бы одно высказывание, входящее в него



Таблица истинности

x_1	x_2	\vee
0	0	0
0	1	1
1	0	1
1	1	1

Обозначения на электрических принципиальных схемах

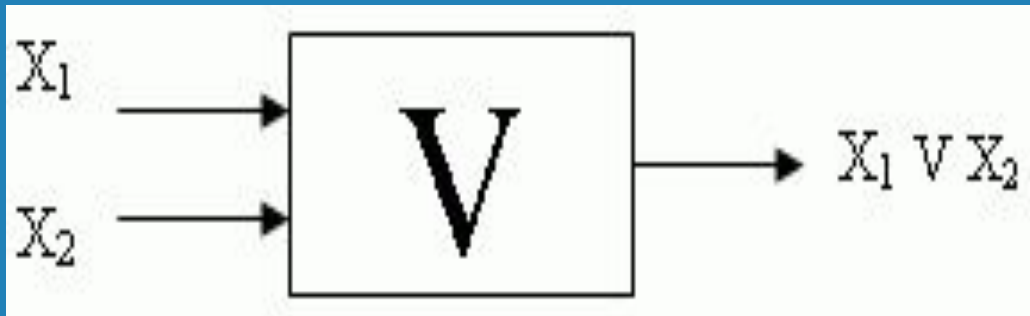
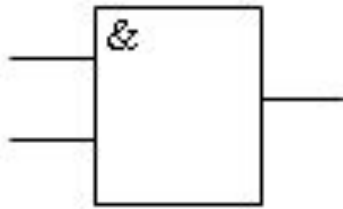

а) конъюнктор (элемент "И")

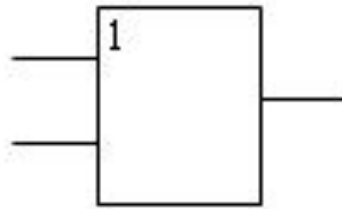

б) дизъюнктор (элемент "ИЛИ")

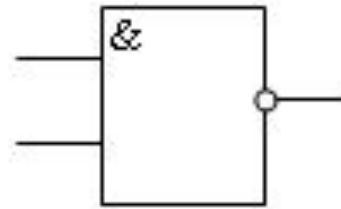

в) элемент "И-НЕ"

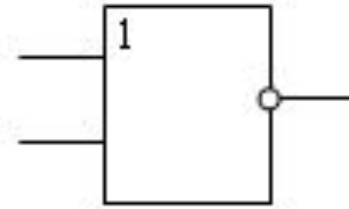

г) элемент "ИЛИ-НЕ"

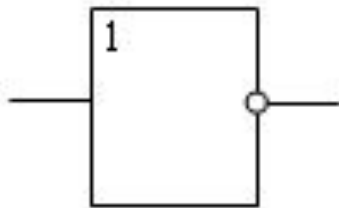

д) инвертор (элемент "НЕ")

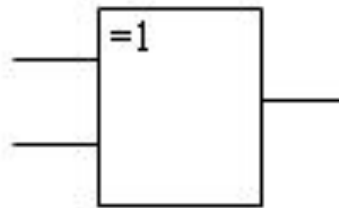

е) элемент " НЕРАВНОЗНАЧНОСТЬ" (сумма по mod 2)

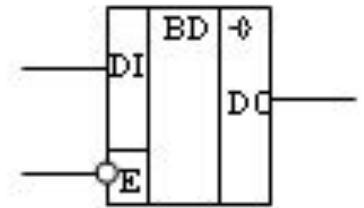

ж) элемент с тремя выходными состояниями

Схемотехническая реализация логических элементов

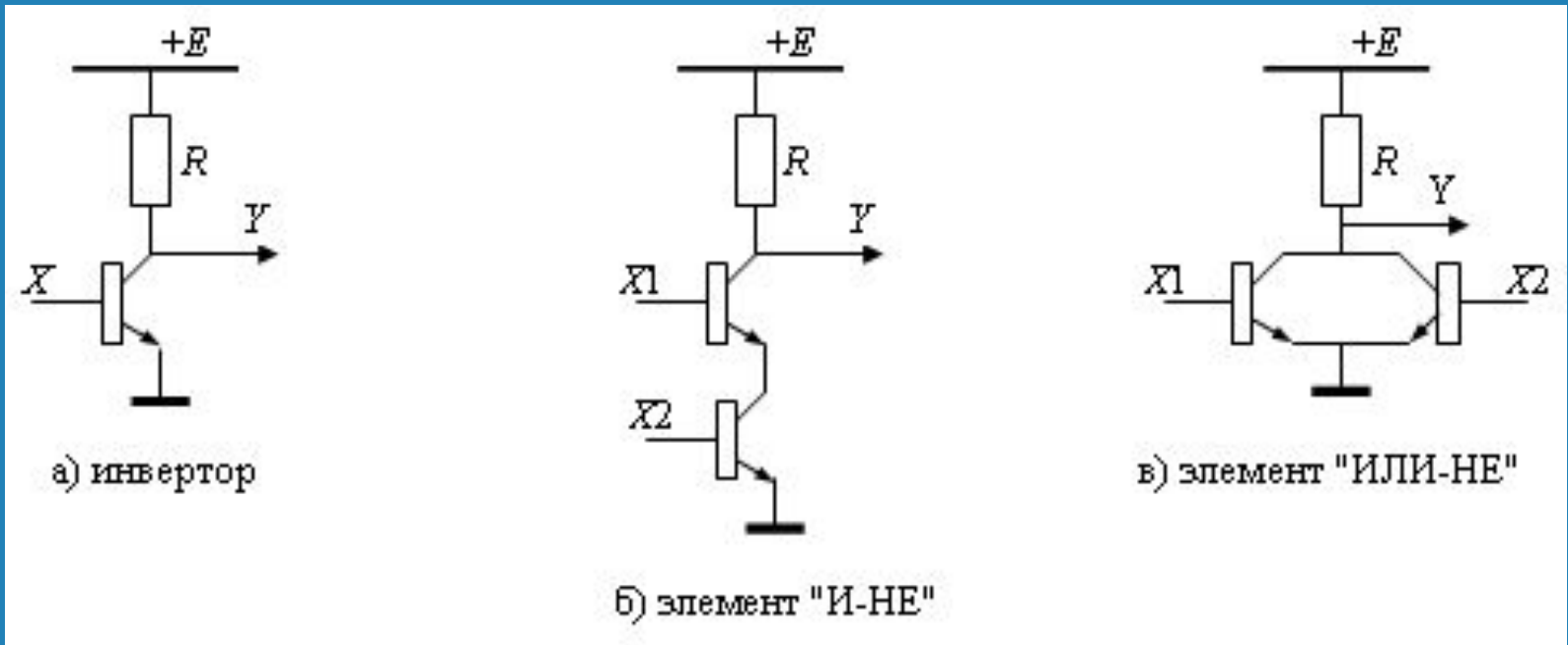

Пример работы *инвертора*

Если сигнал X имеет высокий потенциал, то ключ, реализованный на транзисторе, замкнут, и потенциал точки Y низкий.

В противном случае связь между точкой Y и "землей" разорвана, и сигнал Y имеет высокий уровень, что и обеспечивает реализацию логической функции "отрицание".

Запоминающие элементы

- Базовый запоминающий элемент в электротехнике – ТРИГГЕР
- Триггер используется для хранения одного бита информации
- Его задача – запомнить, что было на его входе – 1 или 0, и сообщить об этом, когда спросят.

Запоминающая ячейка (защелка) на элементах "И-НЕ"

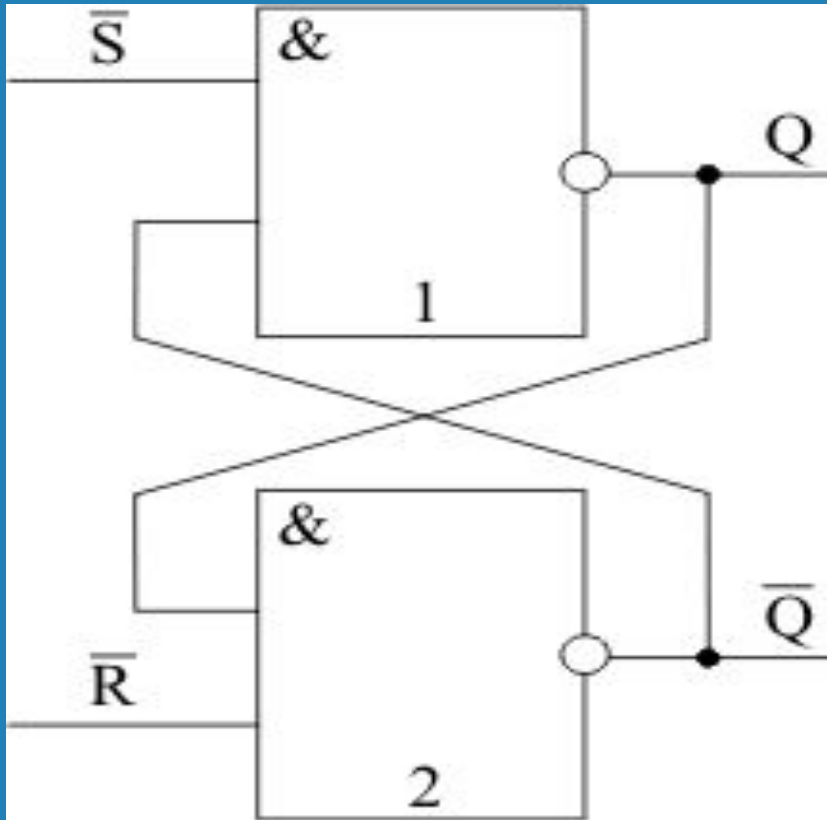

Запоминает, на каком из входов (R или S) подавался последний сигнал 1

S	R	Q	Q1
0	0		
0	1	1	0
1	0	0	1
1	1		

Запоминающая ячейка (защелка) на элементах "И-НЕ"

Входной сигнал S (Set) служит для установки ЗЯ в состояние "1" ($Q=1, \bar{Q}=0$).

Сигнал R (Reset) устанавливает ЗЯ в состояние "0" ($Q=0, \bar{Q}=1$).

Пусть на входы ЗЯ поданы сигналы: $S=0, R=1$.

Тогда при любом исходном состоянии ЗЯ на выходе элемента 1 установится 1.

Так как на входы элемента 2 поступают значения Q и R, то на его выходе будет сигнал 0. Таким образом, ЗЯ перейдет в состояние "1".

Аналогично при $S=1, R=0$ запоминающая ячейка перейдет в состояние $Q=0, \bar{Q}=1$, то есть в "0".

Если $S=1, R=1$, то состояние ЗЯ будет определяться ее предыдущим состоянием.

Если ЗЯ находилась в состоянии "1", то сигнал $Q=0$, поступающий на вход элемента 1, подтвердит состояние его выхода $Q=1$. На входы элемента 2 поступят только 0. Поэтому его выход будет находиться в состоянии $Q=0$, то есть не изменится.

Если ЗЯ находилась в состоянии "0", то сигнал $Q=0$, поступающий на вход элемента 2, подтвердит состояние его выхода $Q=1$. В свою очередь, выход элемента 1 также останется без изменения.

Таким образом, эта комбинация входных сигналов соответствует режиму хранения.

Если на входы S и R поданы сигналы $S = R = 0$, то сигнал на выходах элементов 1 и 2 будет $Q = \bar{Q} = 1$. При переводе ЗЯ в режим хранения ($S = R = 1$), выходы элементов 1 и 2 могут установиться в произвольное состояние. Поэтому комбинация сигналов $S = R = 0$ на управляющих входах не используется.

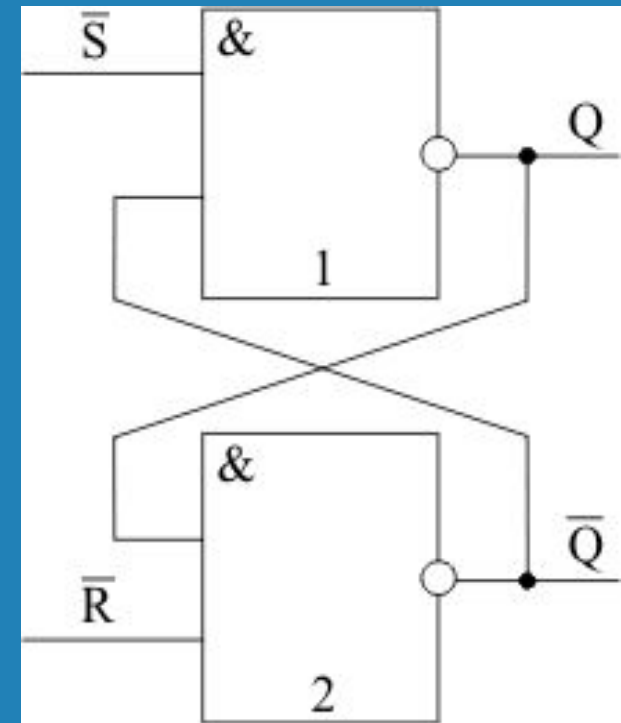

Запоминающая ячейка (защелка) на элементах "И-НЕ"

Работа триггерной схемы определяется не таблицей истинности, как для логической схемы, а **таблицей переходов**

S	R	Q(t+1)	Функция
0	0	x	Запрещено
0	1	1	Установка в "1"
1	0	0	Установка в "0"
1	1	Q(t)	Хранение

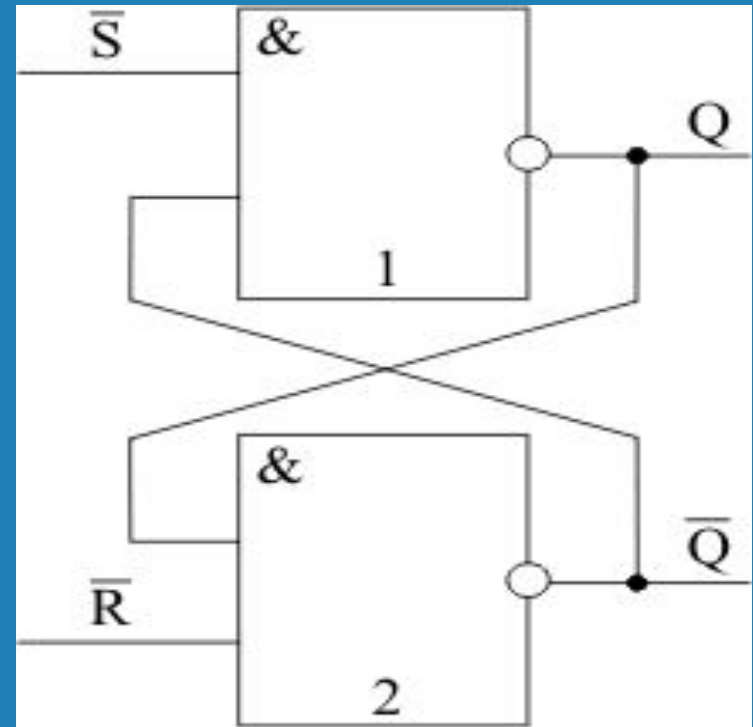

Таблица переходов показывает изменение состояния *триггера* при изменении состояния входных сигналов в зависимости от его текущего состояния.

Использование триггеров

- *Триггеры служат основой для построения регистров, счетчиков и других элементов, обладающих функцией хранения*
- Компьютер обрабатывает данные, состоящие из набора битов (слово) \Rightarrow объединяют группу триггеров в РЕГИСТР
(Работа триггеров, входящих в регистровую группу, синхронизируется тактовым входом \Rightarrow данные записываются/считываются во все триггеры одновременно)
- Несколько тысяч триггеров – матрица хранения (ОП, кэш-память)