

# Фантазии с листом бумаги

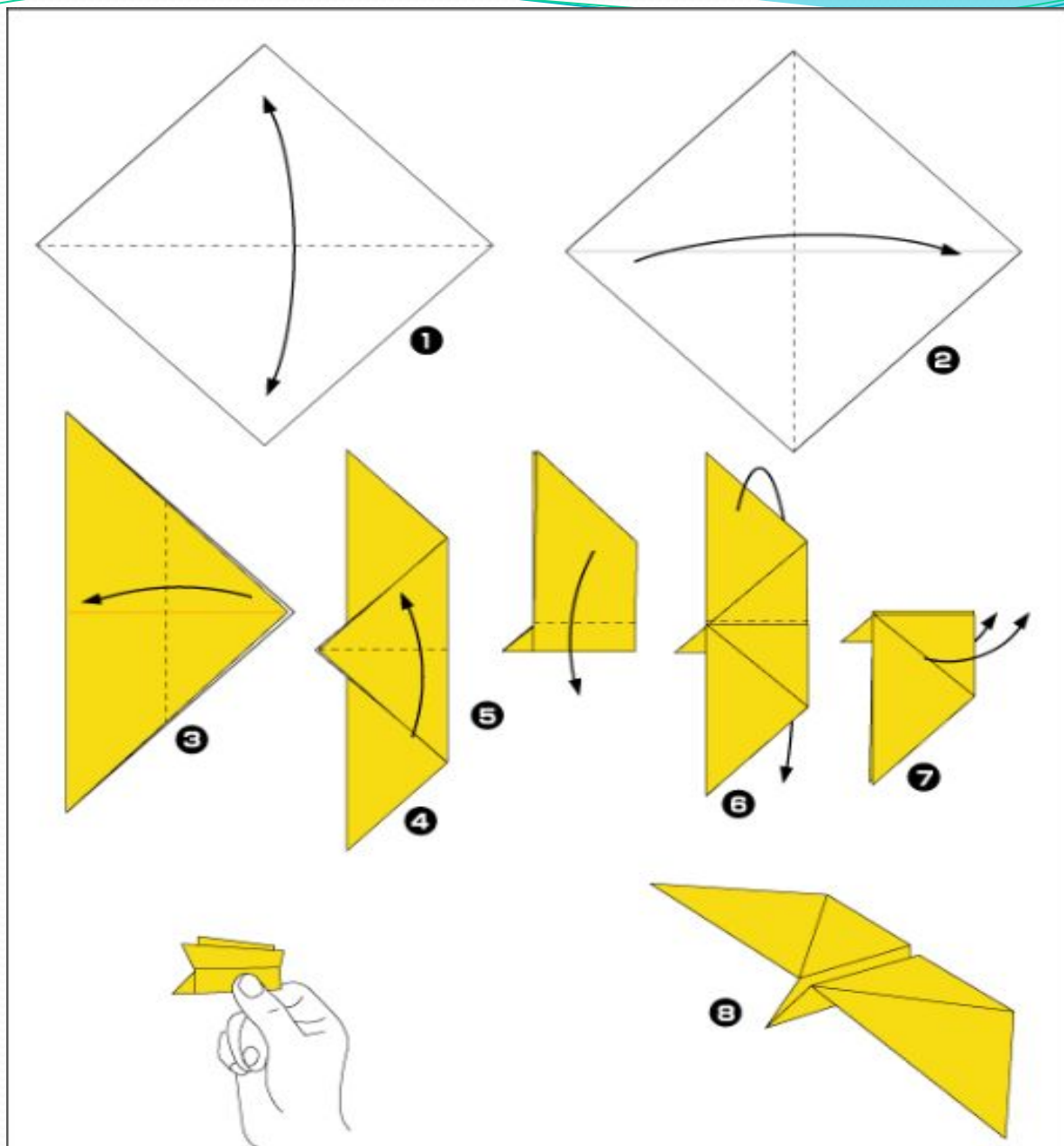

**Оригами** – искусство складывания поделок из бумаги, в основном без использования ножниц и клея. Это занятие уходит корнями в глубокую древность. "Японские хроники" ("Нихонги") утверждают, что **оригами** возникло в 610 г. н.э. Из Китая в Японию пришел секрет изготовления бумаги. Сначала ее делали из коконов шелкопряда, проваривая их, перетирая и высушивая на циновках. В результате получался тонкий шелковистый слой, который после отглаживания превращался в бумагу. Однако коконы шелкопряда были очень дороги, и их заменили дешевым сырьем: древесной корой, стеблями бамбука, тряпьем и т.д. Таким образом создавался уникальный материал, который можно было складывать, и при этом он прекрасно сохранял форму сложенной фигурки. Старинный способ изготовления бумаги процветает в Японии до сих пор. Рядом с огромными заводами, производящими бумагу по современным технологиям, есть и маленькие мастерские, в которых изготавливают по древним рецептам дорогую, элитную бумагу.

# Оригами бабочка



# Лодка

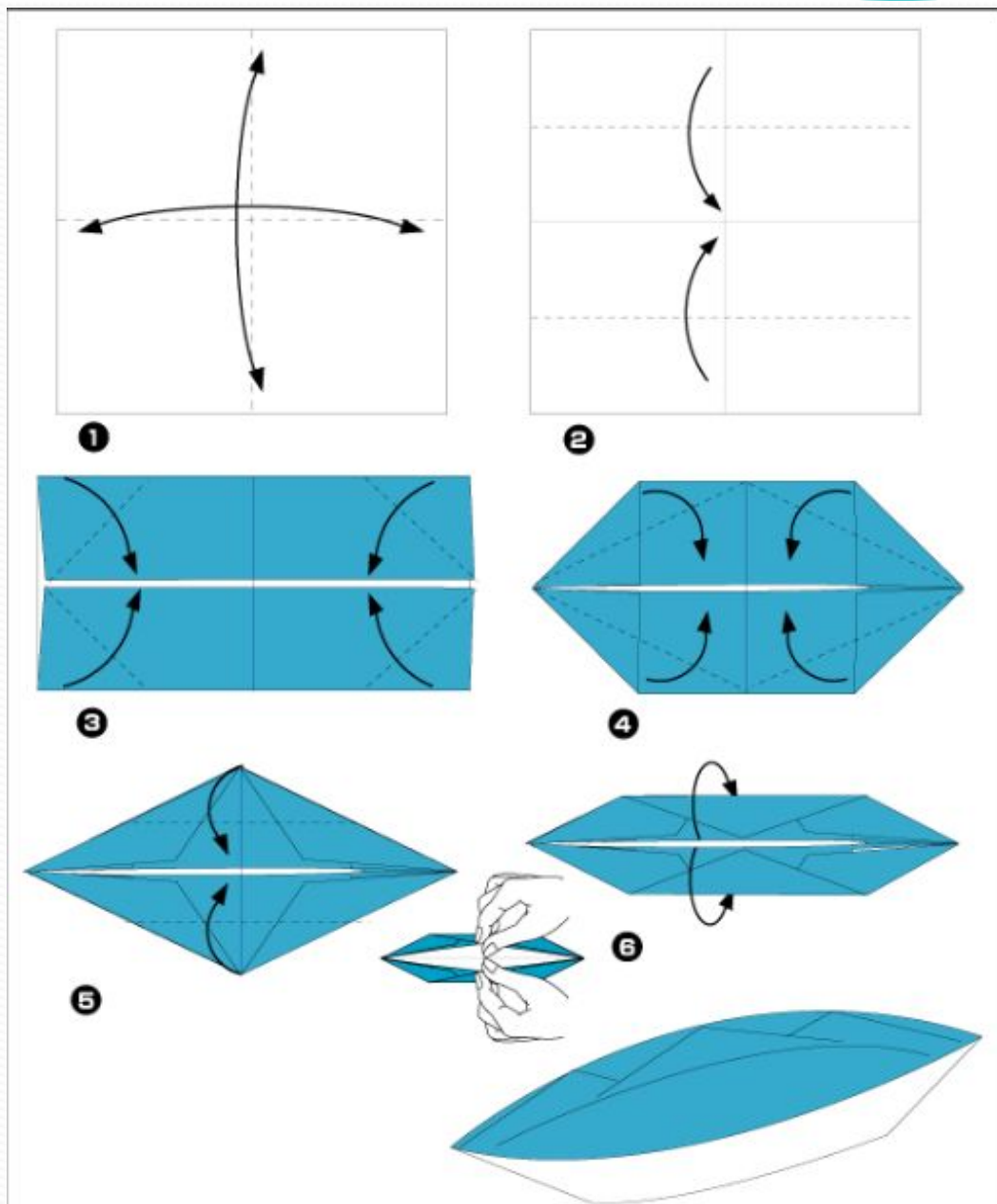

# Кошка

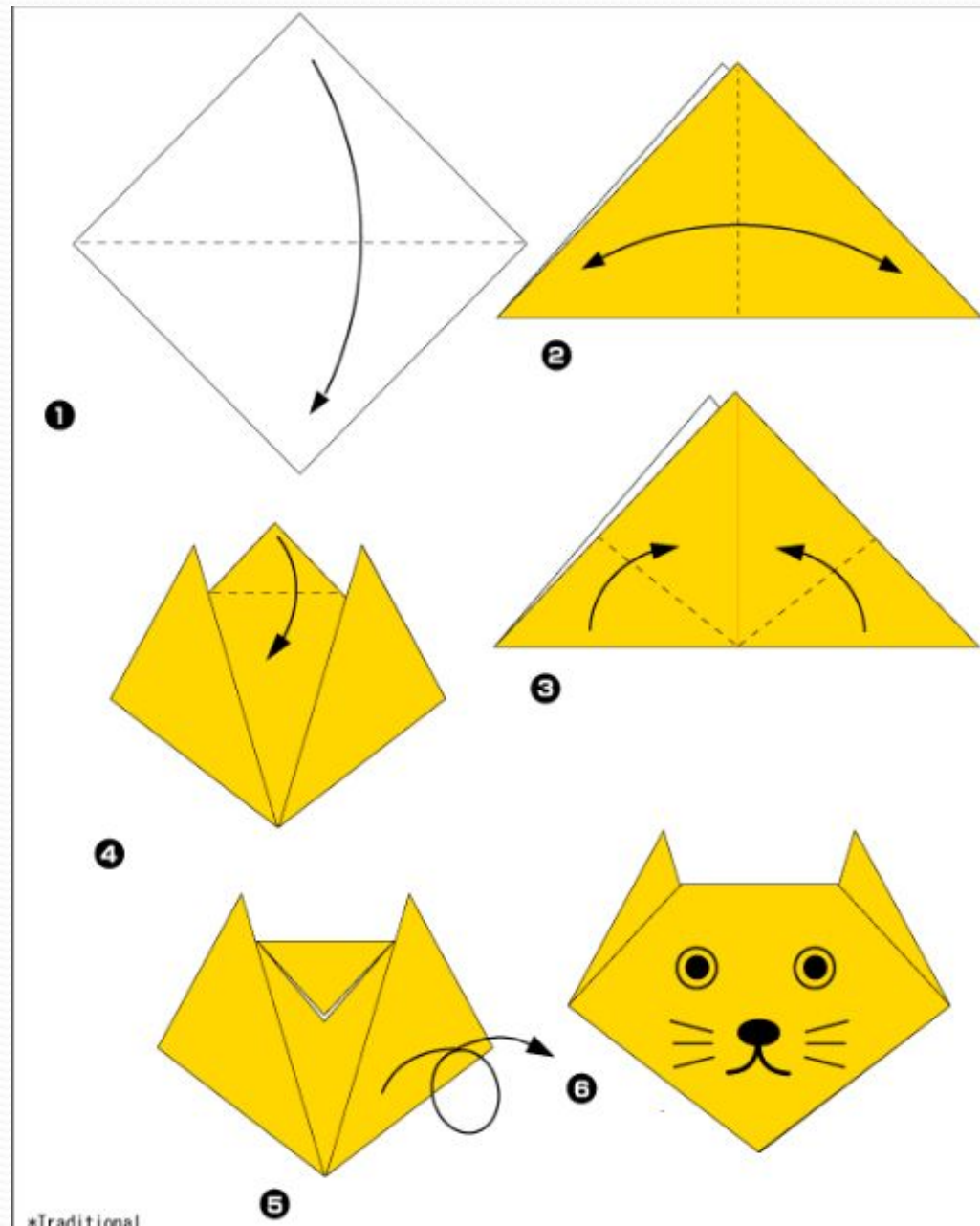

# Собака

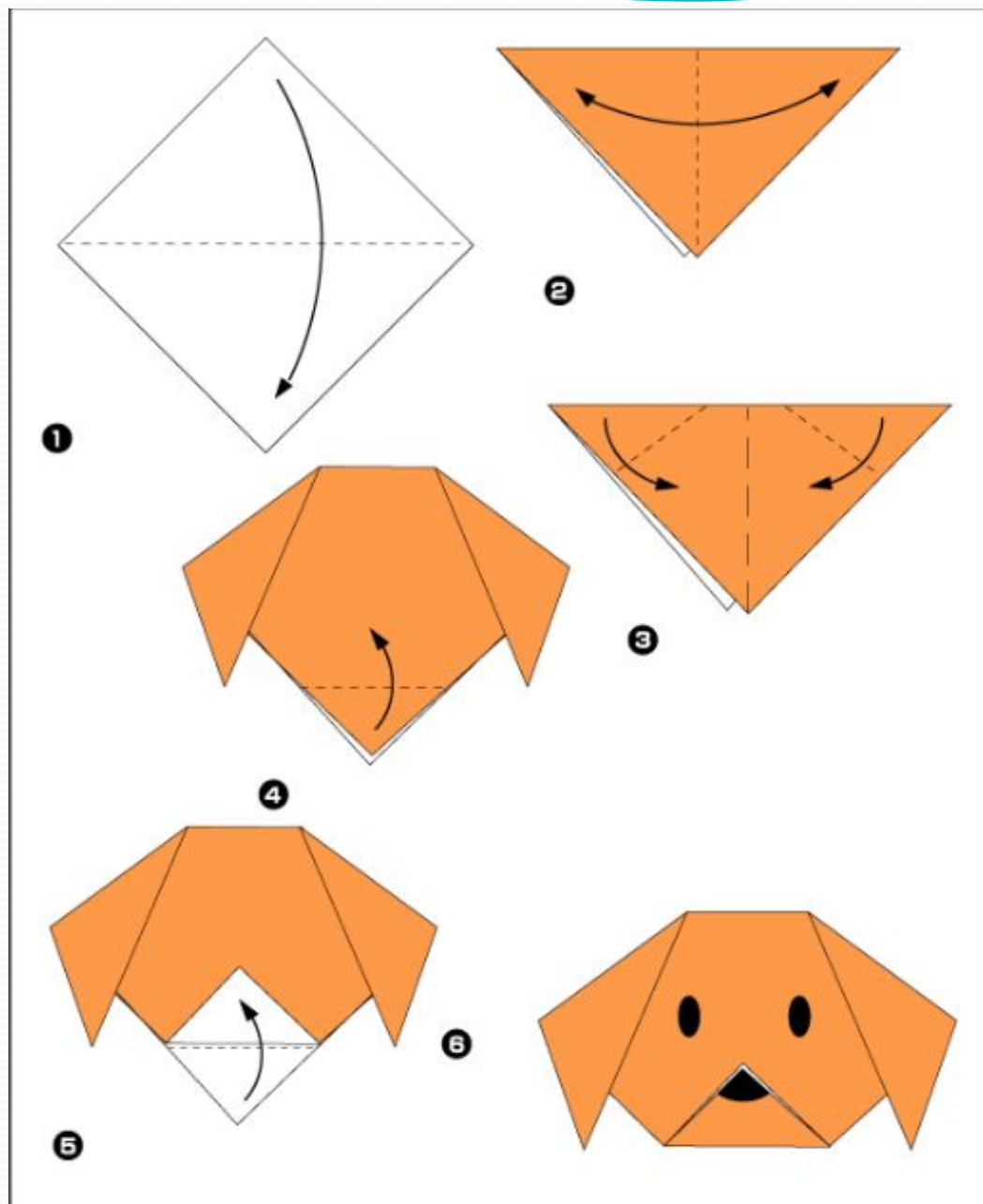

# Тюльпан

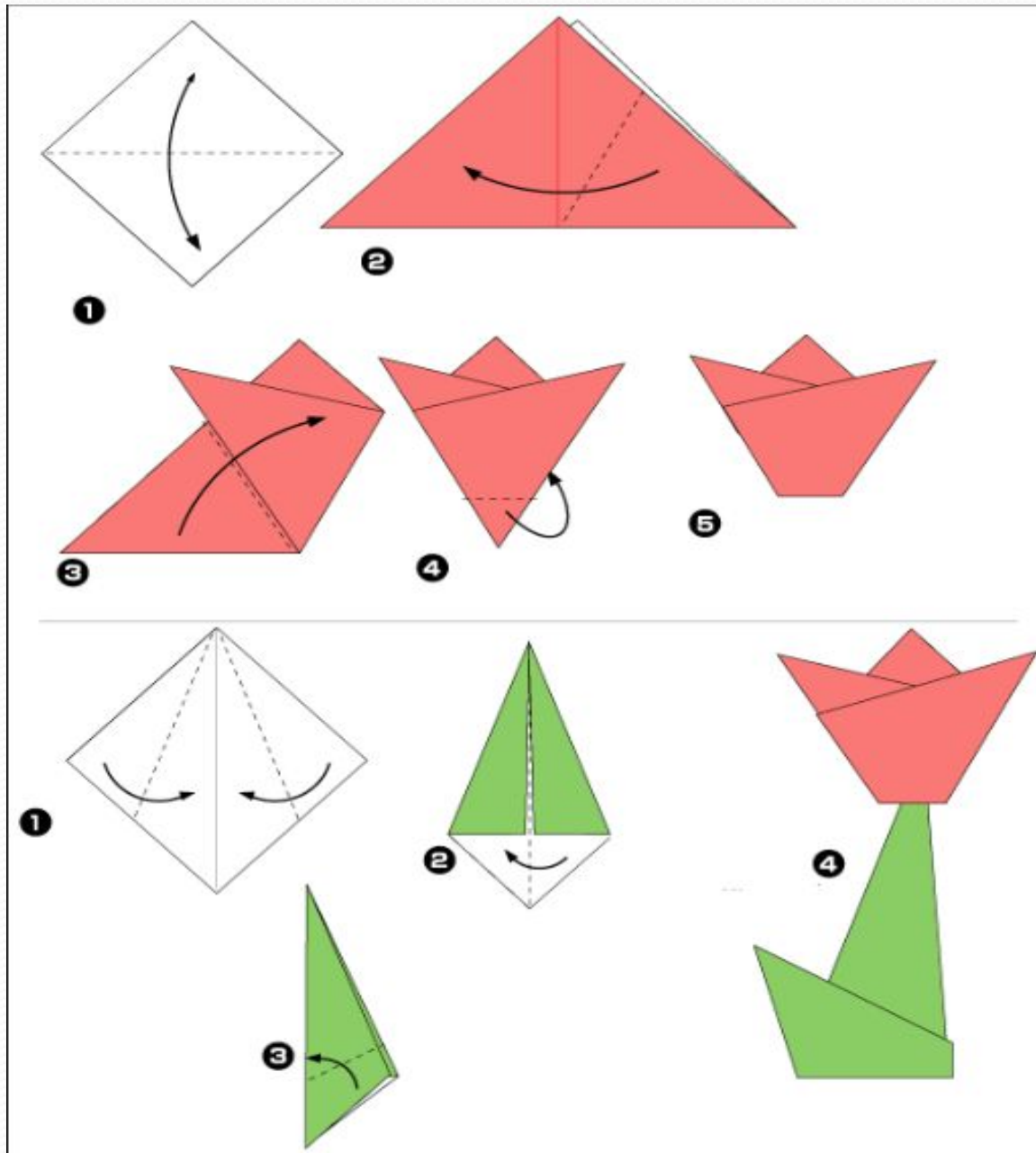

# Ветряная мельница

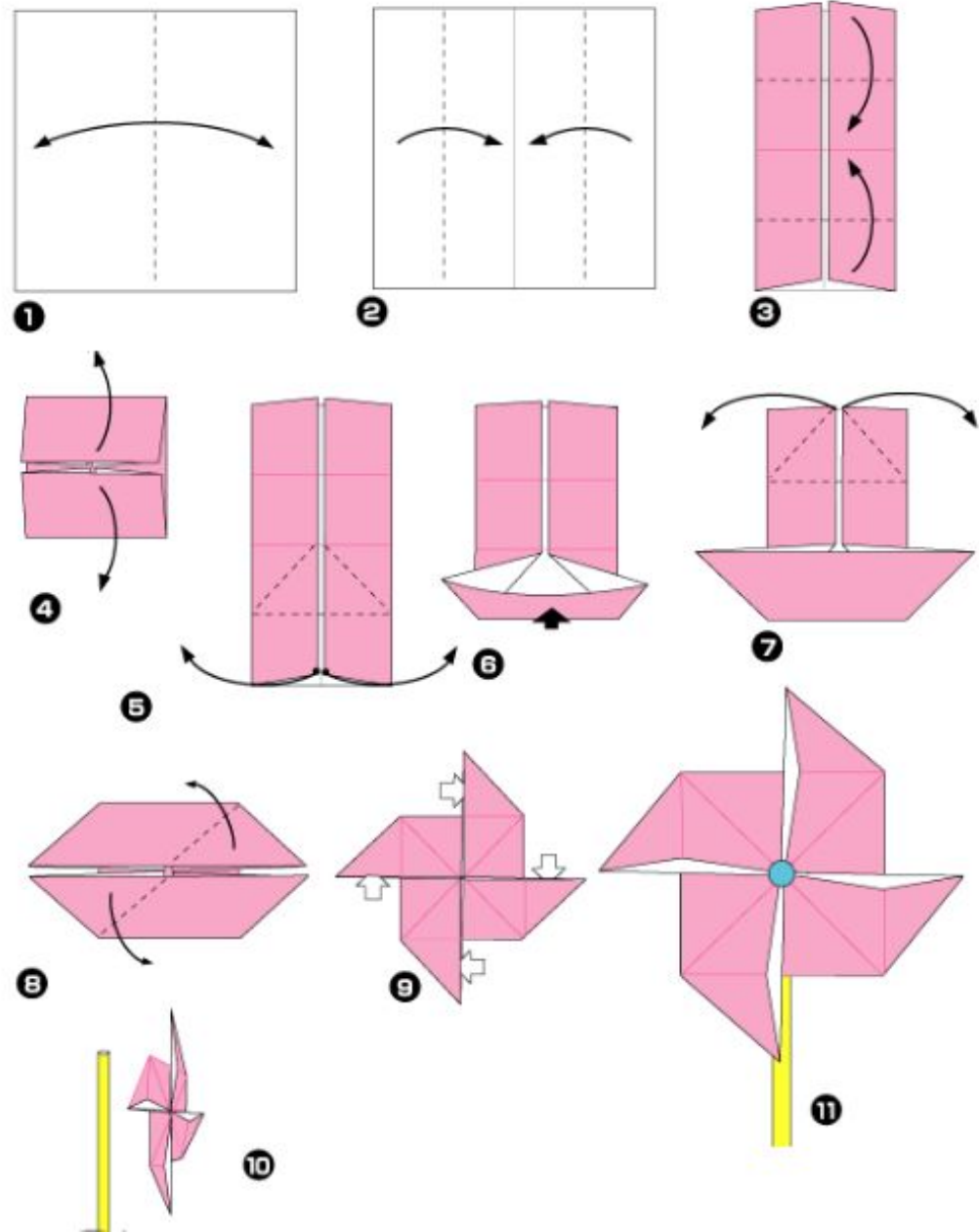





Оригами для детей - отличный способ развить логическое и пространственное мышление, мелкую моторику рук, стимулировать творческую активность путем активации мыслительных процессов.