

ГОРОДКИ

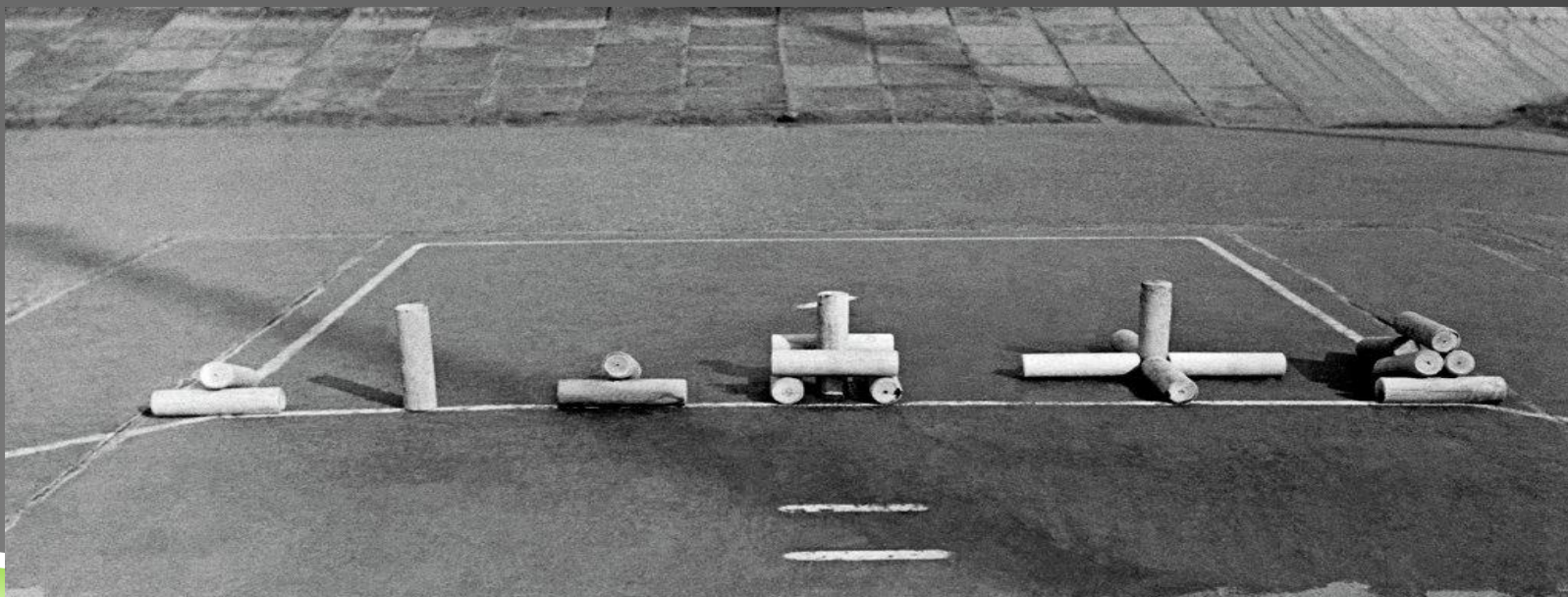

- ▶ **Городки** — славянская народная спортивная игра. В этой игре необходимо с определенных расстояний «выбивать» прицельным метанием палки «города» — фигуры, составленные различным образом из пяти цилиндрических чурок, называемых «городками» или «рюхами».



- ▶ Игра существует более двух столетий.
- ▶ Первые достоверные сведения о распространении у русских игры в городки относятся к началу XIX века. Это цветные гравюры, содержащиеся в нескольких западноевропейских изданиях и сопровождаемые кратким описанием русской народной забавы. По этим публикациям можно судить, что к началу XIX века игра в городки (или рюхи) была распространена по всей России и имела свои правила. Поэтому возникновение игры в городки следует отнести к середине или к первой половине XVIII века. Эта игра зародилась в гуще русского народа и распространилась как среди крестьянства, так и среди городских жителей.
- ▶ В городки с удовольствием играли русские писатели Толстой и Горький, певец Шаляпин, музыкальный критик и композитор Стасов, академик Павлов, генетик Тимофеев-Ресовский, а также советские руководители Ленин, Сталин, Калинин, Ворошилов.

ой играет в городки



- ▶ Как вид спорта, имеющий единые правила, городки сформировались к 1923 году, когда в Москве были проведены первые Всесоюзные соревнования. В 1928 году городки были включены в программу Всесоюзной Олимпиады. В 1933 году вышли новые правила, в которых были определены 15 фигур. Начиная с 1987 года асимметричные мишени для левшей стали зеркально переворачивать.
- ▶ Особую популярность городки завоевали в XX веке. С 1936 года проводили чемпионаты СССР по городкам.
- ▶ Согласно официальной статистике, в 60-е — 70-е годы городками в СССР занималось около 350 тысяч человек. Популярность городков стала падать к 80—90-м годам.
- ▶ После развала Советского Союза количество занимающихся резко сократилось, инвентарь городошный больше не производился.
- ▶ С начала XXI века интерес к городошному спорту снова стал повышаться. В частности ежегодно проходят розыгрыши Кубка Европы по городкам.

ПРАВИЛА

- ▶ Суть игры — бросками бит (палок) выбить из «города» (отсюда и название) поочередно определённое количество фигур, составленных из 5 городков — цилиндрических столбиков из берёзы, липы, бука. Главная задача — затратить на выбивание 15 фигур как можно меньше бросков. Кто по итогам трёх туров использовал меньше попыток, тот и победил.

- ▶ Размеры площадки («город») — 2x2 м; расстояние от места бросков: дальнее («кон») — 13 м, ближнее («полу кон») — 6,5 м; длина городков — 20 см, диаметр их — 4,5—5 см; длина биты — не более 1 м. Выбиваются фигуры с «кона», но, если из фигуры выбит хотя бы один городок, остальные выбиваются с «полукона». А вот «письмо» выбивается только с «кона». Городок считается выбитым, если он полностью вышел за линии квадрата или усов. Городки, выкатившиеся за переднюю (лицевую) линию квадрата или в пределы усов, считаются невыбитыми. «Марка» в «письме» считается выбитой, если ни она, ни бита не задела другие городки.

- ▶ Бросок считается потерянным, если:
- ▶ бита коснулась штрафной линии или земли перед ней;
- ▶ игрок в момент броска наступил или заступил за линию кона (полукона);
- ▶ во время броска игрок заступил ногой за боковую планку;
- ▶ игрок затратил большее время (30 сек), на подготовку для броска.
- ▶ Все городки в этих случаях ставятся на прежние места, повторять удар не разрешается.

Городки состоит из

4. «Стрелка».
5. «Колодец».
6. «Коленчатый вал».
7. «Артиллерия».
8. «Ракетка».
9. «Пулеметное гнездо».
10. «Рак».
11. «Часовые».
12. «Серп».
13. «Тир».
14. «Самолет».
15. «Письмо».

В этой последовательности их и выбивают.

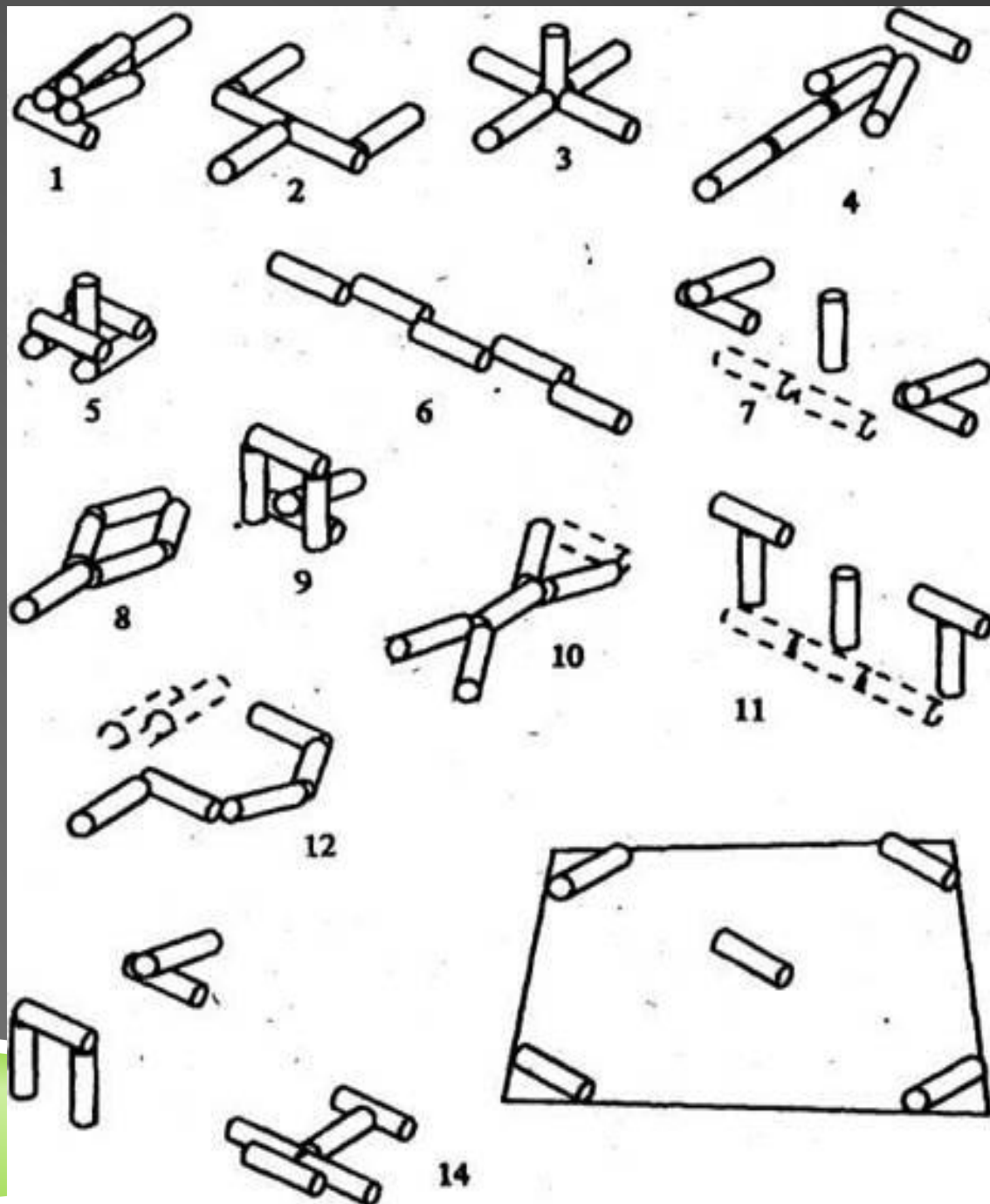

- ▶ Состязания городошников бывают личными — между двумя спортсменами, а также командными. Перед встречей проводится жеребьёвка, кому первым вступить в игру. После того как все городошники пробыют по две биты, стартует другая команда. После окончания партии право начать следующую получает другая команда. Побеждает в матче команда, выигравшая две партии подряд. При равном счёте назначается третий поединок. На крупных соревнованиях матч обычно состоит из трёх партий. Победителем считается тот, кто затратил на выбивание фигур наименьшее число бит.
- ▶ Для игры выбирается ровная площадка на любом покрытии — на асфальте, на земле, на газоне — и делается разметка.
- ▶ В городки можно играть одному, «один на один» и команда на команду. В каждой команде должно быть не менее 5 игроков, также может иметься запасной игрок в команде. Когда первая команда закончит свои броски (каждый игрок по очереди может бросить только две биты), начинает выбивать свои фигуры вторая команда и так далее.
- ▶ В каждой партии может разыгрываться от 5 до 15 фигур, фигуры ставятся последовательно одна за другой в установленном играющими порядке. В ходе игры по договорённости можно менять или уточнять условия и правила игры, упрощая или усложняя её.
- ▶ Все фигуры, кроме 15-й, строятся на середине лицевой линии.

ИГРА В ГОРОДКИ В БЕЛАРУСИ

- ▶ В Беларуси **городошной спорт** развивается аж с 1924. Чемпионаты республики были проведены: командные – с 1949, а личные – с 1953. С 1956 начали регистрироваться рекорды Беларуси. С 1971 регулярно проводится турнир на призы газеты “Спортивная панорама” (“Физкультурник Беларуси”). В 1967 в **Молодечно** при ДЮСШ было открыто первое в СССР отделение городошного спорта. Команда Беларуси стала бронзовым призером Кубка Европы 1994. Среди наиболее известных спортсменов Беларуси выделяются В.Данилов - двукратный бронзовый призер Кубка Европы в 1996 и 1999 гг., Г.Сушко, А.Яршевич. В 1993 образована международная федерация городошного спорта (штаб-квартира с 1993 в Минске, с 1999 в Санкт-Петербурге).

ФИЛЬМ И МУЛЬТФИЛЬМ О ГОРОДКАХ

- ▶ «Городки — народная игра» — 26-минутный фильм Сергея Лукьянчикова, 1997 год. Фильм снимался на городошных кортах города Молодечно и рассказывает о городках, о людях, играющих в городки — мальчишках, мастерах. Фильм завоевал премию Паладино д'Оро — главный приз на XX Международном фестивале спортивных фильмов.
- ▶ «Ну, погоди!» — 4 выпуск.

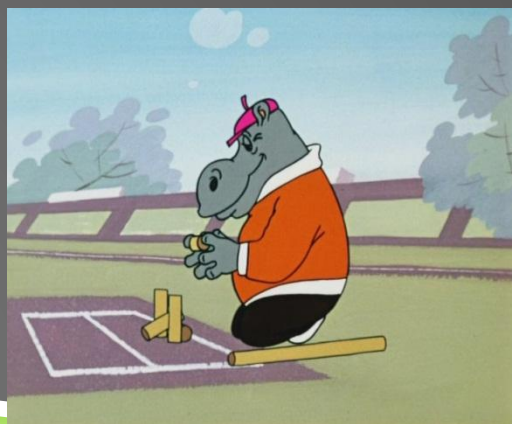

Спасибо за внимание