

ИНКОТЕРМС-2000



- Инкотермс – это международные правила, признанные правительствами и коммерсантами по всему миру как толкование наиболее применимых в международной торговле терминов. Сфера действия Инкотермс распространяется на права и обязанности сторон по договору купли-продажи в части поставки товаров. Каждый термин представляет собой аббревиатуру из трех букв.
- Условия поставки сгруппированы по четырем тематическим категориям:
- E - термин (EX WORKS), согласно которому продавец только предоставляет товар покупателю на собственной территории продавца;
- F - термины (FCA, FAS и FOB), в соответствии с которой продавец обязан поставить товар перевозчику, назначенному покупателем;
- C – термины (CFR, CIF, CPT и CIP) в соответствии с которыми продавец должен заключить контракт на перевозку, но не принимает на себя риск потери или повреждения товара или дополнительные затраты вследствие событий, имеющих место после отгрузки и отправки
- D – термины (DAF, DES, DEQ, DDU и DDP), которые определяют, что продавец самостоятельно должен нести все расходы и риски, необходимые для доставки товара в страну назначения.



СХЕМА БАЗИСНЫХ УСЛОВИЙ ПОСТАВКИ

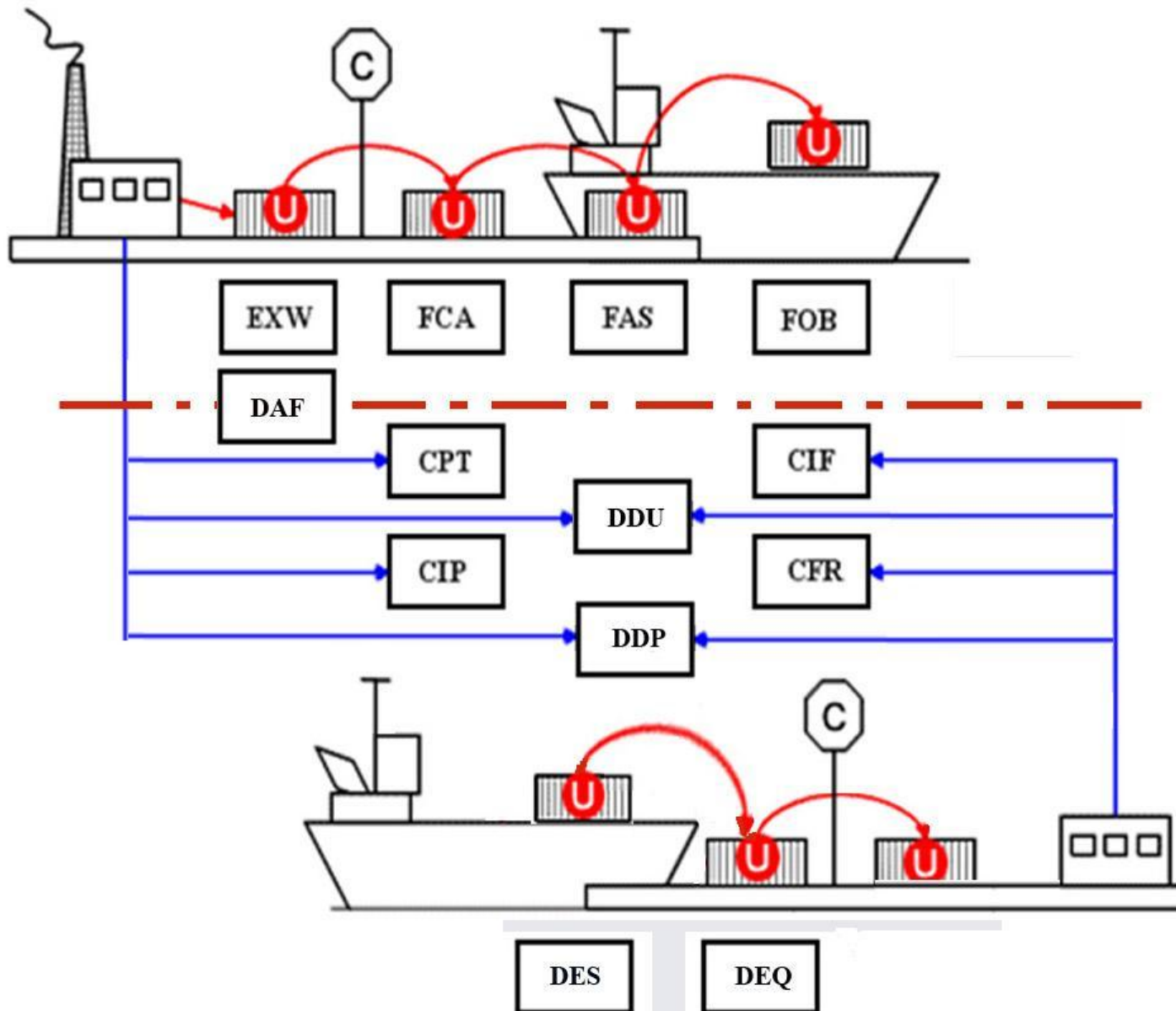

FCA FREE CARRIER (...NAMED PLACE)

ФРАНКО ПЕРЕВОЗЧИК (...НАЗВАНИЕ МЕСТА)

Любой транспорт

Продавец доставит прошедший таможенную очистку товар указанному покупателем перевозчику до названного места. Если поставка осуществляется в помещении продавца, то продавец несет ответственность за погрузку. Если же поставка осуществляется в другое место, продавец за погрузку товара ответственности не несет.



FAS FREE ALONGSIDE SHIP (... NAMED PORT OF SHIPMENT)

Франко вдоль борта судна (... НАЗВАНИЕ ПОРТА ОТГРУЗКИ)

Только при морских перевозках

Термин <Франко вдоль борта судна> означает, что продавец выполнил поставку, когда товар размещен вдоль борта судна на причале или на лихтерах в указанном порту отгрузки. Это означает, что с этого момента все расходы и риски потери или повреждения товара должен нести покупатель. По условиям термина FAS на продавца возлагается обязанность по таможенной очистке товара для экспорта.



FOB FREE ON BOARD (... NAMED PORT OF SHIPMENT)

ФРАНКО БОРТ (... НАЗВАНИЕ ПОРТА ОТГРУЗКИ)

ТОЛЬКО ПРИ МОРСКИХ ПЕРЕВОЗКАХ

Продавец выполнил поставку, когда товар перешел через поручни судна в названном порту отгрузки - с этого момента все расходы и риски потери или повреждения товара должен нести покупатель. На продавца возлагается обязанность по таможенной очистке товара для экспорта.

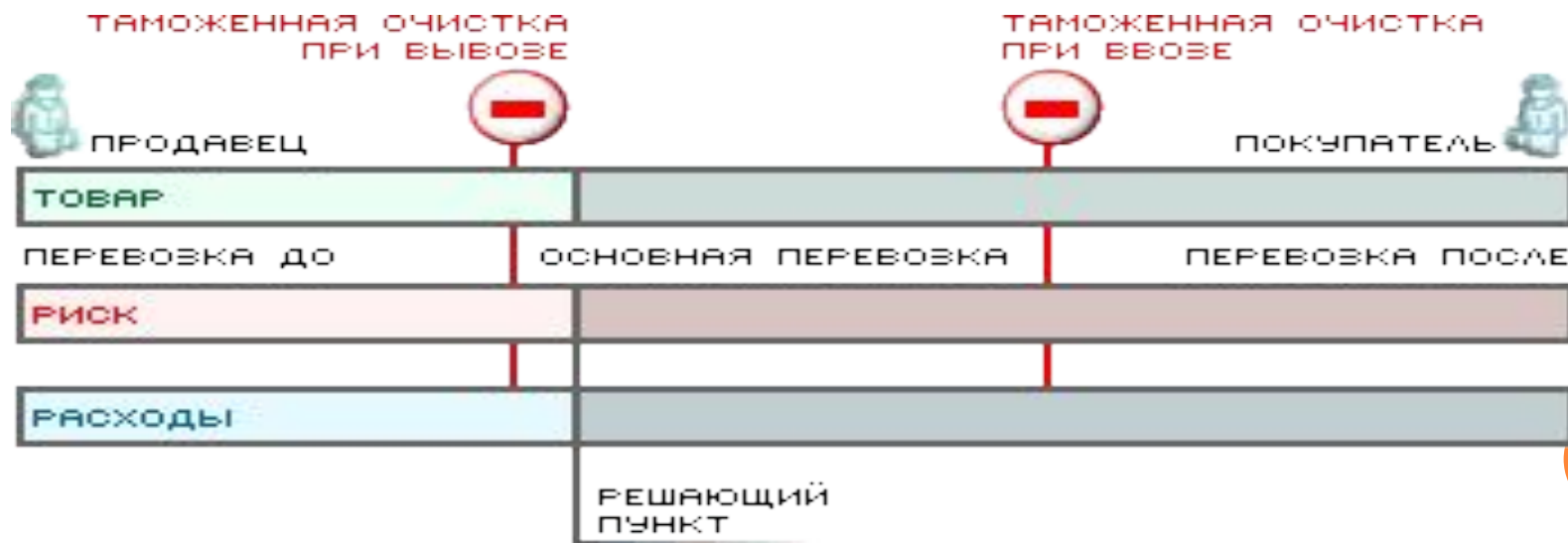

CFR Cost and Freight (... Named Port of Destination) Стоимость и фрахт (... название порта назначения)

Только при морских перевозках

Продавец выполнил поставку, когда товар перешел через поручни судна в порту отгрузки. Продавец обязан оплатить расходы и фрахт, необходимые для доставки товара в названный порт назначения, **ОДНАКО**, риск потери или повреждения товара, а также любые дополнительные расходы, возникающие после отгрузки товара, переходят с продавца на покупателя.

На продавца возлагается обязанность по таможенной очистке товара для экспорта.



CPT CARRIAGE PAID To (... NAMED PLACE OF DESTINATION) ФРАХТ/ПЕРЕВОЗКА ОПЛАЧЕНЫ ДО (...НАЗВАНИЕ МЕСТА НАЗНАЧЕНИЯ) Любой транспорт

Продавец доставит товар названному им перевозчику; обязан оплатить расходы, связанные с перевозкой товара до названного пункта назначения. Покупатель берет на себя все риски потери или повреждения товара, как и другие расходы после передачи товара перевозчику.

В случае осуществления перевозки в согласованный пункт назначения несколькими перевозчиками, переход риска произойдет в момент передачи товара в попечение первого из них. На продавца возлагается обязанность по таможенной очистке товара для экспорта.



CIP CARRIAGE AND INSURANCE PAID TO (... NAMED PLACE OF DESTINATION) ФРАХТ/ПЕРЕВОЗКА И СТРАХОВАНИЕ ОПЛАЧЕНЫ ДО (...НАЗВАНИЕ МЕСТА НАЗНАЧЕНИЯ)

Любой транспорт

Продавец доставит товар названному им перевозчику, обязан оплатить расходы, связанные с перевозкой товара до названного пункта назначения. Покупатель берет на себя все риски и любые дополнительные расходы после доставки таким образом товара. Продавец обязан обеспечить страхование от рисков потери и повреждения товара во время перевозки в пользу покупателя. Продавец заключает договор страхования и оплачивает страховые взносы с минимальным покрытием. В случае осуществления перевозки в пункт назначения несколькими перевозчиками, переход риска произойдет в момент передачи товара в попечение первого перевозчика. На продавца возлагается обязанность по таможенной очистке товара для экспорта.

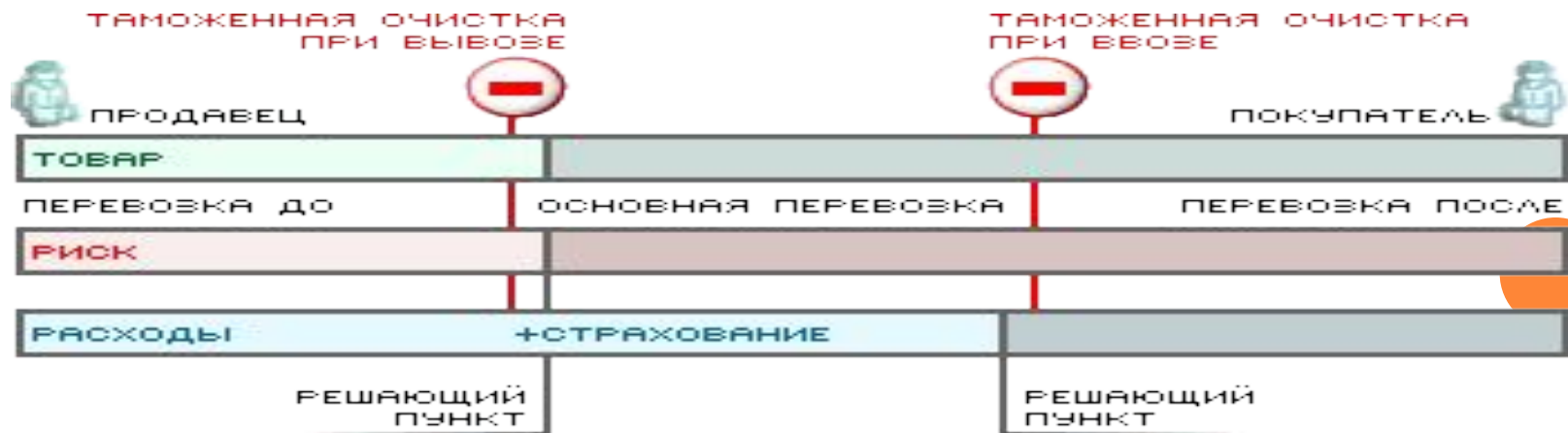

CIF Cost, Insurance and Freight (... NAMED PORT OF DESTINATION) Стоимость, страхование и фрахт (...название порта назначения)

Только при морских перевозках

Продавец выполнил поставку, когда товар перешел через поручни судна в порту отгрузки. Продавец обязан оплатить расходы и фрахт, необходимые для доставки товара в указанный порт назначения, НО риск потери или повреждения товара, как и любые дополнительные расходы, возникающие после отгрузки товара, переходят с продавца на покупателя. На продавца возлагается также обязанность приобретения морского страхования в пользу покупателя против риска потери и повреждения товара во время перевозки. Продавец обязан заключить договор страхования и оплатить страховые взносы, но от продавца требуется обеспечение страхования лишь с минимальным покрытием. На продавца возлагается обязанность по таможенной очистке товара для экспорта.



DAF DELIVERED AT FRONTIER (... NAMED PLACE) ПОСТАВКА ДО ГРАНИЦЫ (... НАЗВАНИЕ МЕСТА ПОСТАВКИ)

ПРИБЫТИЕ СУХОПУТНЫМ ТРАНСПОРТОМ

Продавец выполнил поставку, когда он предоставил неразгруженный товар, прошедший таможенную очистку для экспорта, но еще не для импорта на прибывшем транспортном средстве в распоряжение покупателя в названном пункте или месте на границе до поступления товара на таможенную границу сопредельной страны. "Граница" - любая граница, включая границу страны экспорта (важно точное определение границы путем указания на конкретный пункт или место). Данный термин может применяться при перевозке товара любым видом транспорта, когда товар поставляется до сухопутной границы.



DES DELIVERED Ex SHIP (... NAMED PORT OF DESTINATION)

Поставка с судна (... НАЗВАНИЕ ПОРТА НАЗНАЧЕНИЯ)

ТОЛЬКО ПРИ МОРСКИХ ПЕРЕВОЗКАХ

Продавец выполнил поставку, когда он предоставил не прошедший таможенную очистку для импорта товар в распоряжение покупателя на борту судна в названном порту назначения, он должен нести все расходы и риски по доставке товара в названный порт назначения до момента его разгрузки. Данный термин может применяться только при перевозке морским или внутренним водным транспортом или в смешанных перевозках, когда товар прибывает в порт назначения на судне.

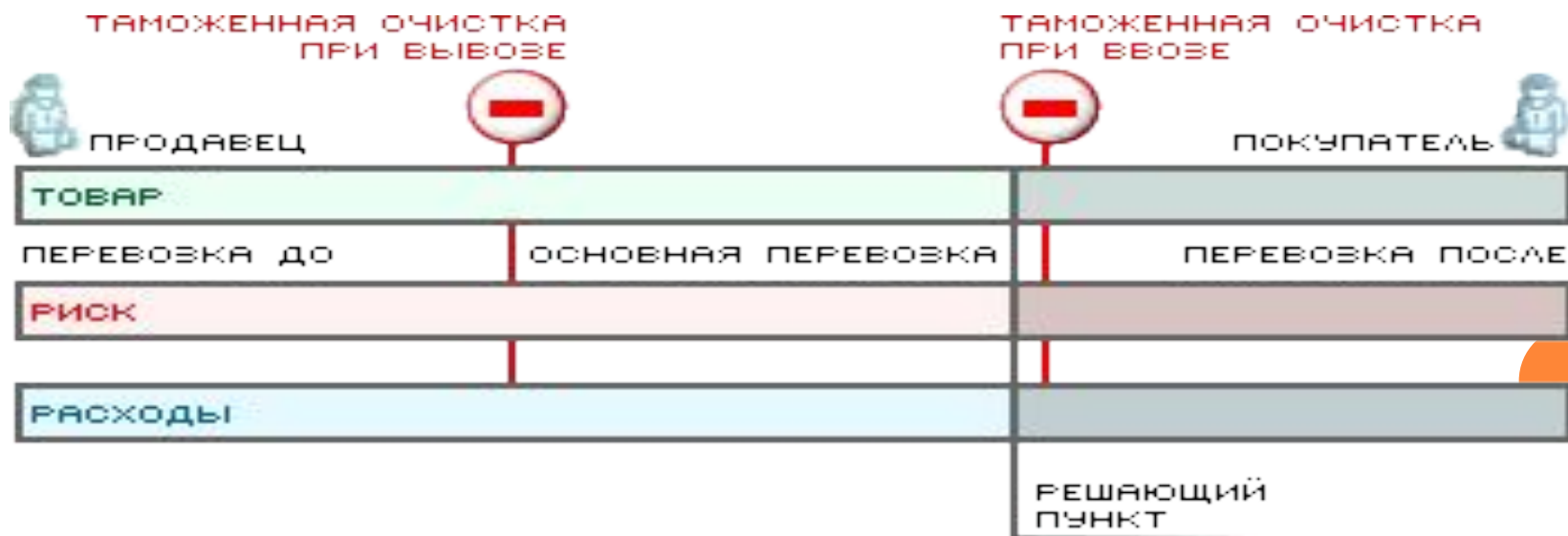

DEQ DELIVERED Ex QUAY (... NAMED PORT OF DESTINATION) Поставка с пристани (... НАЗВАНИЕ ПОРТА НАЗНАЧЕНИЯ)

ТОЛЬКО ПРИ МОРСКИХ ПЕРЕВОЗКАХ

Продавец выполнил свои обязанности по поставке, когда товар, не прошедший таможенную очистку для импорта, предоставлен в распоряжение покупателя на пристани в названном порту назначения, он обязан нести все расходы и риски, связанные с транспортировкой и выгрузкой товара на пристань.

Покупатель обязан произвести таможенную очистку для импорта товара, также как и уплату налогов, пошлин и других сборов при импорте.

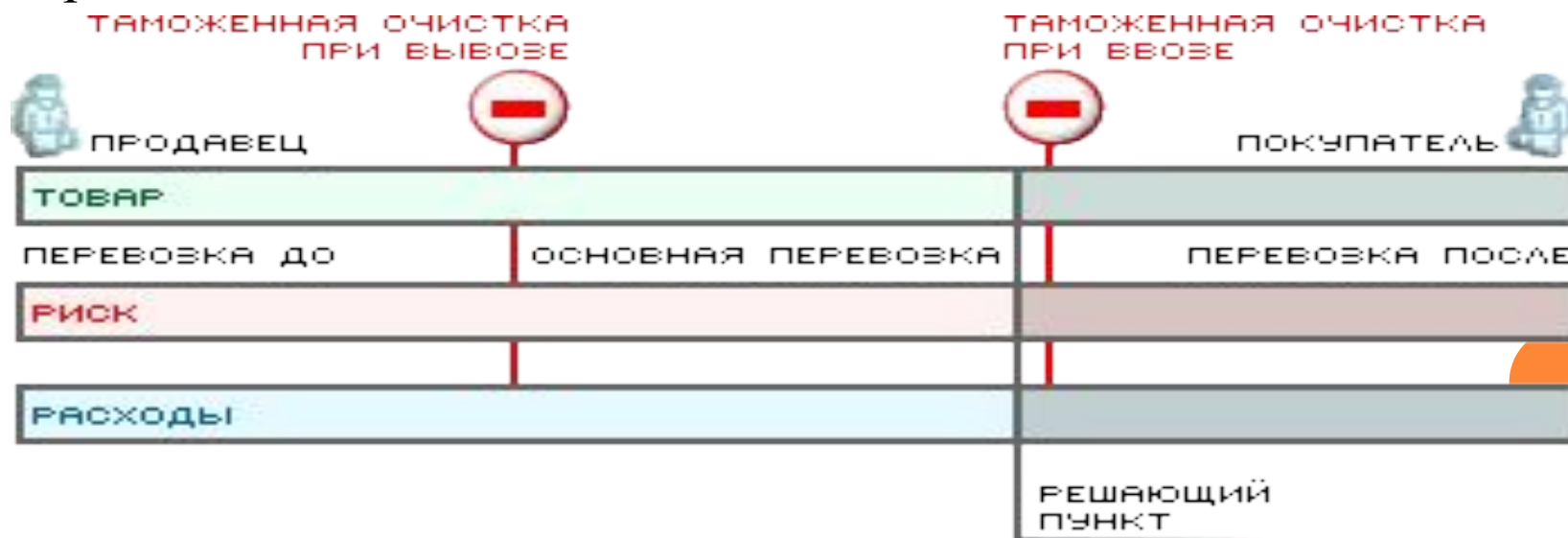

DDU DELIVERED DUTY UNPAID (... NAMED PLACE OF DESTINATION) ПОСТАВКА БЕЗ ОПЛАТЫ ПОШЛИНЫ (... НАЗВАНИЕ МЕСТА НАЗНАЧЕНИЯ) ЛЮБОЙ ТРАНСПОРТ

Продавец предоставит не прошедший таможенную очистку и неразгруженный с прибывшего транспортного средства товар в распоряжение покупателя в названном месте назначения, он обязан нести все расходы и риски, связанные с транспортировкой товара до этого места, за исключением (если это потребуется) любых сборов, собираемых для импорта в стране назначения. Ответственность за сборы должен нести покупатель, также как и за другие расходы и риски, возникшие в связи с тем, что он не смог вовремя пройти таможенную очистку для импорта.



DDP DELIVERED DUTY PAID (... NAMED PLACE OF DESTINATION) Поставка с оплатой пошлины (... НАЗВАНИЕ МЕСТА НАЗНАЧЕНИЯ) Любой транспорт

Продавец предоставит прошедший таможенную очистку и неразгруженный с прибывшего транспортного средства товар в распоряжение покупателя в названном месте назначения и обязан нести все расходы и риски, связанные с транспортировкой товара, включая (где это потребуется) любые сборы для импорта в страну назначения.

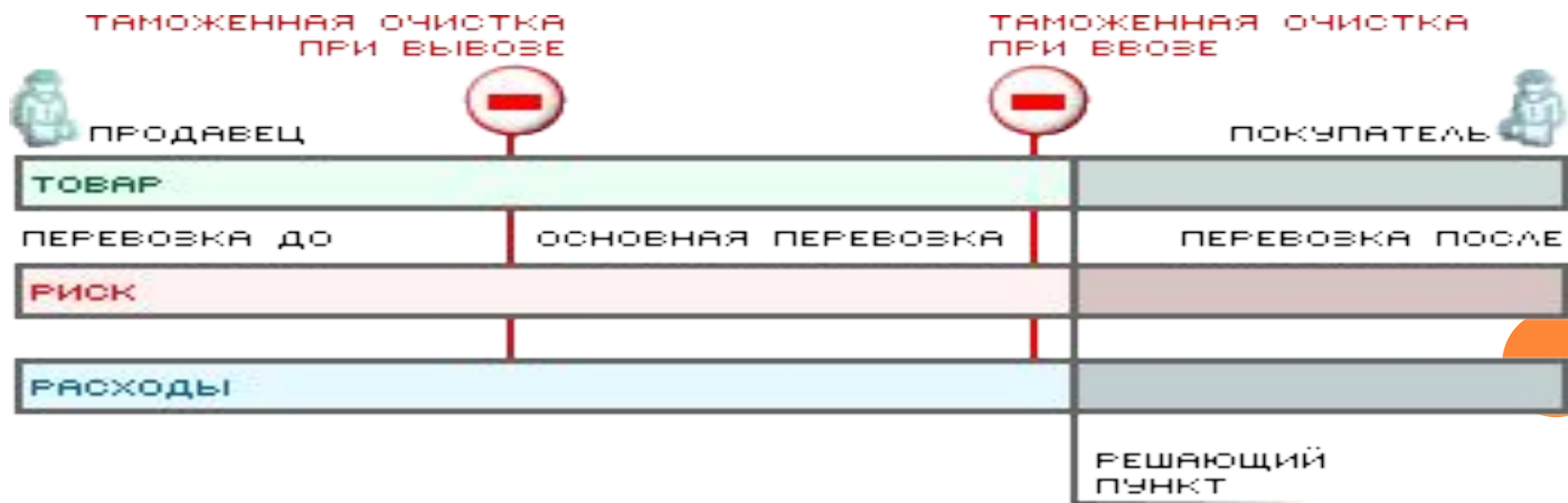



Взаимосвязь базиса поставки и фактурной стоимости товара

ТАМОЖЕННАЯ СТОИМОСТЬ



МЕТОД ОПРЕДЕЛЕНИЯ ТАМОЖЕННОЙ СТОИМОСТИ ПО СТОИМОСТИ СДЕЛКИ С ВВОЗИМЫМИ ТОВАРАМИ (СТАТЬЯ 19 ЗАКОНА «О ТАМОЖЕННОМ ТАРИФЕ»)

Таможенной стоимостью товаров, ввозимых на таможенную территорию Российской Федерации, является стоимость сделки, то есть цена, фактически уплаченная или подлежащая уплате за товары при их продаже на экспорт в Российскую Федерацию и дополненная в соответствии со статьей 19.1 настоящего Закона.

Для целей настоящей статьи ценой, фактически уплаченной или подлежащей уплате, является общая сумма всех платежей, осуществленных или подлежащих осуществлению покупателем непосредственно продавцу и (или) третьему лицу в пользу продавца за ввозимые товары. При этом платежи могут быть осуществлены прямо или косвенно в любой форме покупателем продавцу или третьему лицу в пользу продавца.

СТРУКТУРА ТАМОЖЕННОЙ СТОИМОСТИ

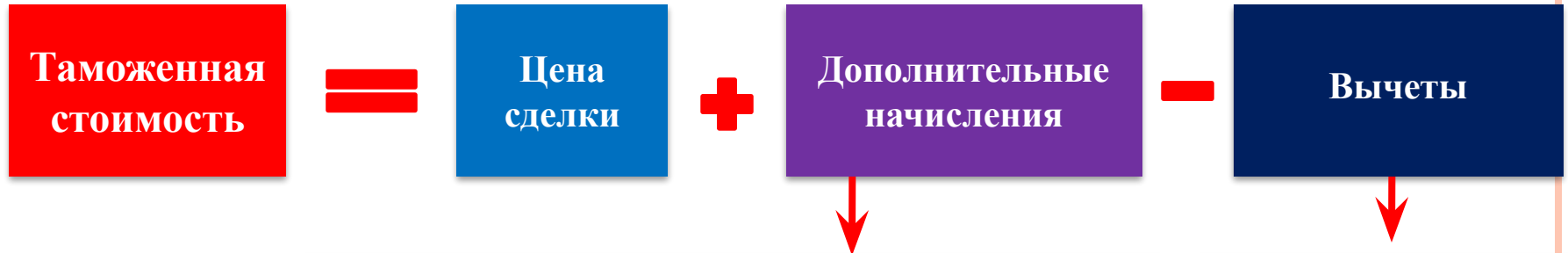

- 1) Расходы на вознаграждений агенту (посреднику),
 - на тару и упаковку;
- 2) Не включенные в цену товара стоимость :
 - сырья, материалов, комплектующих;
 - инструментов, штампов, форм, использованные при производстве ввозимых товаров;
 - проектирования, разработки, инженерной, конструкторской работы, дизайна,
 - художественного оформления, чертежей и эскизов, произведенных (выполненных) в любой стране, за исключением Российской Федерации, и необходимых для производства оцениваемых товаров;
- 3) платежи за использование объектов интеллектуальной собственности (за исключением платежей за право воспроизведения в Российской Федерации);
- 4) любая часть дохода, полученного в результате последующей продажи, распоряжения иным способом или использования товаров, которая прямо или косвенно причитается продавцу;
- 5) расходы по перевозке (транспортировке) товаров до аэропорта, морского порта или иного места прибытия товаров на таможенную территорию Российской Федерации;
- 6) расходы по погрузке, выгрузке или перегрузке товаров и проведению иных операций, связанных с их перевозкой до места прибытия товаров на таможенную территорию РФ;
- 7) расходы на страхование в связи с международной перевозкой товаров.

- 1) расходы на производимые после ввоза на таможенную территорию Российской Федерации оцениваемых товаров строительство, возведение, сборку, монтаж, обслуживание или оказание технического содействия в отношении таких оцениваемых товаров, как промышленные установки, машины или оборудование;
- 2) расходы по перевозке (транспортировке) оцениваемых товаров после их прибытия на таможенную территорию Российской Федерации;
- 3) пошлины, налоги и сборы, взимаемые в Российской Федерации.

2. Таможенной стоимостью товаров является стоимость сделки при условии, если:

1) не существует ограничений в отношении прав покупателя на пользование и распоряжение товарами, за исключением ограничений, которые:

- установлены федеральными законами, указами и распоряжениями Президента Российской Федерации, постановлениями и распоряжениями Правительства Российской Федерации, а также нормативными правовыми актами федеральных органов исполнительной власти;

- ограничивают географический регион, в котором товары могут быть перепроданы;

- существенно не влияют на стоимость товаров;

2) продажа товаров или их цена не зависит от соблюдения условий или обязательств, влияние которых на стоимость товаров не может быть количественно определено;

3) любая часть дохода, полученного в результате последующих продажи товаров, распоряжения товарами иным способом или их использования, не будет причитаться прямо или косвенно продавцу, за исключением случаев, когда в соответствии со статьей 19.1 настоящего Закона могут быть произведены дополнительные начисления;

4) покупатель и продавец не являются взаимосвязанными лицами, за исключением случаев, когда покупатель и продавец являются взаимосвязанными лицами, но стоимость сделки приемлема для таможенных целей в соответствии с пунктами 3 и 4 настоящей

Взаимосвязанные лица - лица, отвечающие одному из следующих условий:

- ❑ если каждое из этих лиц является сотрудником или руководителем организации, созданной с участием другого лица;
- ❑ если они являются деловыми партнерами, то есть связаны договорными отношениями, действуют в целях извлечения прибыли и совместно несут расходы и убытки, связанные с осуществлением совместной деятельности;
- ❑ если они являются работодателем и работником;
- ❑ если какое-либо лицо прямо или косвенно владеет пятью и более процентами выпущенных в обращение голосующих акций обоих лиц, контролирует пять и более процентов выпущенных в обращение голосующих акций обоих лиц или является номинальным держателем пяти и более процентов выпущенных в обращение голосующих акций обоих лиц;
- ❑ если одно из них прямо или косвенно контролирует другое;
- ❑ если оба они прямо или косвенно контролируются третьим лицом;
- ❑ если вместе они прямо или косвенно контролируют третье лицо;
- ❑ если лица состоят в брачных отношениях, отношениях родства или свойства, усыновителя или усыновленного, а также попечителя и опекаемого.

При этом тот факт, что лица связаны в осуществлении своей деятельности таким образом, что одно из них является независимо от использованного обозначения единственным агентом, единственным дистрибьютором другого лица или единственным пользователем по договору коммерческой концессии, не может служить основанием для признания указанных лиц взаимосвязанными, если данные лица не отвечают ни одному из перечисленных выше условий;

ПРИНЦИПЫ ОПРЕДЕЛЕНИЯ ТАМОЖЕННОЙ СТОИМОСТИ ТОВАРОВ

Таможенная стоимость товаров и сведения, относящиеся к ее определению, должны основываться на **количественно определяемой и документально подтвержденной** информации.

(ст. 12 Закона РФ «О таможенном тарифе»).

Дополнительные начисления (лицензионные платежи) к цене, фактически уплаченной или подлежащей уплате, производятся на основании документально подтвержденных и поддающихся количественному определению сведений с использованием данных **бухгалтерского учета**.

(п. 2 ст. 19.1 Закона РФ «О таможенном тарифе»)

При отсутствии документально подтвержденных и поддающихся количественному определению сведений для осуществления дополнительных начислений метод по стоимости сделки с ввозимыми товарами (метод 1) **не применяется**.

(п. 2 ст. 19.1 Закона РФ «О таможенном тарифе»)



МЕТОДЫ ОПРЕДЕЛЕНИЯ ТАМОЖЕННОЙ СТОИМОСТИ



СХЕМА ДОСТАВКИ ТОВАРА ПО МАРШРУТУ ПАРИЖ - МОСКВА

Париж

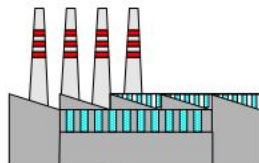

Фабрика

Товар – духи
Кол-во 1000 упаковок.
Стоимость € 100 тыс.

Погрузка - € 100
Транспортировка - € 1000



Марсель



Склад

Выгрузка а/м - € 100
Погрузка судна - € 200



Транспортировка - € 1500
Страховка - € 500



Москва



Город

Транспортировка - € 1000
Выгрузка - € 150
Таможня - € 37122



Выгрузка судна - € 200
Погрузка ж/д - € 150



Вокзал

Новороссийск

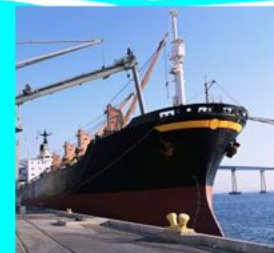

РАСПРЕДЕЛЕНИЕ РАСХОДОВ ПО ДОСТАВКЕ И ТАМОЖЕННОМ ОФОРМЛЕНИИ ТОВАРА МЕЖДУ ПРОДАВЦОМ И ПОКУПАТЕЛЕМ В ЗАВИСИМОСТИ ОТ БАЗИСА ПОСТАВКИ, ЕВРО

Условия поставки	EXW Париж	FAS Марсель	FOB Марсель	C IF Новорос сийск	DDU Москва	DDP Москва
Продавец	0	1200	1400	3400	4750	41872
Покупате ль	42022	40822	40622	38622	37272	150



ФОРМИРОВАНИЕ ТАМОЖЕННОЙ СТОИМОСТИ

Вид расходов	EXW Париж	FOB Марсель	CIF Новорос- сийск	DDU Москва	DDP Москва
А: Цена сделки	100000	101400	103400	104750	141872
Б: Дополнительные начисления:					
Транспортировка до границы РФ	2500	1500			
Погрузка/разгрузка до границы РФ	400	0			
Страховка	500	500			
ИТОГО НАЧИСЛЕНИЯ	3400	2000	0	0	
В: Вычеты :					
Транспортировка по территории РФ				1000	1000
Погрузка/разгрузка на территории РФ				350	350
Таможенные платежи					37122
ИТОГО ВЫЧЕТЫ:	0	0	0	1350	38472
Таможенная стоимость (А+Б-В)	103400	103400	103400	103400	103400

ФОРМИРОВАНИЕ СТОИМОСТИ ТОВАРА

Наименование расходов	Суммы, €
Стоимость товара на складе продавца	100000
Транспортные расходы	3500
Погрузка/разгрузка	900
Страховка	500
Таможенные платежи	37122
Стоимость товара на складе покупателя	142022
Стоимость 1 упаковки	142,02



**Порядок уплаты таможенных платежей определен
Распоряжением ГТК РФ от 27 ноября 2003 г. N 647-р
«Об утверждении методических указаний
«О порядке применения таможенными органами
положений Таможенного Кодекса Российской
Федерации, относящихся к таможенным платежам».
(в ред. распоряжения ГТК РФ от 07.05.2004 N 204-р)**

**Порядок возврата излишне уплаченных таможенных
платежей определен Приказом ГТК № 607 от
25.05.2004 «Об утверждении перечня документов и
формы заявления».**

