

Сущность и принципы организации безналичных расчетов

Вопросы лекции

- 1. Система безналичных расчётов**
- 2. Виды счетов, открываемых юридическим лицам**
- 3. Виды расчётных документов и их характеристика**
- 4. Кассовые операции**

Система безналичных расчётов

Система безналичных расчетов в РФ — это совокупность государственных законов и правил, регулирующих механизм организации расчетов в экономике, и совокупность банковских и иных учреждений, обеспечивающих проведение платежей и контроль за правильностью их осуществления.

Элементы безналичных расчётов:

- ▶ формы расчетов;
- ▶ принципы организации безналичных расчетов;
- ▶ способы платежа;
- ▶ инструменты платежа и соответствующий документооборот.

Расчётный документ

Расчетный документ — оформленное распоряжение плательщика о списании денежных средств со своего счета и их перечисление на счет получателя средств или распоряжение получателя средств на списание денежных средств со счета плательщика и перечисление на счет, указанный получателем средств.

Основные виды расчётных документов:

- ▶ платежные поручения;
- ▶ платежные поручения – требования ;
- ▶ аккредитивы;
- ▶ чеки;

Принципы безналичных расчетов

1. Принцип проведения всех расчетов между предприятиями и организациями через учреждения банков.
2. Принцип списания денежных средств банком со счета клиента по распоряжению его владельца.
3. Принцип срочности проведения платежа.
4. Принцип осуществления платежа при наличии средств на счете плательщика или его права на кредит.
5. Принцип ликвидности.
6. Принцип правового регулирования безналичных расчетов.

Основные законодательные и нормативные документы

- ▶ **Федеральный закон от 2 декабря 1990 г. N 395-1 "О банках и банковской деятельности»**
- ▶ **Федеральный закон от 10 июля 2002 года № 86-ФЗ «О Центральном банке Российской Федерации (Банке России)**
- ▶ **Инструкция Банка России от 14 сентября 2006 г. N 28-И "Об открытии и закрытии банковских счетов, счетов по вкладам (депозитам)»**
- ▶ **Положение Банка России от 29.06.2012 № 384-П «Положение о платёжной системе Банка России»**
- ▶ **Положение Банка России от 19 июня 2012 года № 383-П «Положение о правилах осуществления перевода денежных средств»**
- ▶ **Положение Банка России от 24 апреля 2008 г. № 318-П «О порядке ведения кассовых операций и правилах хранения, перевозки и инкассации банкнот и монет Банка России в кредитных организациях на территории Российской Федерации»**

Виды банковских счетов, открываемых предприятию

Виды счетов	Кому открывается	Назначение
Расчетный (транзитный, рублёвый и валютный)	Коммерческие организации	Основной счет предприятия. На него зачисляется выручка и проводятся расчеты по обязательствам. Осуществление как безналичных, так и наличных расчетов с различными субъектами
Временный расчетный	Учредителям коммерческих организаций	Зачисление первоначальных взносов в уставный фонд. Расчетный счет предприятию открывается после внесения не менее 50 % уставного капитала (фонда) на временный счет и представления им всех необходимых документов
Субрасчетный	Филиалам и представительствам коммерческих организаций, не являющимся самостоятельным юридическим лицом	Филиалам и представительствам коммерческих организаций, не являющимся самостоятельным юридическим лицом
Специальный	Предприятиям-заказчикам	
Депозитный	Юридическим лицам	Хранение в течение определенного времени части денежных средств предприятия
Ссудный		Отражение сумм кредита, выданного банком. Выдача кредита осуществляется путем

Виды банковских счетов

- **бюджетные счета** лицам, осуществляющим операции со средствами бюджетов всех уровней бюджетной системы Российской Федерации и государственных внебюджетных фондов Российской Федерации;
- **корреспондентские счета** кредитным организациям (обязательные в ЦБ РФ и по желанию);
- **корреспондентские субсчета** филиалам кредитных организаций;
- **счета доверительного управления** доверительному управляющему для осуществления расчетов, связанных с деятельностью по доверительному управлению;

Виды банковских счетов, открываемых физ.лицу

Виды счетов	Кому открывается	Назначение
Текущий (карточный)	Физическим лицам	Для совершения расчетных операций, не связанных с предпринимательской дея-ю или частной практикой
Депозитный	Физическим лицам	Хранение в течение определенного времени части свободных денежных средств с целью получения дохода
Ссудный	Физическим лицам	Отражение сумм кредита, выданного банком.

Платёжное поручение

Платёжное поручение - распоряжение владельца счета (плательщика) обслуживающему его банку, оформленное расчетным документом, перевести определенную денежную сумму на счет получателя средств, открытый в этом или другом банке.

Схема расчёта платёжными поручениями:

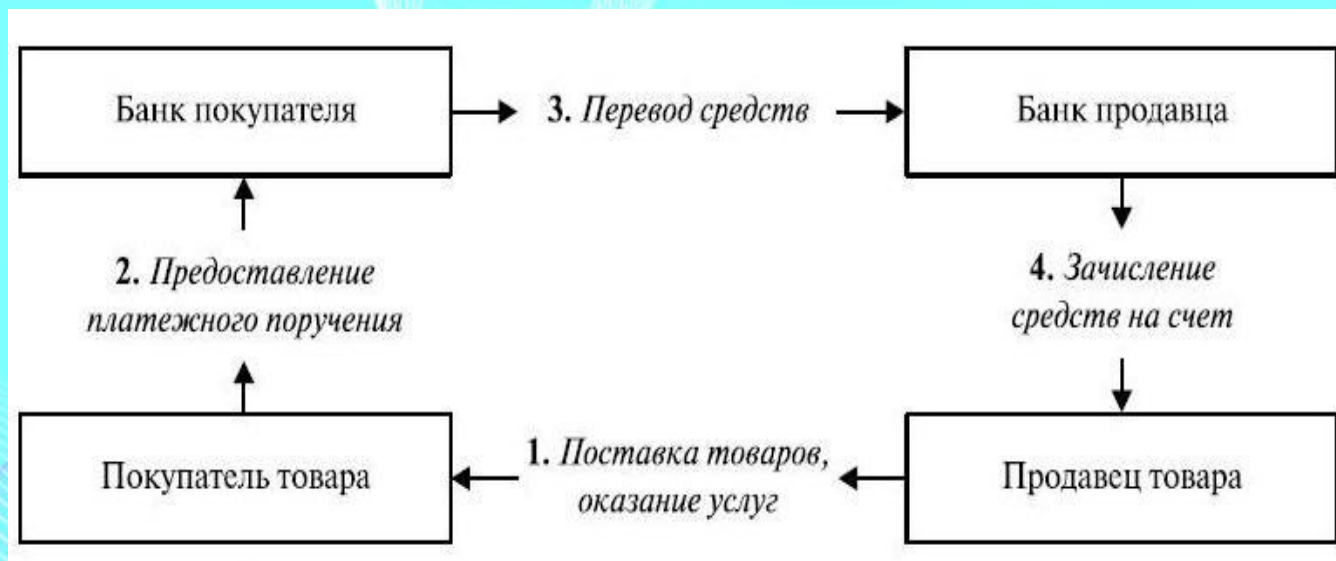

Платёжное поручение

15.03.2009 15.03.2009 0401060
 Поступ. в банк плат. Списано со сч. плат.

ПЛАТЕЖНОЕ ПОРУЧЕНИЕ N 250 15.03.2009 электронно
 Дата Вид платежа

Сумма прописью | Двадцать пять тысяч рублей 30 копеек

ИНН 0000000000	КПП 0000000000	Сумма	25000-30		
ООО "Банкирша"		Сч. N	000000000000000000000000		
Плательщик		БИК	0000000000		
ОАО "УРАЛСИББАНК" г. Новосибирск		Сч. N	000000000000000000000000		
Банк плательщика		БИК	0000000000		
ОАО "РОСБАНК" г. Москва		Сч. N	000000000000000000000000		
Банк получателя		Сч. N	000000000000000000000000		
ИНН 0000000000	КПП 0000000000	Сч. N	000000000000000000000000		
ООО "Кленовый лист"		Вид оп.	01	Срок плат.	6
Получатель		Наз. пл.		Очер. плат.	
		Код		Рез. поле	

ОПЛАТА ЗА ВЛАНОЧНУЮ ПРОДУКЦИЮ ПО ДОГОВОРУ КУПИ-ПРОДАЖИ № 21 от 01.03.2009 г. С РАССРОЧКОЙ ПЛАТЕЖА. БЕЗ НДС

Назначение платежа

Подписи Отметки банка

Подпись

 Подпись

М.П.
ОАО "УРАЛСИББАНК"
 г.Новосибирск
 Проведено 15.03.2009

Платежное требование

0401061

Поступ. в банк плат. Оконч. срока акцепта Списано со сч. плат.

ПЛАТЕЖНОЕ ТРЕБОВАНИЕ № <Номер> <Дата> <Вид платежа>

Условие оплаты	<Условие Оплаты1> <Условие Оплаты2> <Условие Оплаты3>	Срок для акцепта	<Срок Акцепта>
Сумма прописью			
ИНН <Плательщик>	Сумма <Сумма>		
	С ч. № <ПлательщикРасч Счет>		
Плательщик <Плательщик Банк1> <Плательщик Банк2>	БИК <Плательщик БИК>		
	С ч. № <Плательщик Корсчет>		
Банк плательщика <Получатель Банк1> <Получатель Банк2>	БИК <Получатель БИК>		
	С ч. № <Получатель Корсчет>		
Банк получателя	С ч. № <Получатель Расч Счет>		
ИНН <Получатель>	Вид оп. <Вид Оплаты>	Очер. плат. <Очередность>	
	Наз. пл. <Назначение Платежа>	Рез. поле	
	Код		
Получатель <Назначение Платежа>			
Дата отсылки (вручения) плательщику предусмотренных договором документов <Дата Отсылки/Доку>			
Подписи		Отметки банка получателя	

М.П. _____

№ ч. плат.	№ плат. ордера	Дата плат. ордера	Сумма частичного платежа	Сумма остатка платежа	Подпись	Дата помещения в карто теку

Отметки банка плательщика

Схема расчёта платёжными требованиями:

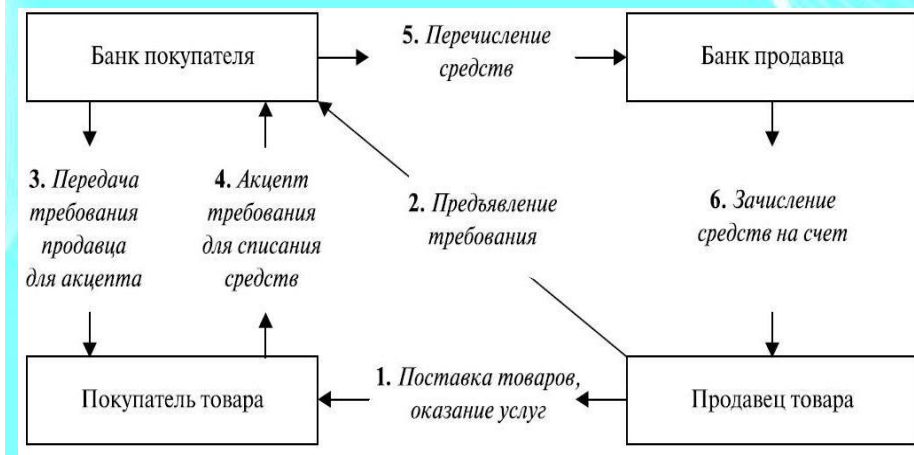

Аккредитив

Аккредитив — соглашение, по которому банк, действующий по поручению плательщика, обязан произвести платежи в пользу получателя средств по представлении последним документов, соответствующих всем условиям аккредитива, либо предоставить полномочие другому банку (исполняющему банку) произвести такие платежи.

Схема документооборота при расчетах аккредитивами :

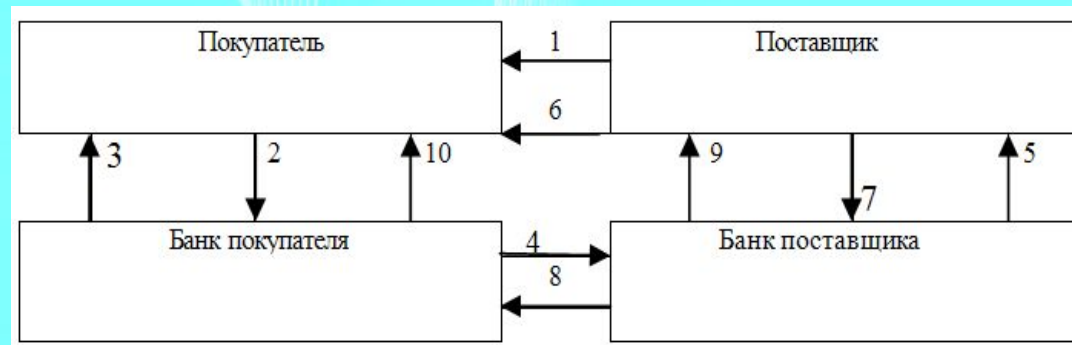

- 1** — заключение договора; **2** — заявление на открытие аккредитива; **3** — выписка из расчетного счета об открытии аккредитива; **4** — извещение об открытии аккредитива; **5** — сообщение поставщику условий аккредитива; **6** — отгрузка поставщиком продукции; **7** — передача поставщиком в банк документов; **8** — извещение об использовании аккредитива; **9** — выписка из расчетного счета о зачислении платежа; **10** — сообщение банка покупателя об использовании аккредитива

Аккредитив

АККРЕДИТИВ № <Номер>		<Дата> Дата		<Вид Платежа> Вид платежа		0401063	
Сумма прописью							
ИНН <Плательщик>		Сумма <Сумма>					
Плательщик <Плательщик Банк1><Плательщик Банк2>		С ч. № <Плательщик РасчСчет>					
Банк плательщика <Плательщик Банк1><Плательщик Банк2>		БИК <Плательщик БИК>					
		С ч. № <Плательщик Корсчет>					
Банк получателя <Получатель Банк1><Получатель Банк2>		БИК <Получатель БИК>					
		С ч. № <Получатель Корсчет>					
ИНН <Получатель>		С ч. № (40901) <НомерСчетаПоставщика>					
Получатель		Вид оп. <ВидОплаты>		Срок дейст. аккредит. Рез. поле		СрокПлатежа	
		Наз.пл.					
		Код					
Вид аккредитива <ВидАккредитива>							
Условие оплаты <УсловиеОплаты1><УсловиеОплаты2><УсловиеОплаты3>							
Наименование товаров (работ, услуг), № и дата договора, срок отгрузки товаров (выполнения работ, оказания услуг), грузополучатель и место назначения <НазначениеПлатежа>							
Платеж по представлению (вид документа) <ПлатежПоПредставлению>							
Дополнительные условия <ДополнУсловия>							
№ сч. получателя <ПолучательРасчСчет>							
				Подписи		Отметки банка	
М.П.				_____		_____	
				_____		_____	

Чек

Чек — ценная бумага, содержащая ничем не обусловленное распоряжение чекодателя банку произвести платеж указанной в нем суммы чекодержателю.

Схема расчётов чеками:



Кассовые операции

Кассовые операции банка – это операции, связанные с инкассацией, приёмом, хранением и выдачей наличных денег, иностранной валюты и других ценностей.



Основной документ по организации кассовой работы — «Положение о порядке ведения кассовых операций и правилах хранения, перевозки и инкассации банкнот и монеты Банка России в кредитных организациях на территории РФ в кредитных организациях на территории Российской Федерации» от 24.04.2008 № 318-П.

Инкассация

Под *инкассацией* понимается предоставление банками и небанковскими кредитно-финансовыми организациями другим лицам услуг по сбору и доставке (перевозке) наличных денежных средств и иных ценностей.



Кассовый контроль

Наличные деньги, получаемые в банках, *должны расходоваться на цели, указанные в чеке*, по которому организация получает деньги в банке.

