

**Для перехода к следующему
слайду, нажмите на левую
клавишу мыши**

Учебный центр специалистов морского транспорта

- **УСТРОЙСТВО
СУДНА**
- **КРАНЦЕВОЕ
УСТРОЙСТВО**



СИСТЕМА УПРАВЛЕНИЯ КАЧЕСТВОМ
СЕРТИФИЦИРОВАНА НА
СООТВЕТСТВИЕ ДСТУ ISO 9001-2001
Регистром судоходства Украины

РАЗНОВИДНОСТИ КРАНЦЕВЫХ УСТРОЙСТВ

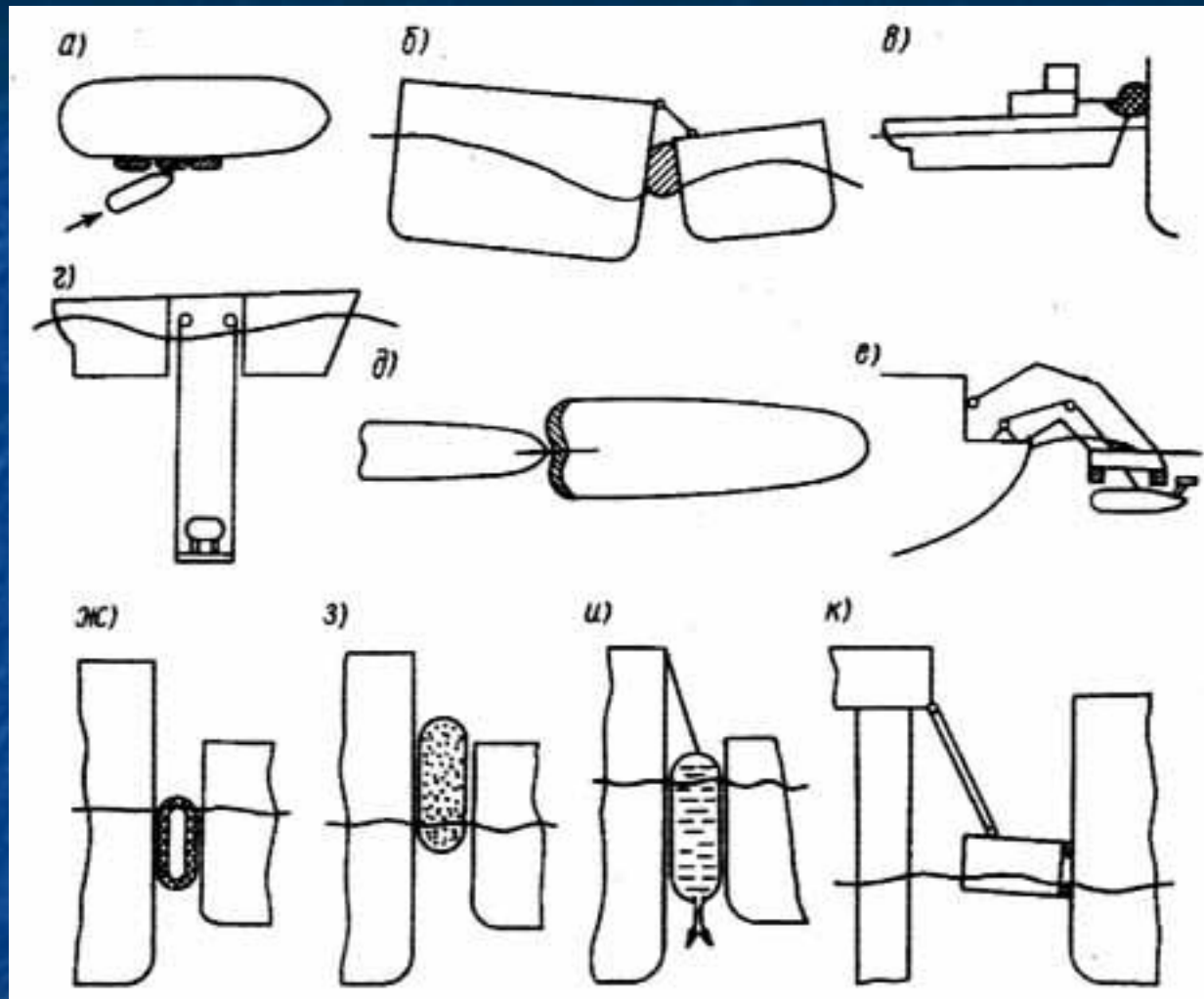

**а, б – швартовные во время подхода и стоянки объекта; в - носовое;
г – подводной платформы; д – ледокола; е – захвата судоподъемного устройства;
ж – с эластичным кранцем; з – с пневмокранцем;
и – с гидравлическим кранцем; к – с гравитационным кранцем;**

КРАНЦЕВАЯ ЗАЩИТА ТРАНСПОРТНОГО РЕФРЕЖИРАТОРА

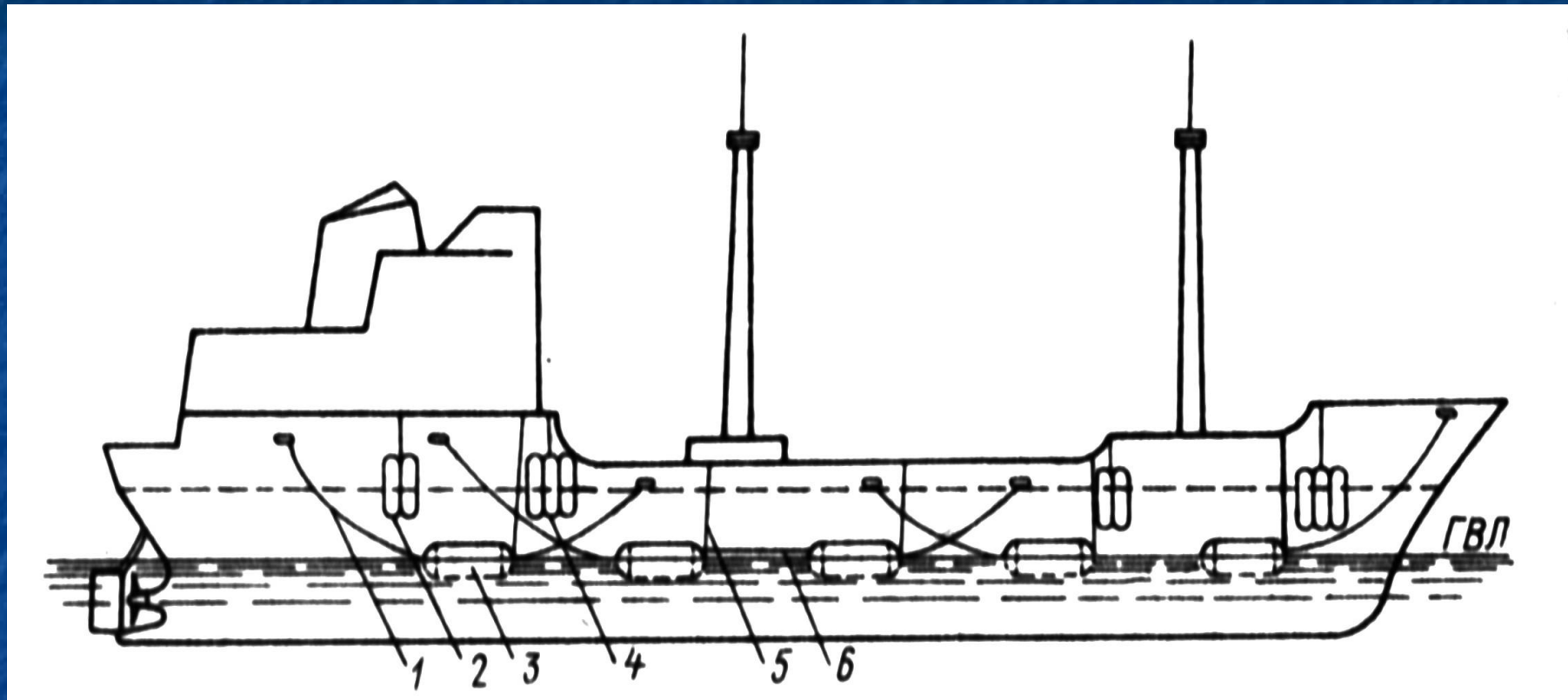

1 – ШВАРТОВНЫЙ КАНАТ, 2 – КРАНЕЦ ПОДВЕСНОЙ ПНЕВМАТИЧЕСКИЙ СОСТОЯЩИЙ ИЗ ДВУХ БАЛЛОНОВ ДИАМЕТРОМ 0.96 М. 3 – КРАНЕЦ ПЛАВУЧИЙ ПНЕВМАТИЧЕСКИЙ ДИАМЕТРОМ 2 М., 4 – КРАНЕЦ ПОДВЕСНОЙ ПНЕВМАТИЧЕСКИЙ СОСТОЯЩИЙ ИЗ ЧЕТЫРЕХ – ПЯТИ БАЛЛОНОВ ДИАМЕТРОМ 0.96 ММ. 5 – ПОДЪЕМНИК, 6 – МЕЖДУКРАНЦЕВЫЙ КАНАТ.

МЯГКИЙ КРАНЕЦ

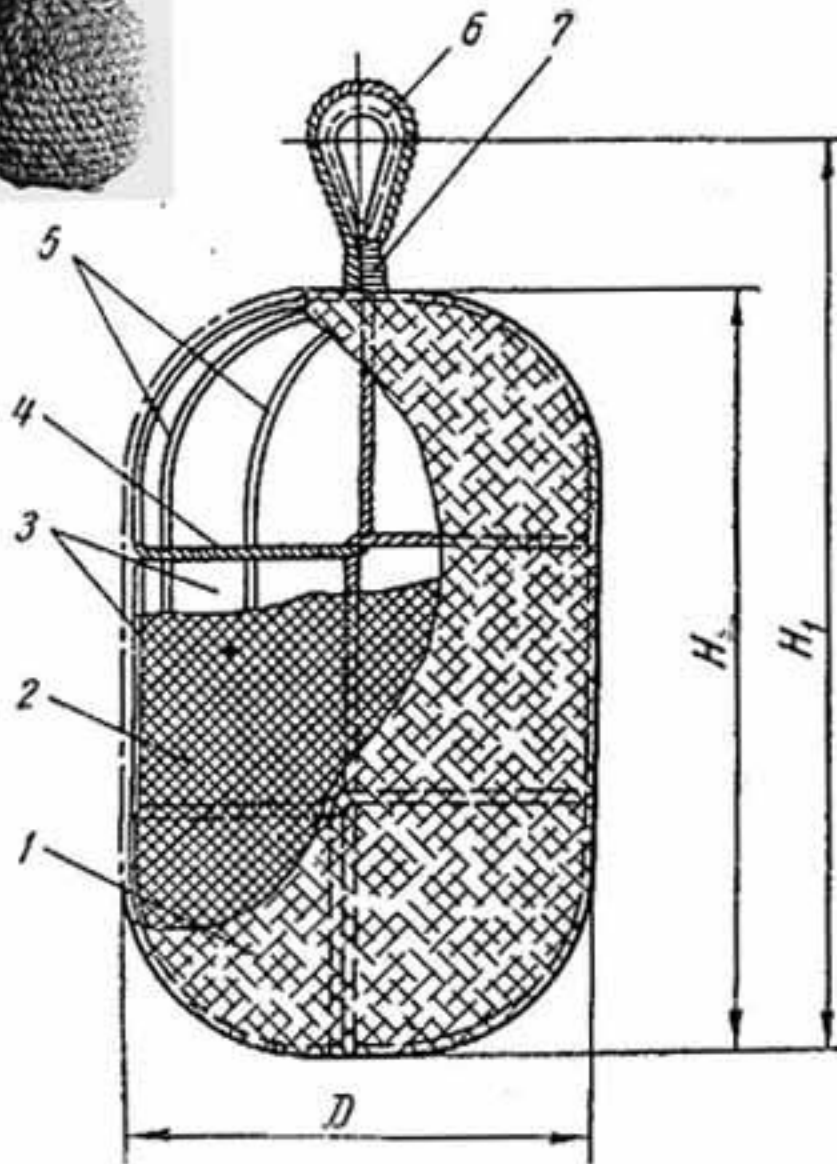

- 1 – оплетка из прядей пенькового каната окружностью 40 – 50 мм;
- 2 – пробка крошенная;
- 3 – мешок парусиновый;
- 4 – остропка из пенькового каната;
- 5 – петля на коуш из пенькового каната окружностью 65 мм;
- 6 – коуш;
- 7 – бензель пеньковый окружностью 18 мм;



КРАНЦЫ ИЗ АВТОМОБИЛЬНЫХ ШИН

а)

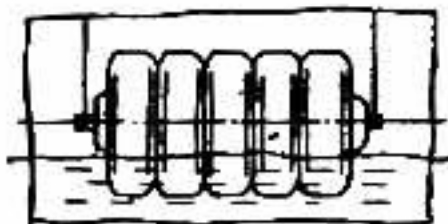
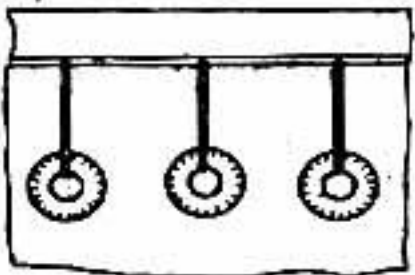

б)

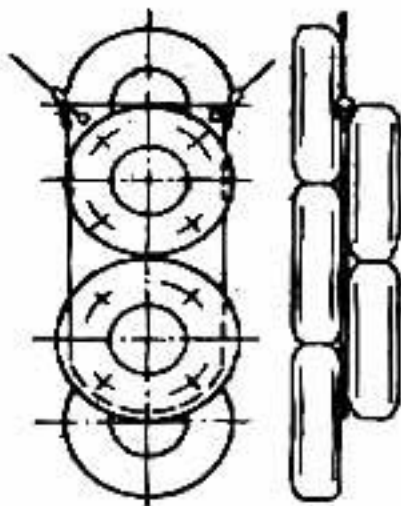

в)

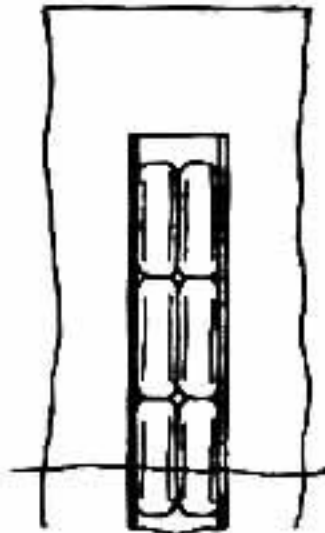

г)

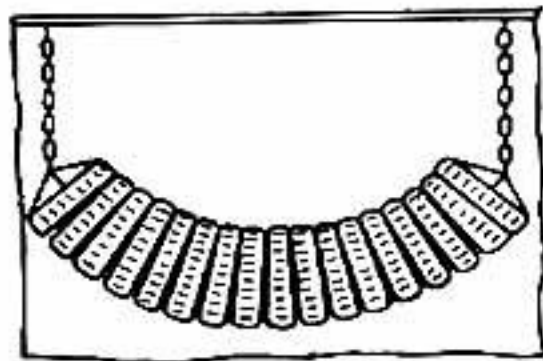

д)

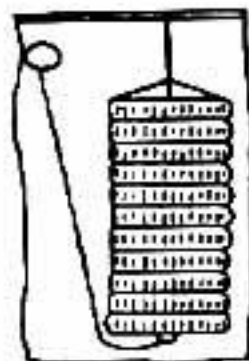

е)



ж)

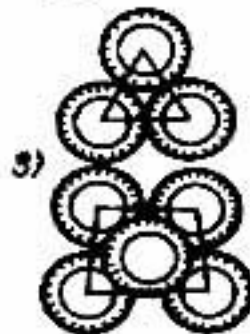

ПНЕВМАТИЧЕСКИЕ КРАНЦЫ

а – наклонный стационарный; б – вертикальный

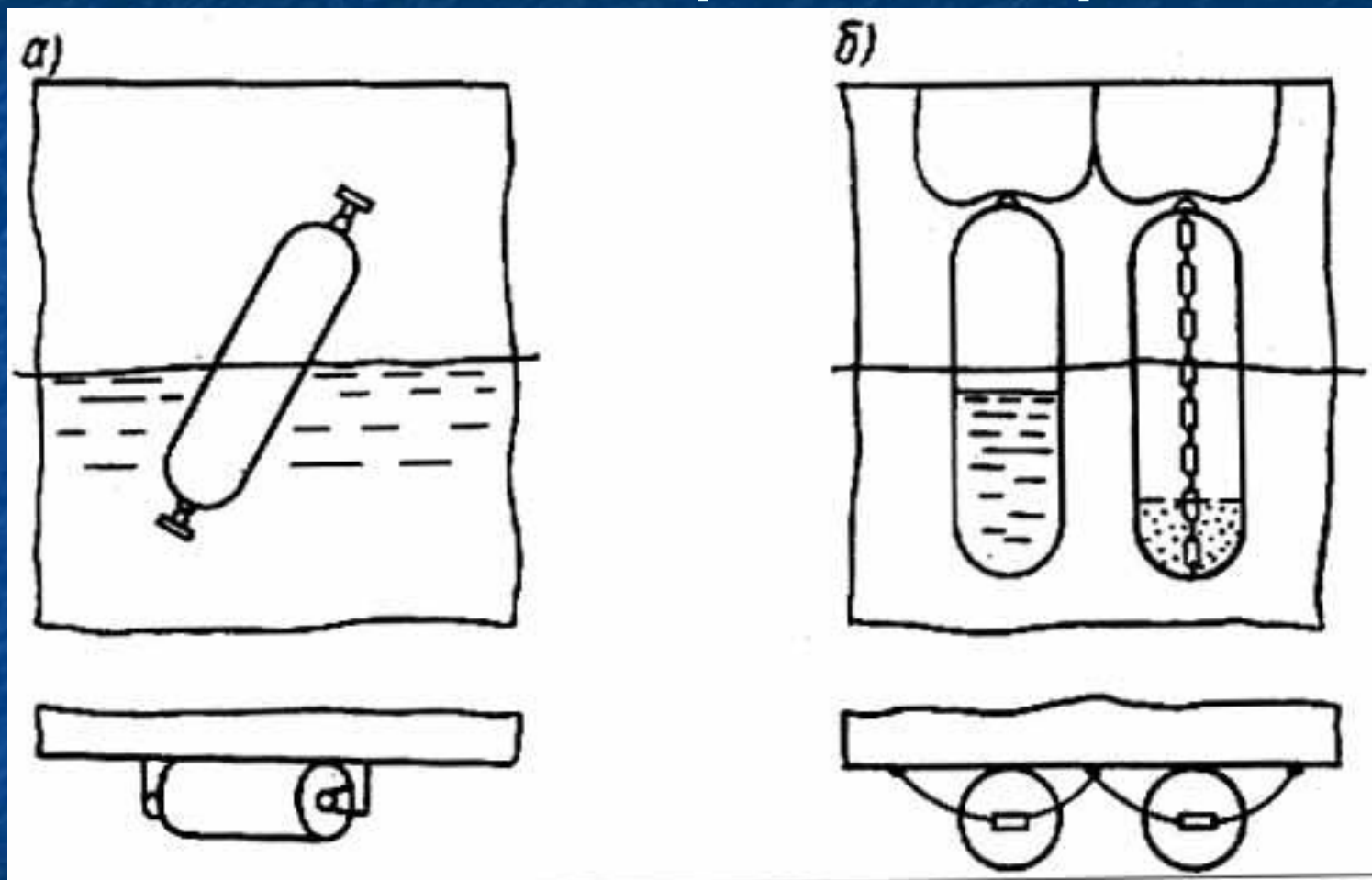

ПНЕВМАТИЧЕСКИЕ КРАНЦЫ

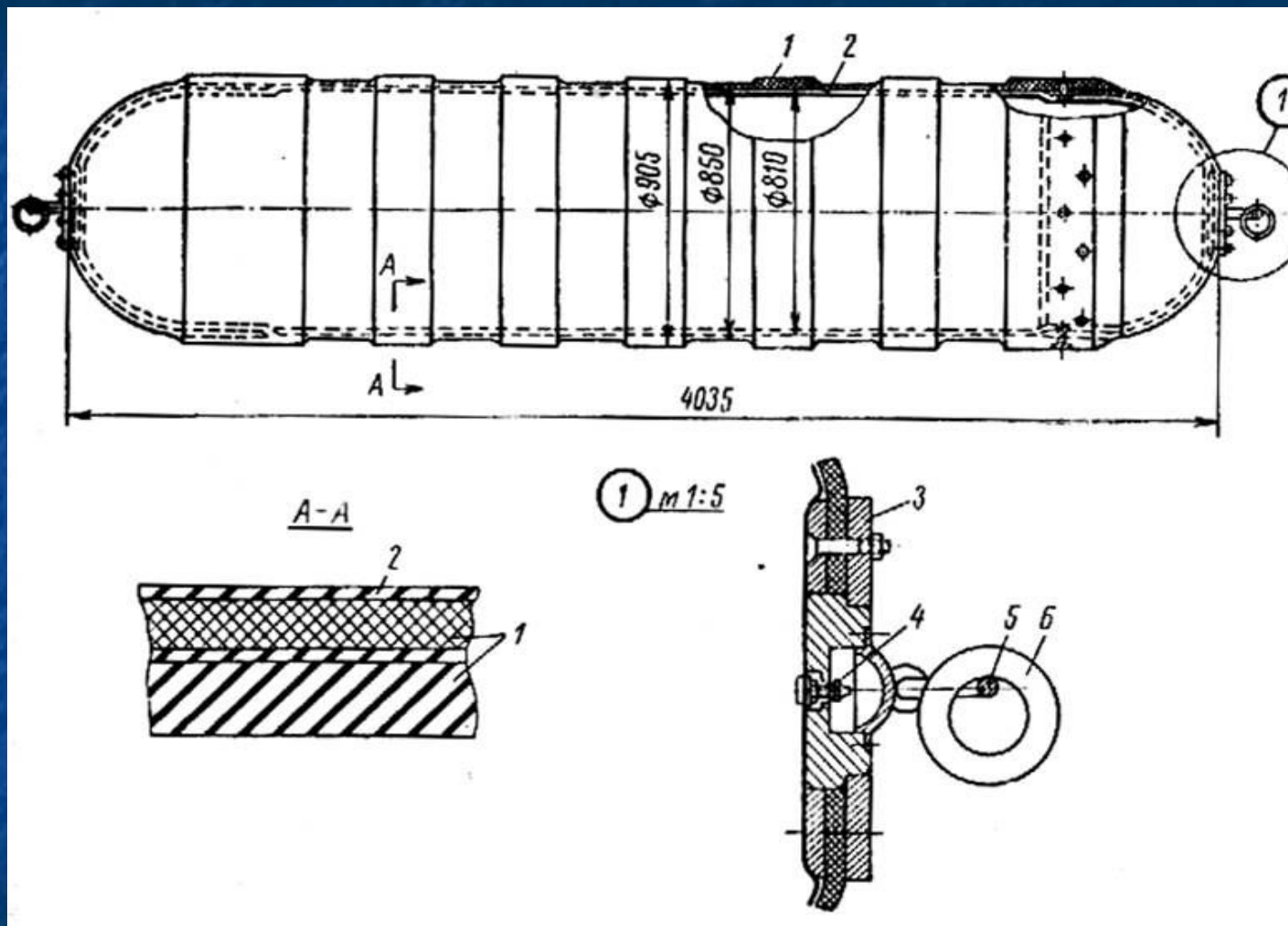

1 – баллон; 2 – камера; 3 – фланец; 4 – ниппель; 5 - серьга; 6 – кольцо;

ПНЕВМАТИЧЕСКИЕ БЕСКАМЕРНЫЕ КРАНЦЫ

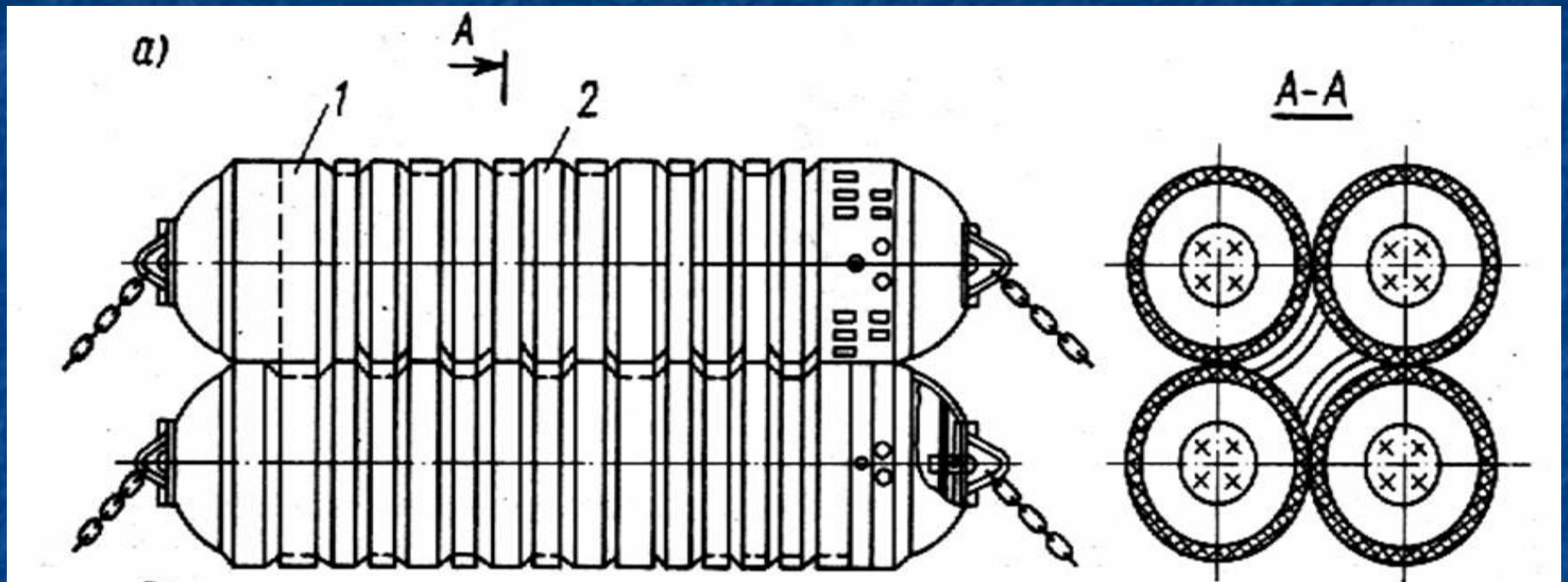

- 1 - резиноканевая покрывка баллона кранца;
- 2 – протектор;

ПНЕВМАТИЧЕСКИЕ БЕСКАМЕРНЫЕ КРАНЦЫ

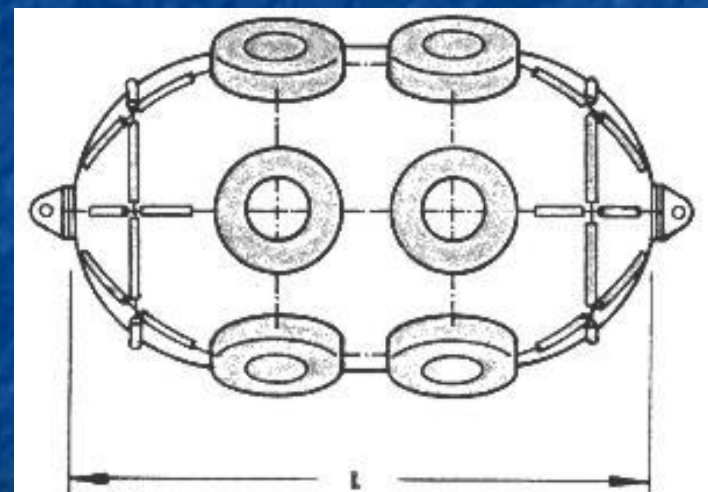
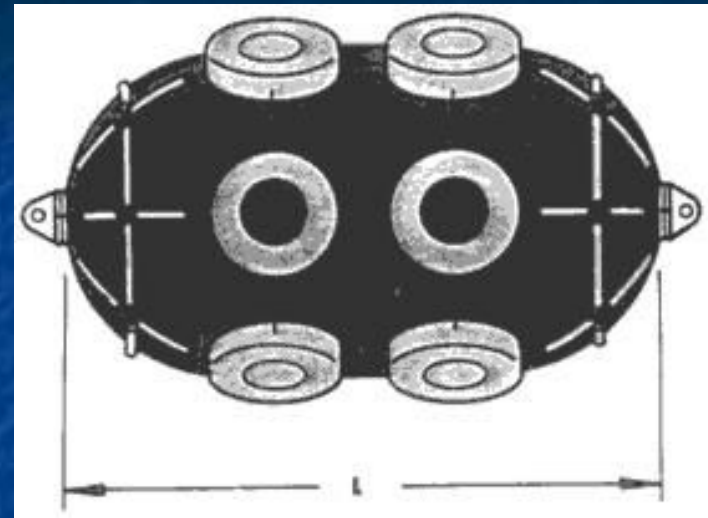
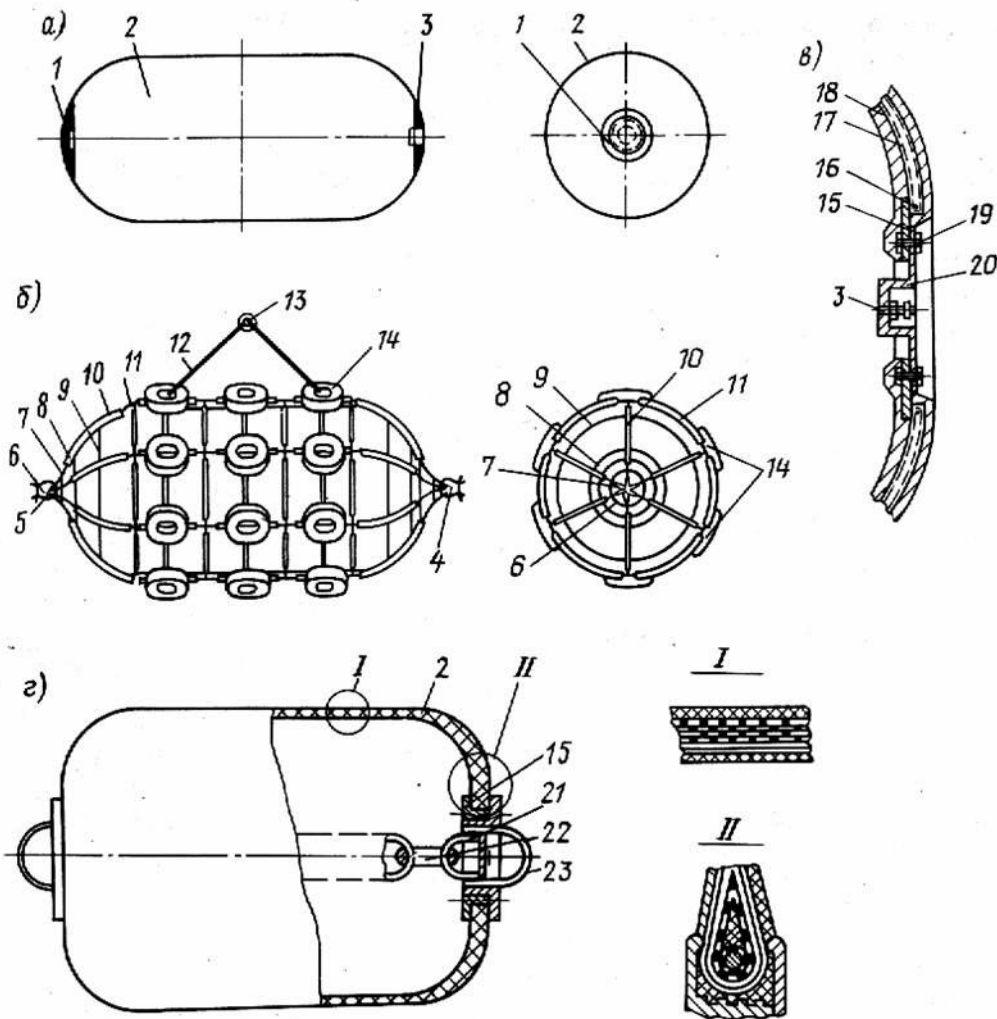

1, 3 – клапаны; 2 – оболочка; 4,5 – скобы; 6 – огон; 7,8,9 – меридиональные и окружные канаты; 10, 11 – резиновые трубки; 12 – строп; 13 – скоба; 14 – шины; 15 – фланец; 16 – подкрепляющее кольцо; 17 – корд; 18 – резина; 19 – шпилька; 20 – съемный стакан; 21 – внутренний обух; 22 – цепь; 23 – наружный рым;

ISO 17357 approved

Towing ring and swivel

Paddings - for better hull protection



ГИДРОПНЕВМАТИЧЕСКИЕ КРАНЦЫ

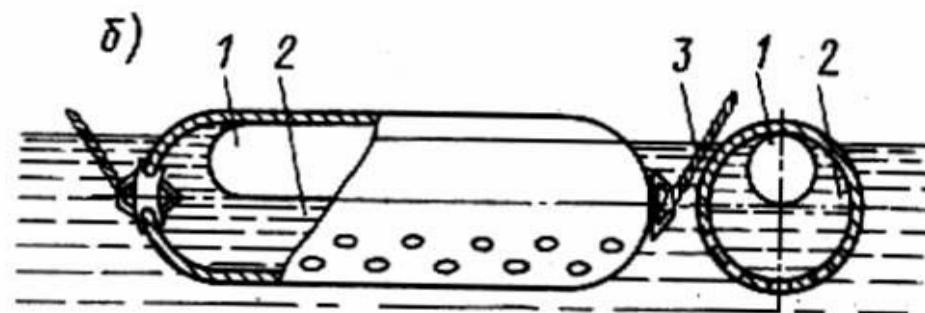
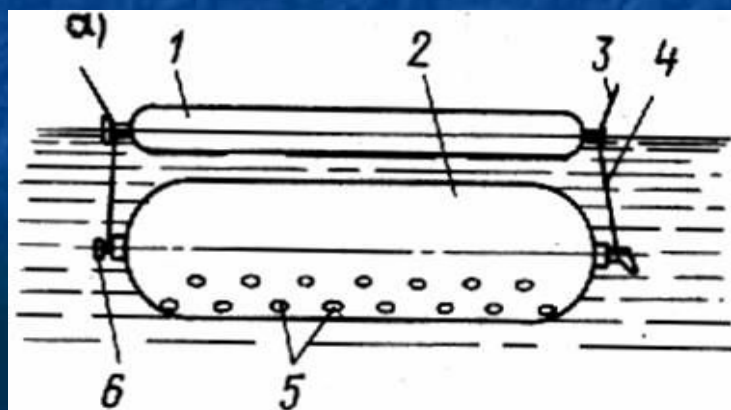
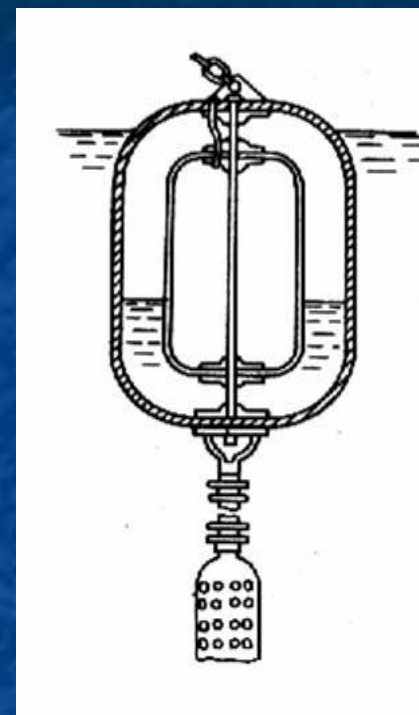
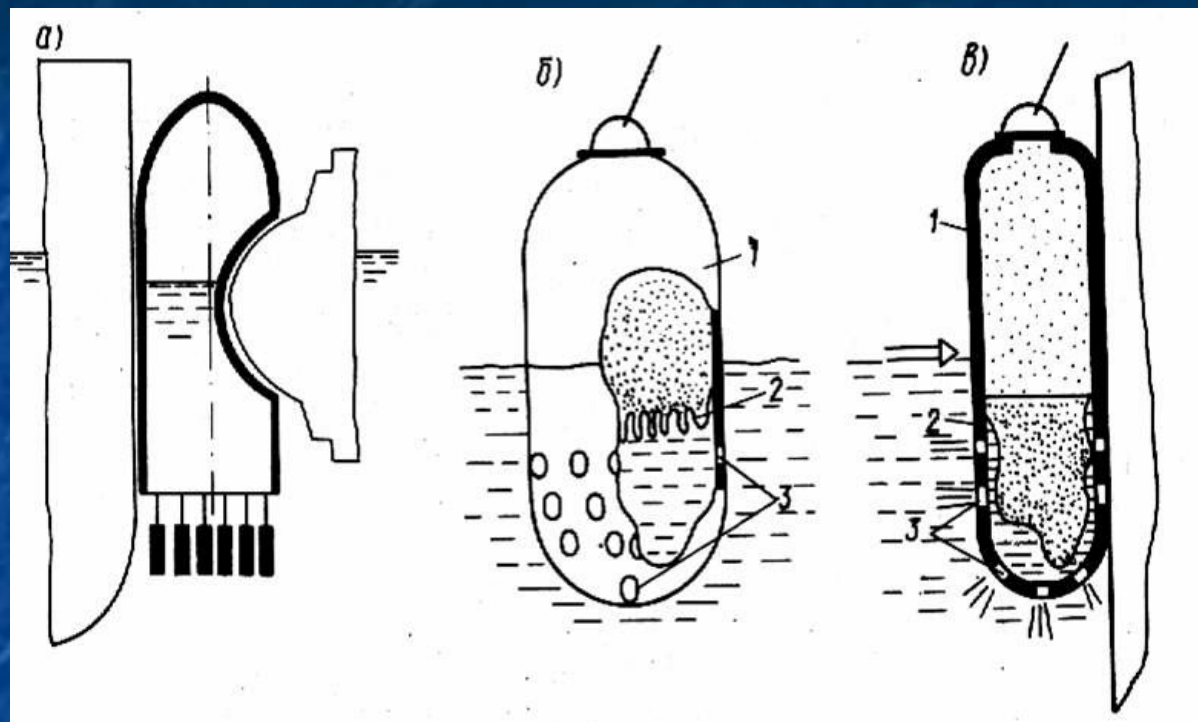

ГИДРАВЛИЧЕСКИЕ КРАНЦЫ

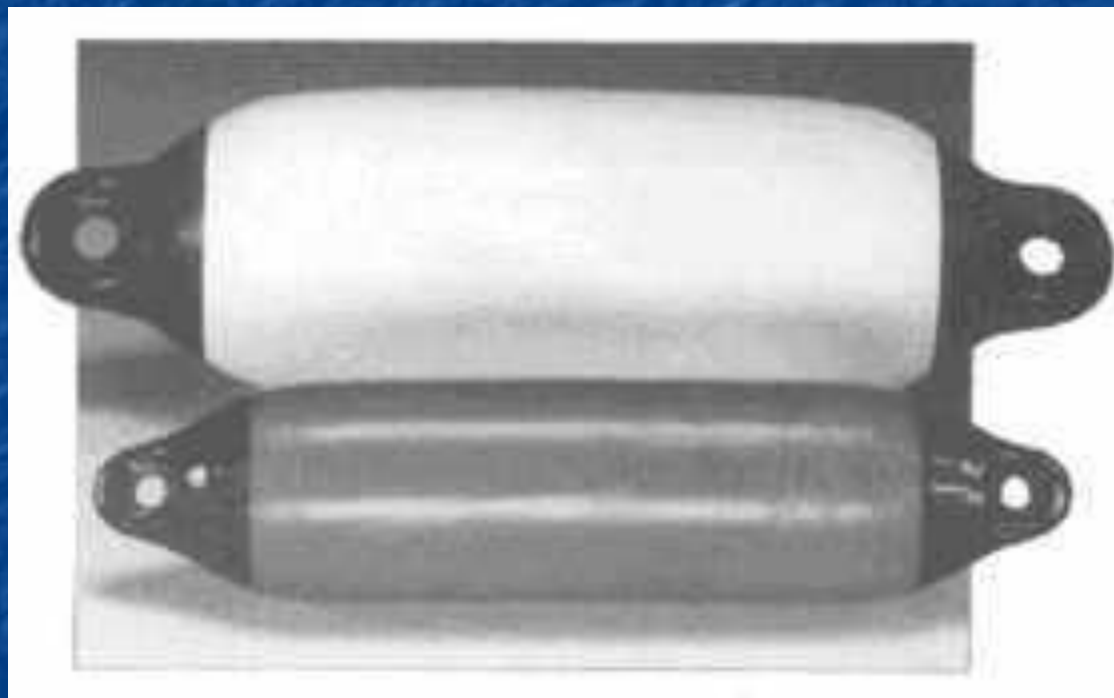

ГИДРАВЛИЧЕСКИЕ КРАНЦЫ

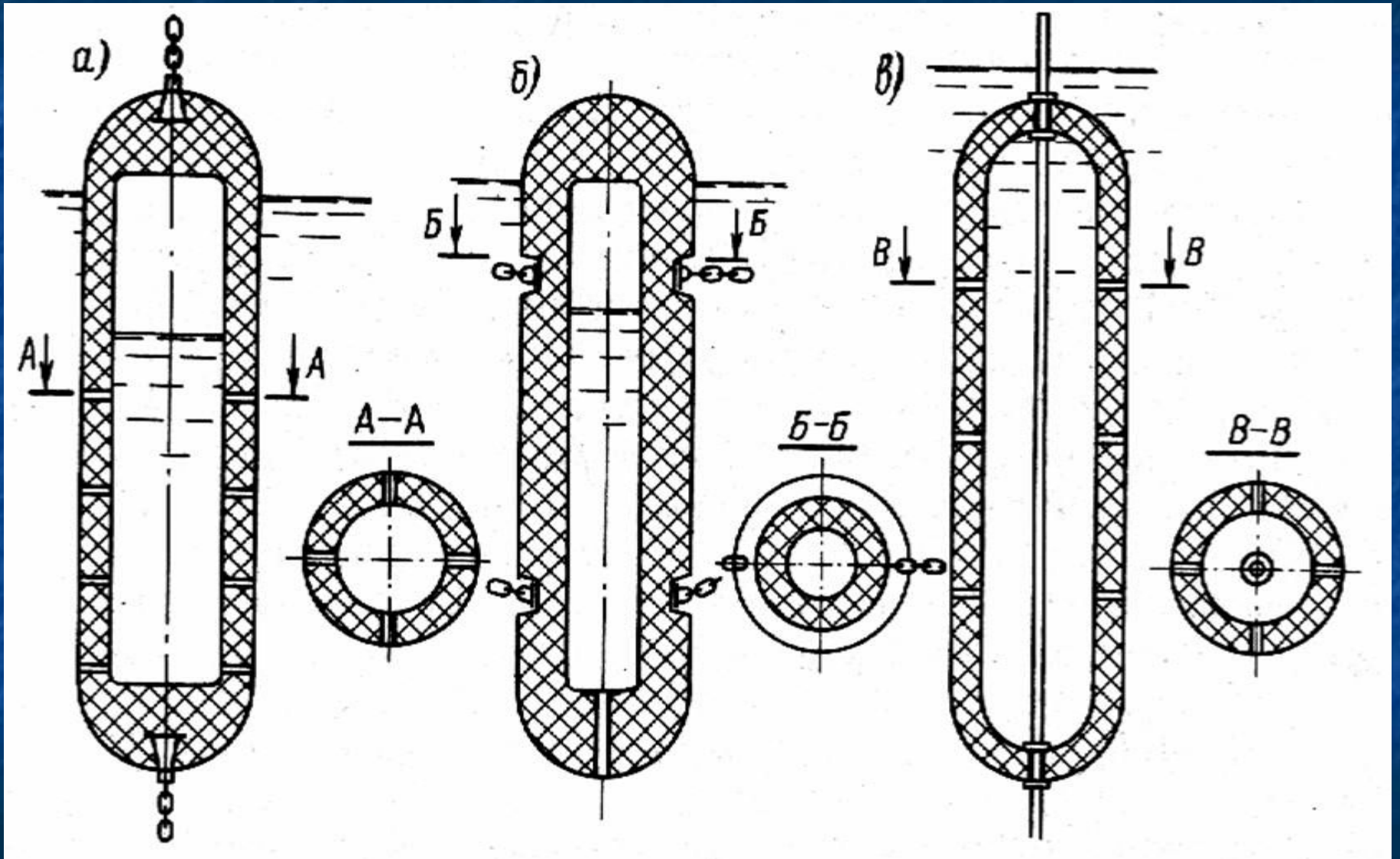

ГИДРАВЛИЧЕСКИЕ КРАНЦЫ С ВОДЯНЫМ БАЛЛАСТОМ

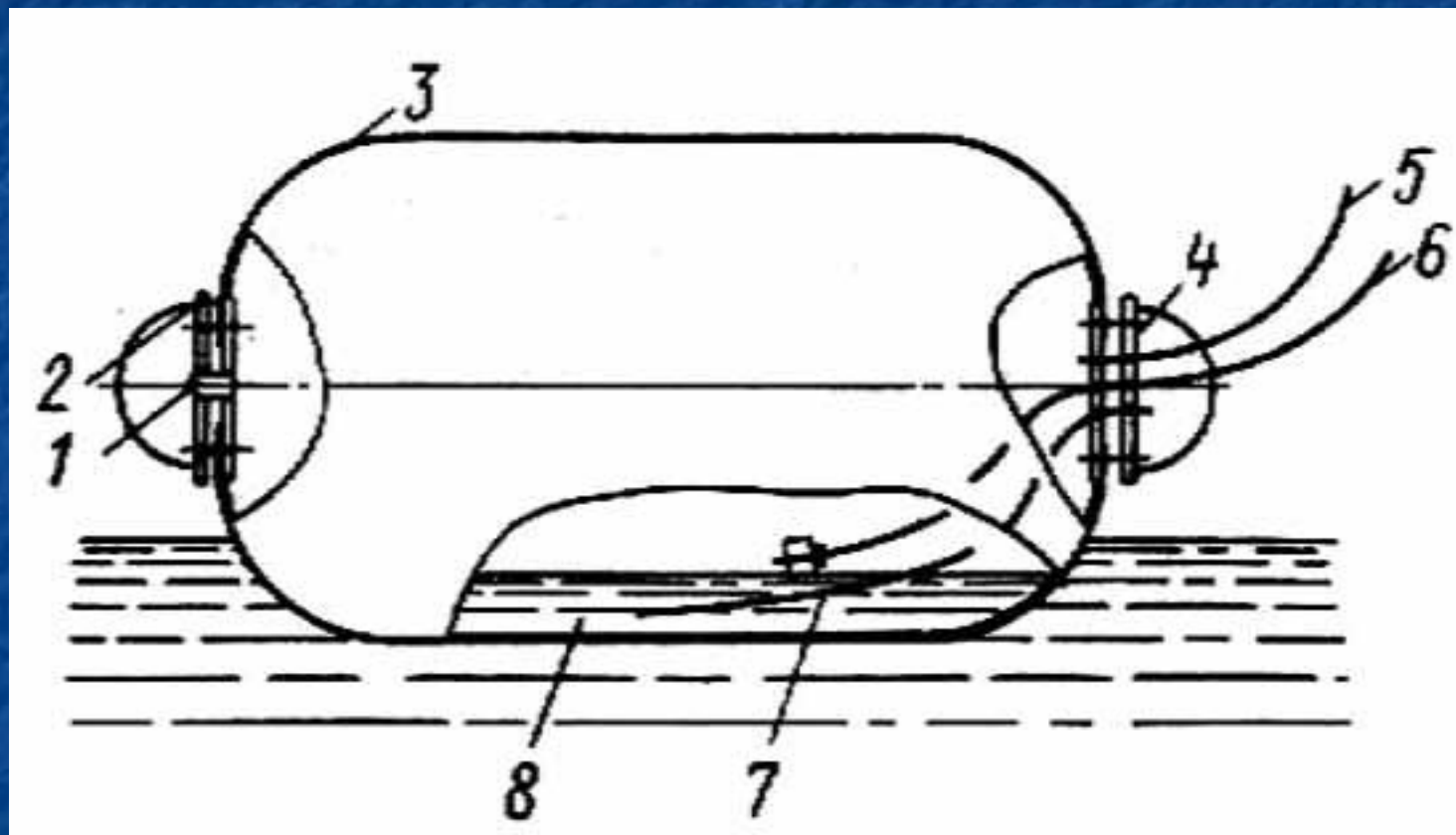

SC серия

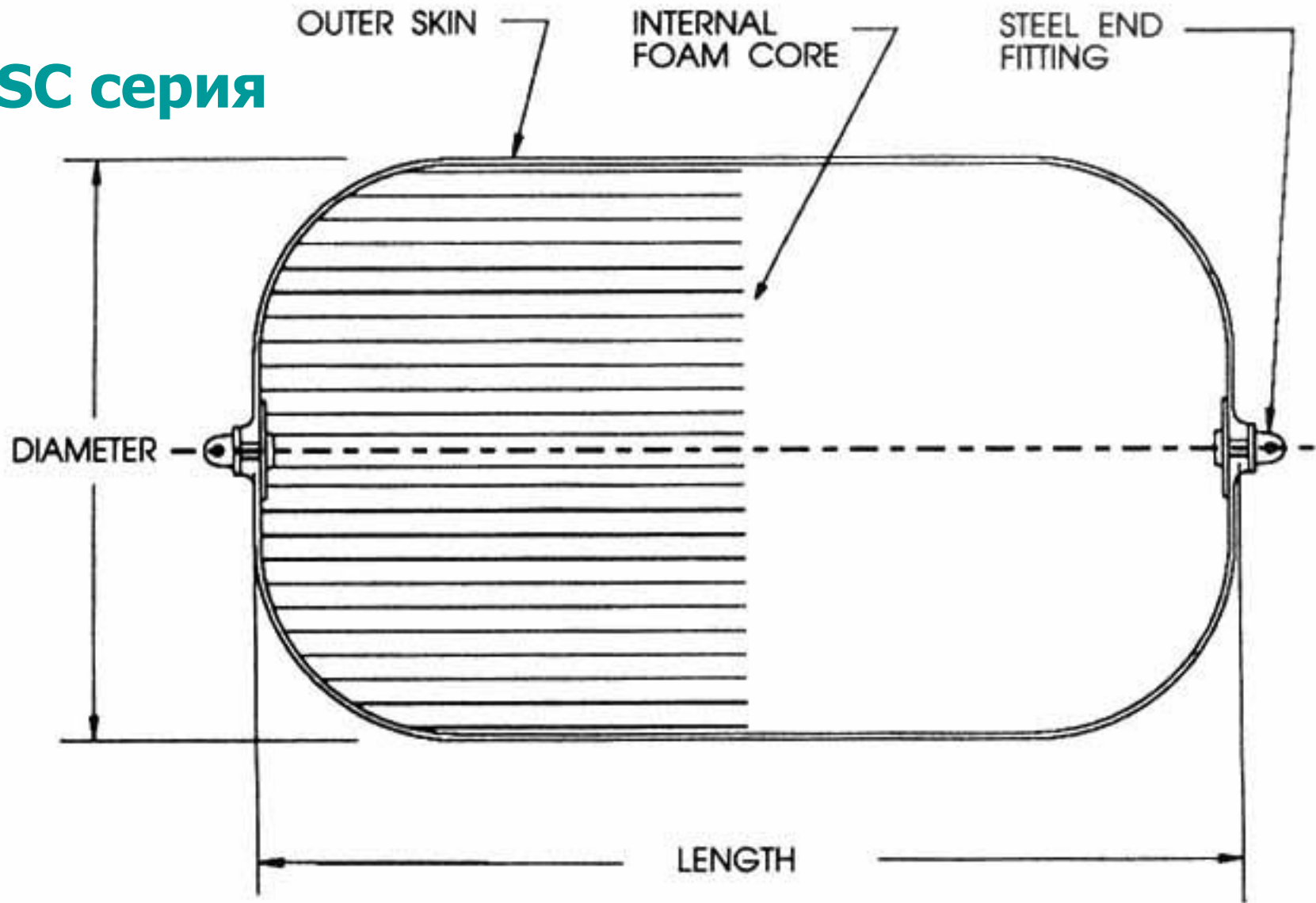

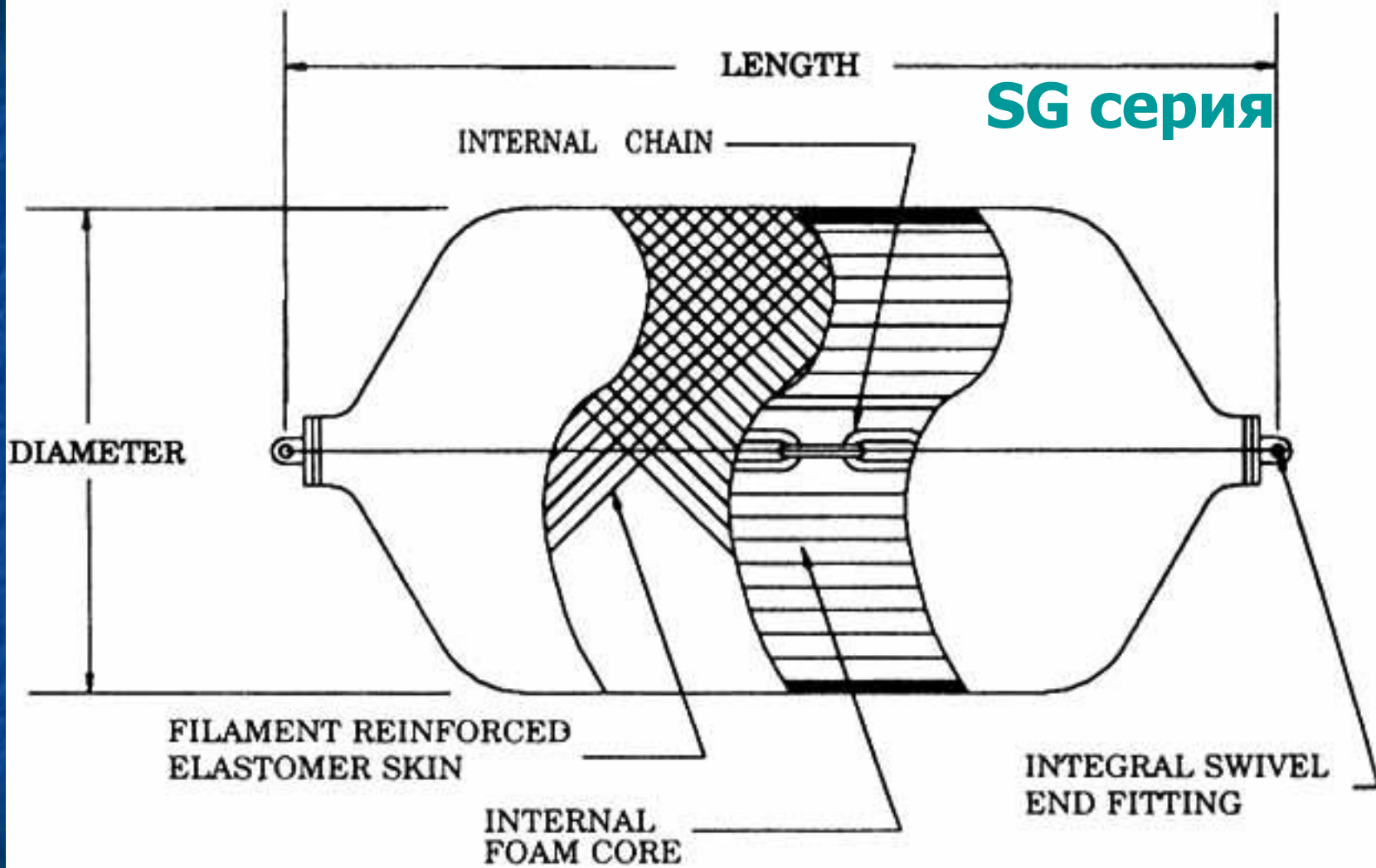

ГИДРАВЛИЧЕСКИЕ ОСЕСИММЕТРИЧНЫЕ КРАНЦЫ

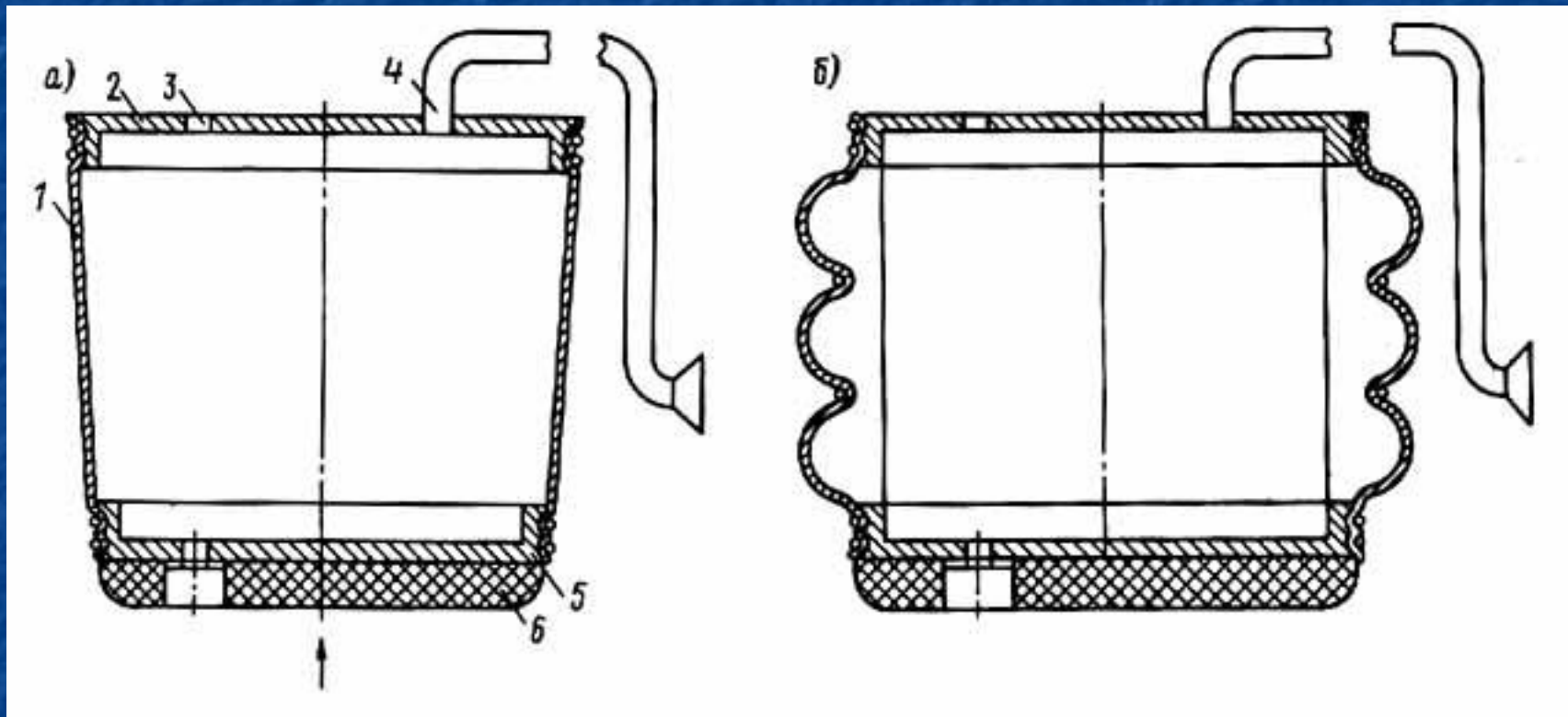

ГИДРАВЛИЧЕСКИЙ КРАНЕЦ С ТОРРОИДАЛЬНЫМИ ЭЛЕМЕНТАМИ

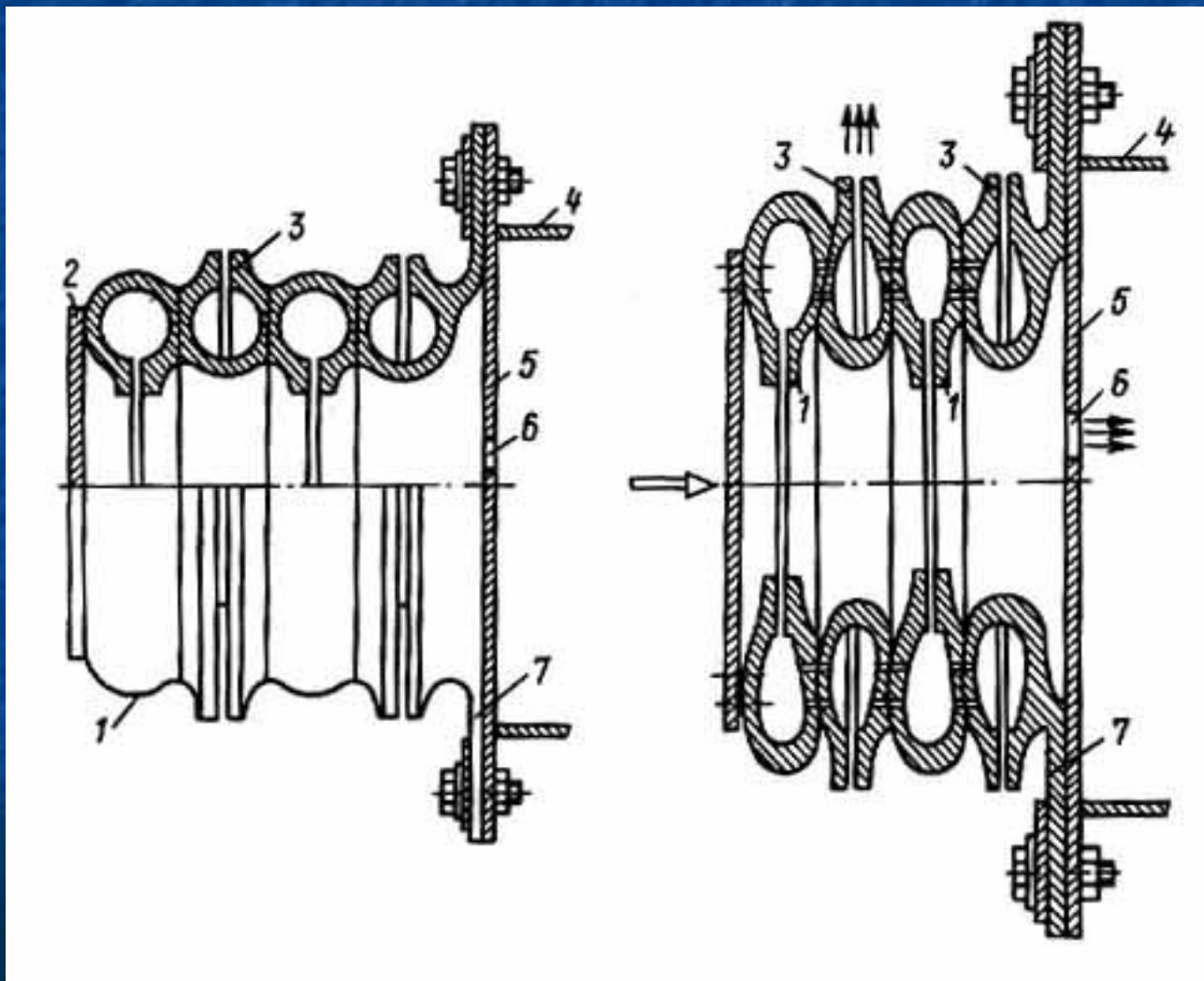

ЩЕТОЧНЫЕ КРАНЦЫ ИЗ РЕЗИНОВЫХ СТЕРЖНЕЙ

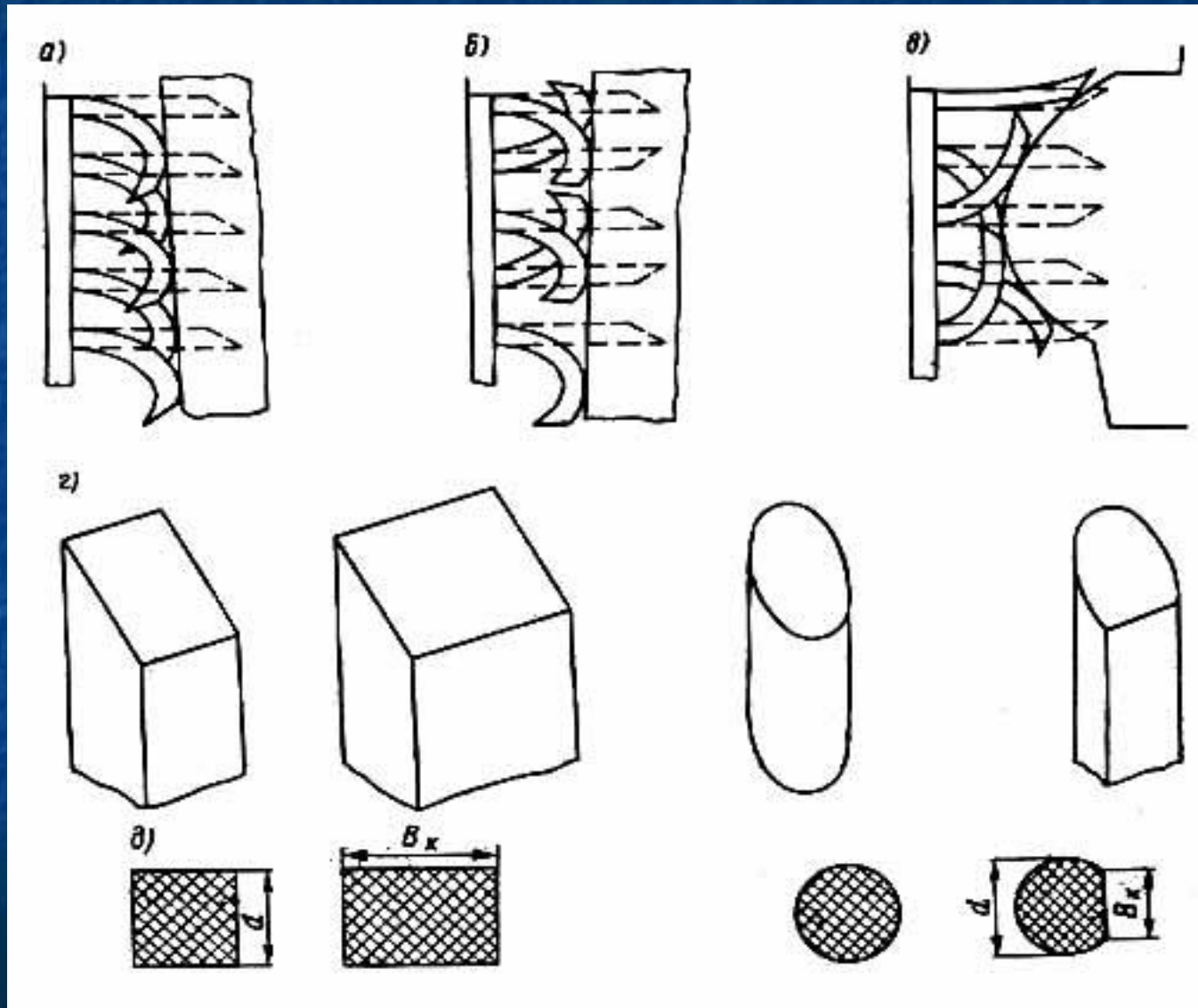

ЩЕТОЧНОЕ КРАНЦЕВОЕ УСТРОЙСТВО

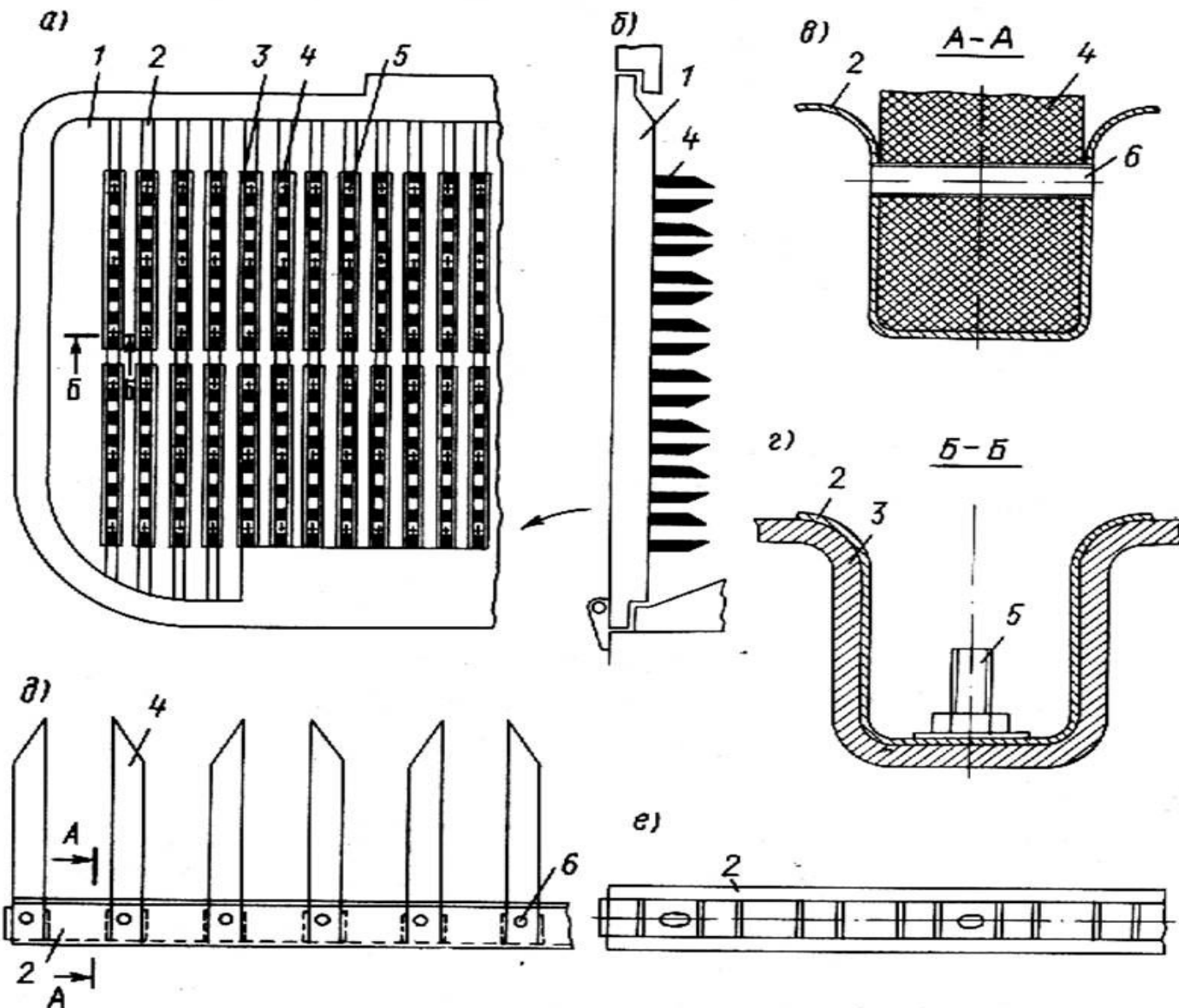

ЩЕТОЧНЫЙ КРАНЕЦ

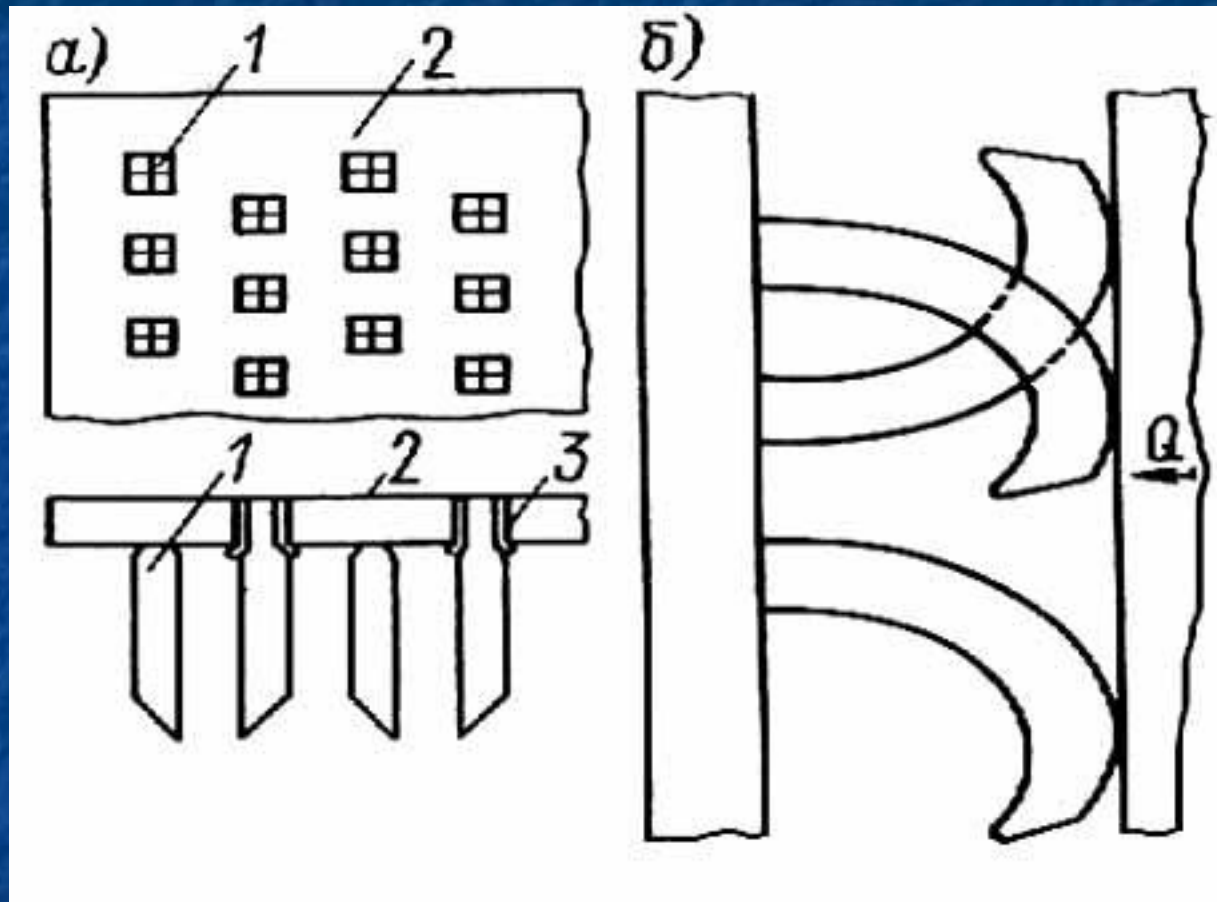

- а – конструкция;
 - б – схема работы;
- 1 – резиновый стержень; 2 – металлическая панель; 3 – стакан;

ЩЕТОЧНОЕ КРАНЦЕВОЕ УСТРОЙСТВО

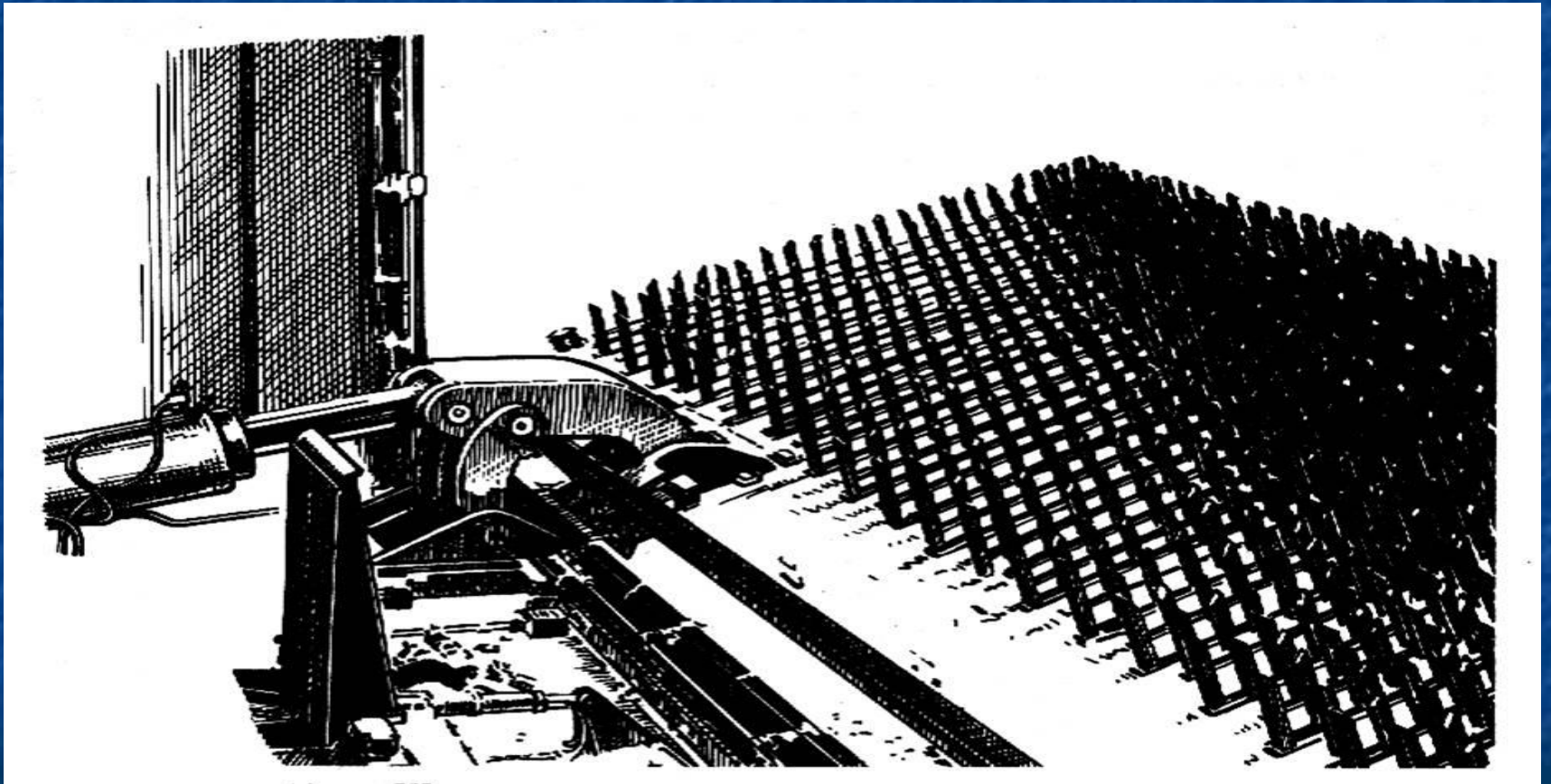

ПЛАВУЧИЕ ЭЛАСТИЧНЫЕ ТРУБЧАТЫЕ КРАНЦЫ

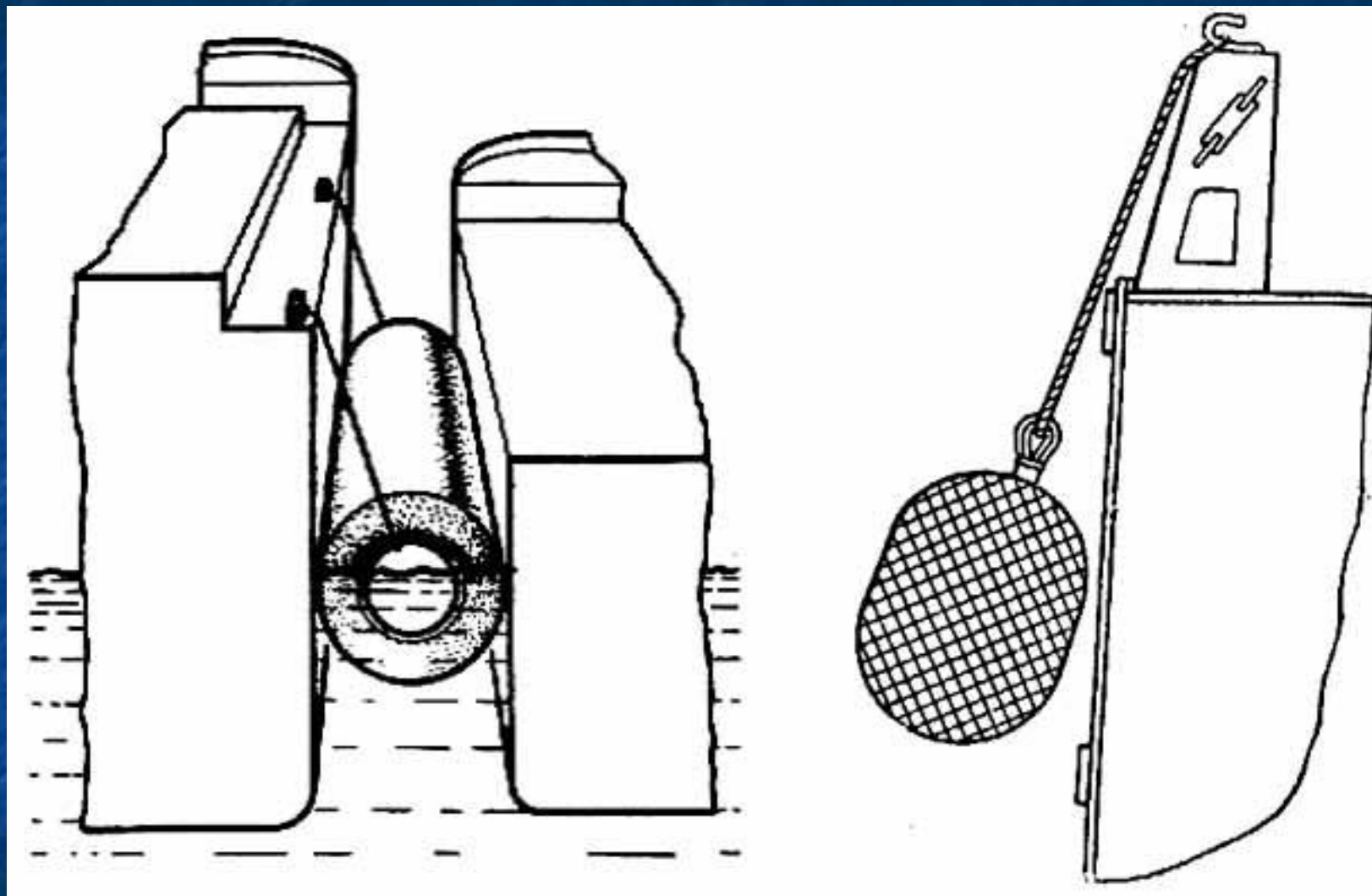

ВАРИАНТЫ РАСПОЛОЖЕНИЯ КРАНЦЕВ «КИБРА» и кранцы «КИБРА» низкого давления

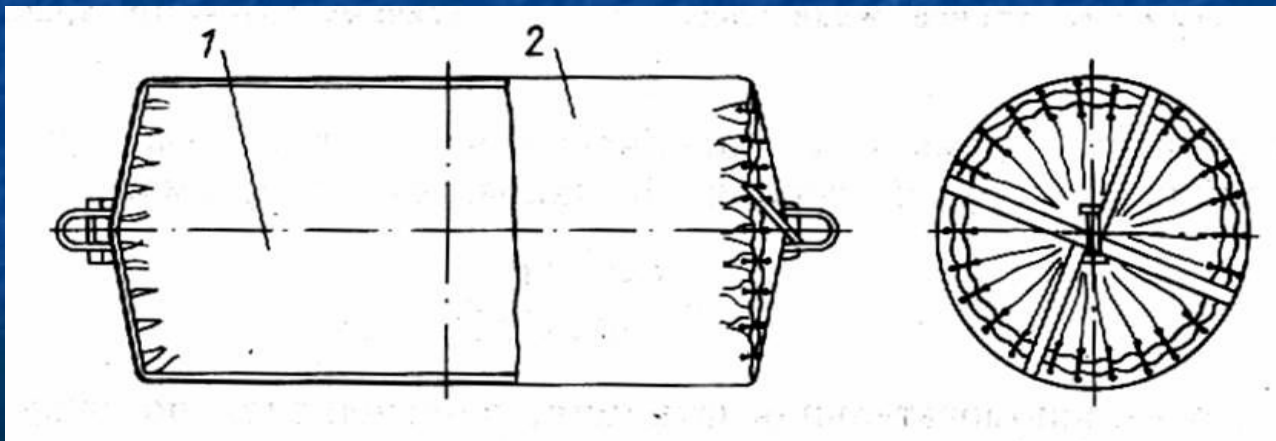
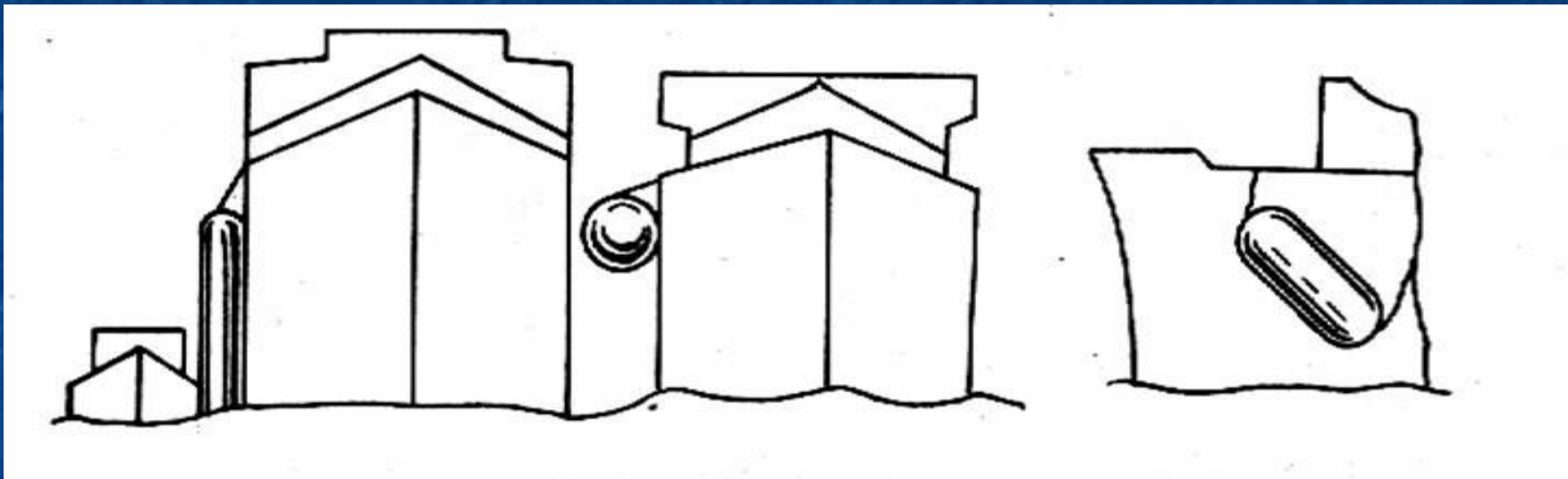

Размещение кранцев для швартовки в море

Горизонтальное

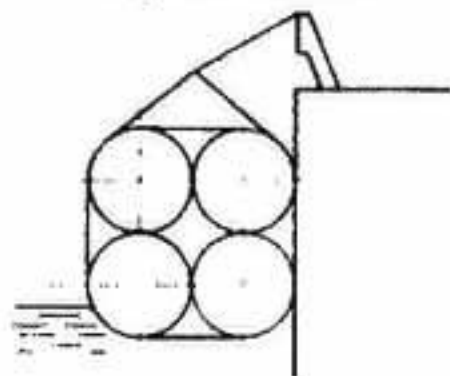

Вертикальное

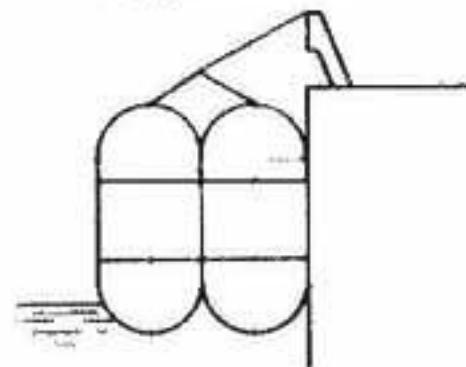

Кранцы у борта судна

БЕСКАМЕРНЫЕ ПНЕВМОКРАНЦЫ НИЗКОГО ДАВЛЕНИЯ «ДАНЛОП»

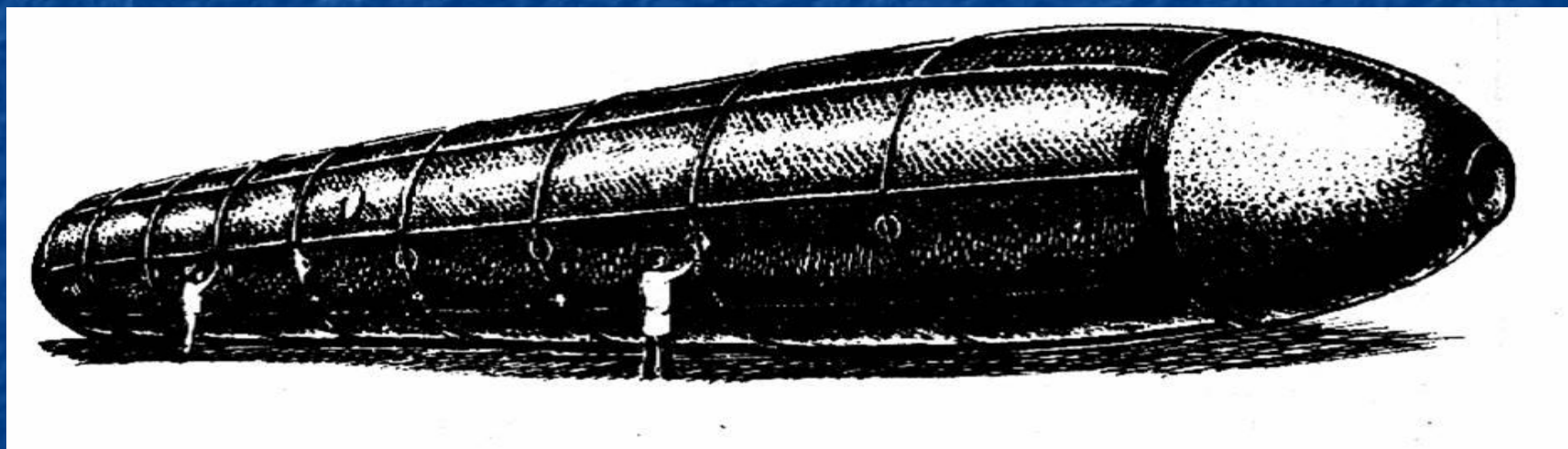

УСТРОЙСТВО С ПЛОСКОЙ АМОРТИЗИРОВАННОЙ ПАНЕЛЬЮ

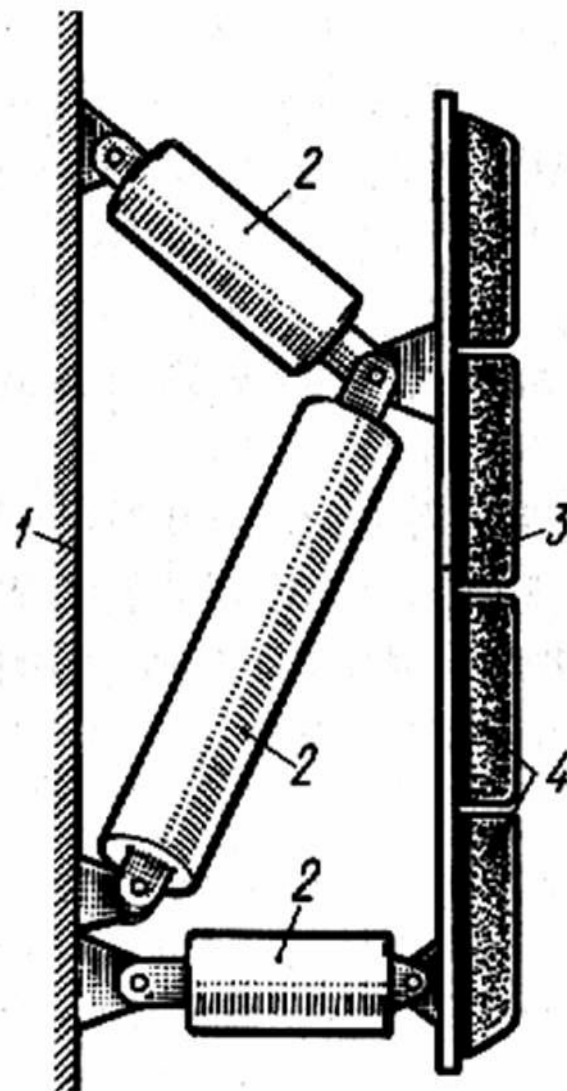

ВЕРТИКАЛЬНО ВРАЩАЮЩЕЕСЯ КРАНЦЕВОЕ УСТРОЙСТВО

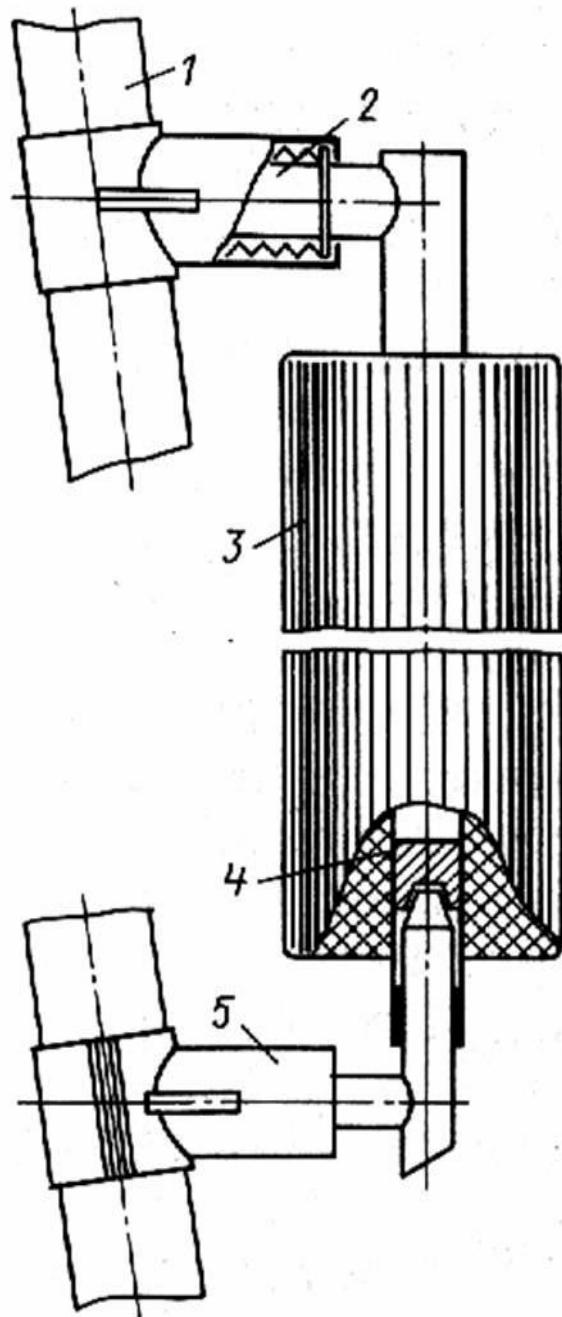

КРАНЕЦ С ВРАЩАЮЩИМИСЯ ШИНАМИ

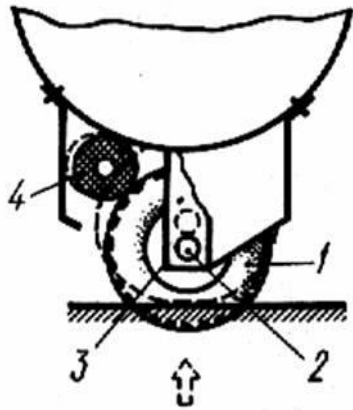
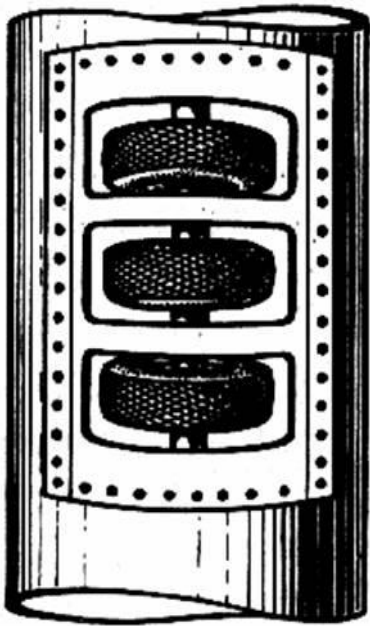

КРЕПЛЕНИЕ КРАНЦЕВ ПО ПОХОДНОМУ

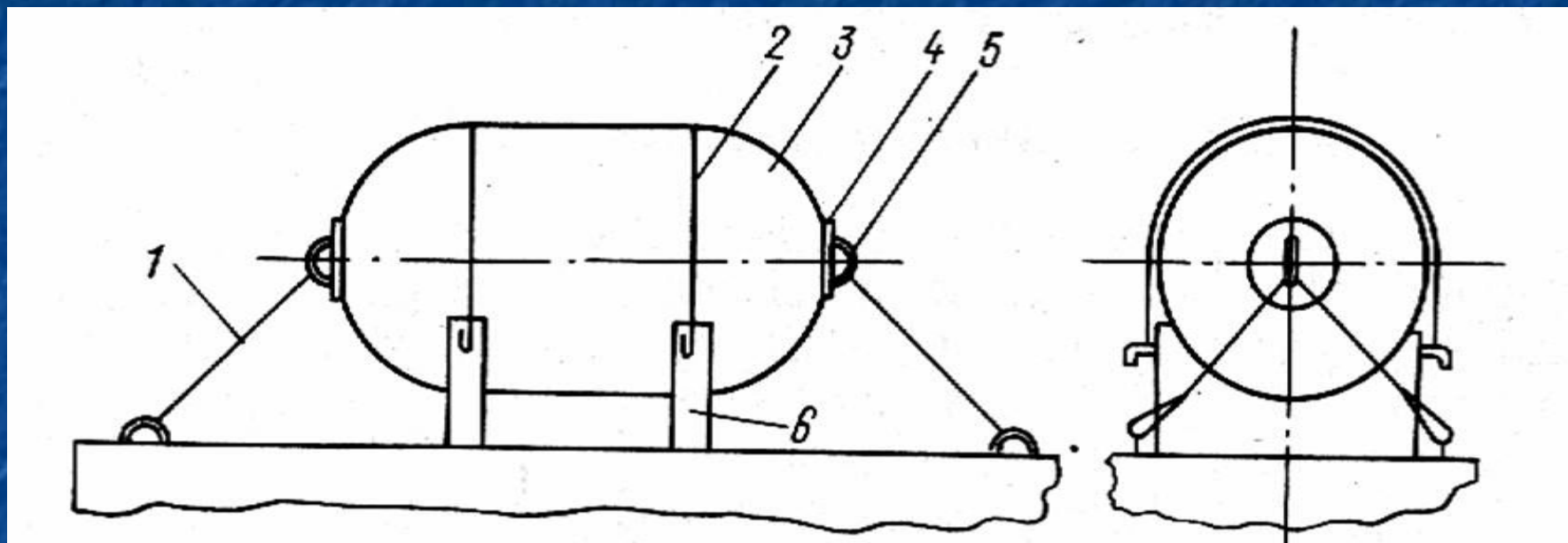

1,2 – пеньковые найтовы; 3 – баллон;
4 – фланец; 5 – скоба; 6 – ложемент;

ПРИВАЛЬНЫЙ БРУС

а)

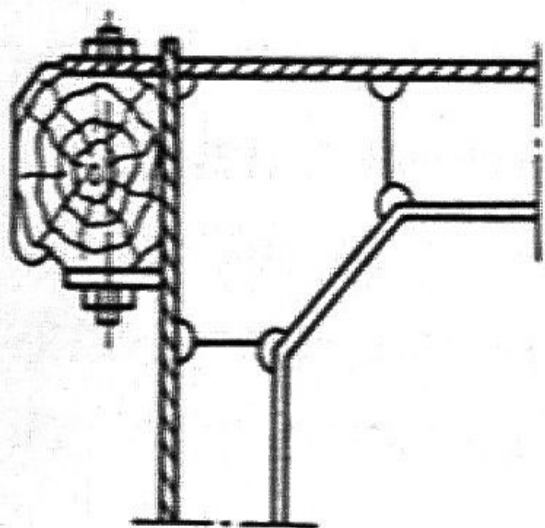

б)

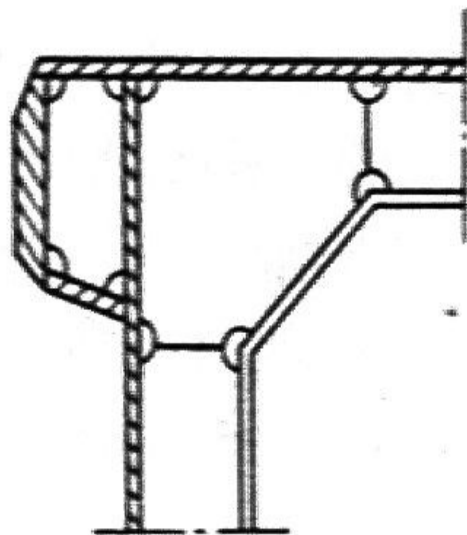

в)

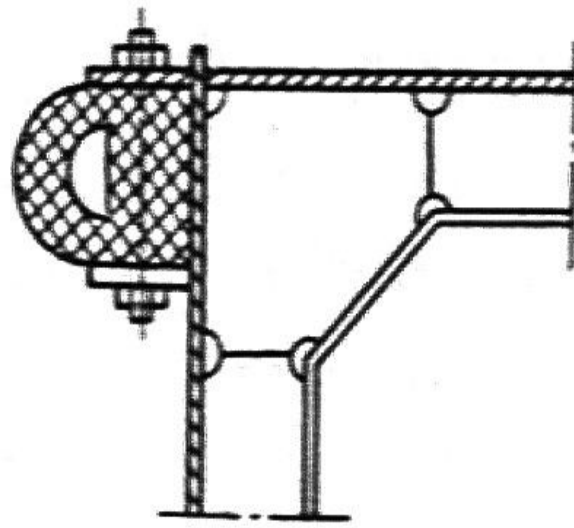

Привальный брус: *а* — деревянный; *б* — металлич.; *в* — резинометаллический

Привальные брусья

Деревянный

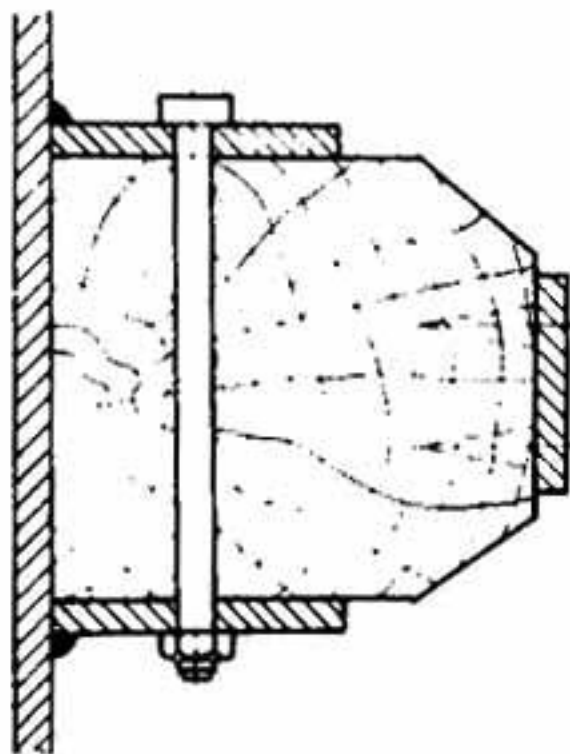

Металлический



Резиновый

