

**КРУПНЕЙШИЕ
ПРОИЗВОДИТЕЛИ
ГРУЗОВЫХ АВТОМОБИЛЕЙ
В
РОССИИ.**

За рулем

Введение.

На сегодняшний день немаловажную роль во многих сферах экономической деятельности играет транспорт. Прежде всего, от него зависит то, насколько быстро, а главное, надежно груз будет доставлен из одного места в другое. В данной работе рассмотрены, прежде всего, основные производители грузового транспорта в России и приведены данные о состоянии этой отрасли на сегодняшний день.





ОАО «КАМАЗ»

Камский автомобильный завод.

KAMAZ

«КАМАЗ»

На сегодняшний день крупнейший в России и СНГ комплекс предприятий по производству большегрузных автомобилей, автобусов, тракторов, дизельных двигателей и комплектующих.





**По состоянию на 2010
год компания занимала
13 место среди
ведущих мировых
компаний по
производству тяжёлых
грузовиков и 8 место по
объёмам выпуска
дизельных двигателей.**

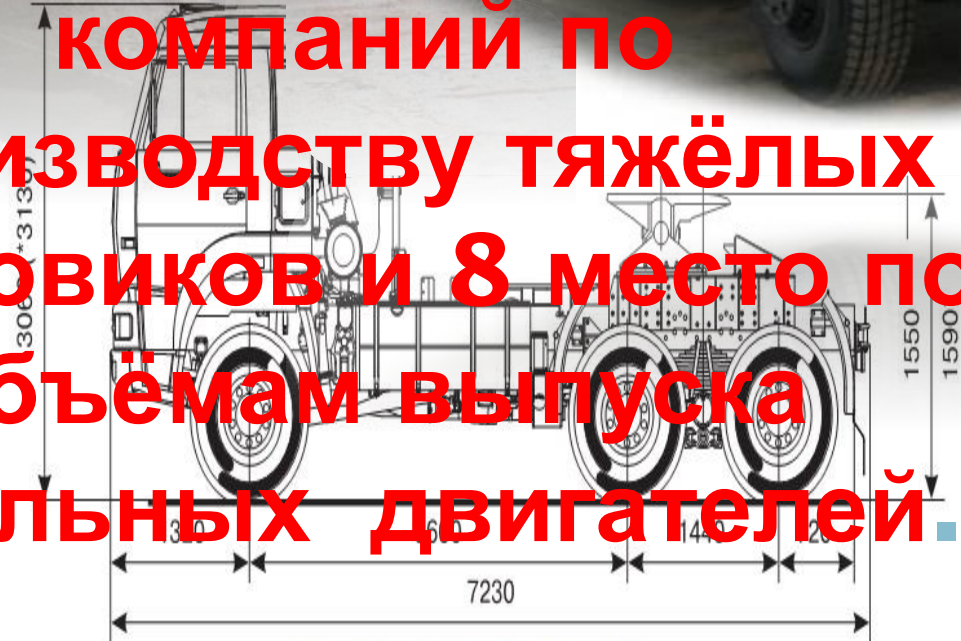

* Размеры для автомобиля снаряженной массы.

На III квартал 2011 года на
автомобильном заводе
«КАМАЗ» собрано более 1
млн. 995 тысяч готовых
автомобилей.



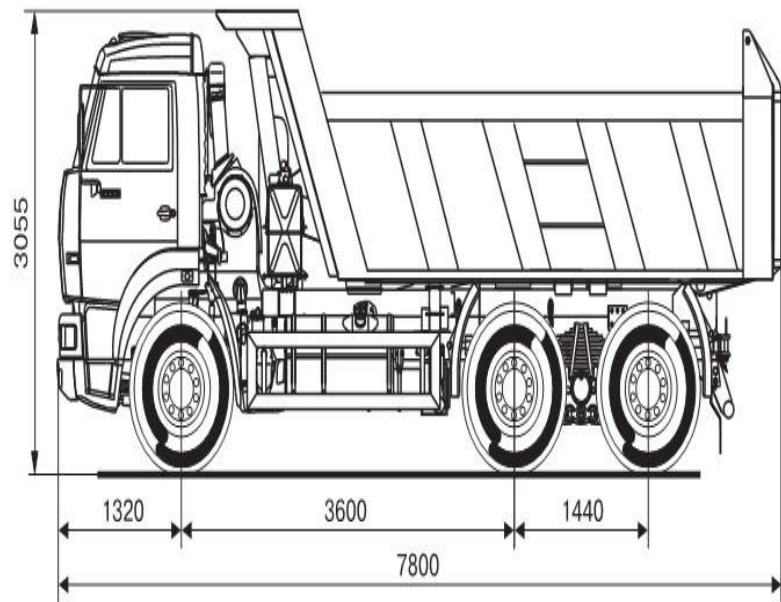

Единый производственный комплекс группы организаций ОАО «КАМАЗ» охватывает весь технологический цикл производства грузовых автомобилей – от разработки, изготовления, сборки автотехники и автокомпонентов до сбыта готовой продукции и сервисного сопровождения.



На рынке грузовых автомобилей России в классе полной массой свыше 16 тонн «КАМАЗ» занял долю 39%

В 2012 году, с вводом в
России технических
регламентов,
соответствующих
международным
стандартам «Евро-4»,
КАМАЗы будут
оснащаться двигателями
этого экологического
уровня.





Военная техника

По заказу Минобороны ОАО «КАМАЗ» разработало унифицированное семейство армейских автомобилей семейства «Мустанг» с соответствующими эксплуатационными





Спец. Техника.



**На базе шасси «КАМАЗа»
так же выпускается
разнообразная спец.
Техника.**

«КАМАЗ-мастер»

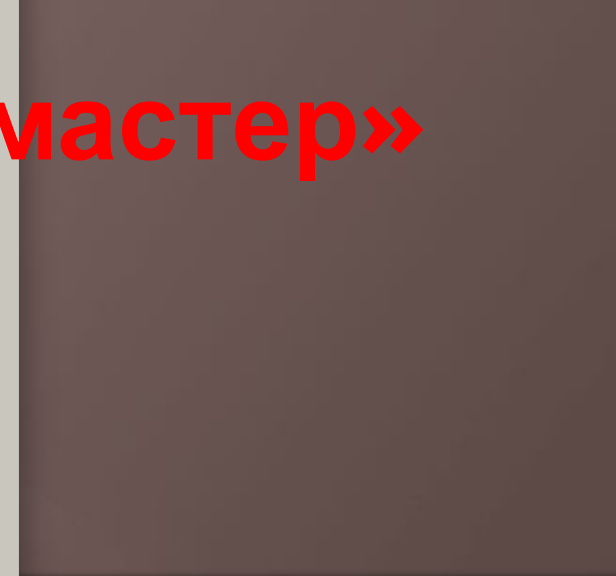

Заводская команда «КАМАЗ-мастер» 10 раз выигрывала неформальный чемпионат мира среди производителей грузовых автомобилей – международный ралли-марафон «Дакар». Спортивные победы на «Дакарах» «КАМАЗ» уверенно конвертирует в свои бизнес-успехи.

ОАО «ГАЗ»

**Горьковский автомобильный
завод.**



«ГАЗ»



Российское
автомобилестроительное
предприятие, крупный
производитель легковых, лёгких
грузовых автомобилей и



Горьковский

автомобильный
традиционным
поставщиком
автомобилей
сельского

Удельный вес
производстве
автомобилей

остается
грузовых
для
хозяйства.

ОАО "ГАЗ" в
грузовых
в России





«ГАЗ» экспортирует свою продукцию в более чем 30 стран мира. Традиционными рынками сбыта являются страны Восточной Европы и СНГ, Юго-Восточной Азии, Южной Америки, Ближнего Востока и Африки.





«ГАЗ» участвует в реализации национального проекта «Здравоохранение», поставляя автомобили скорой помощи на базе автомобиля «ГАЗель» в учреждения здравоохранения во всех регионах России (80 % парка медицинских автомобилей страны).

В 2011 году АЗ ГАЗ было отгружено 88 347 автомобилей, что на 64,6 % больше, чем в 2010 году (53 668 ед.).

**ОАО «Урал-АЗ»
Уральский автомобильный
завод.**



«Урал-А3»

Одно из крупнейших
российских предприятий
по выпуску грузовых
автомобилей,
расположенное в Миассе.





В сегменте полноприводных
автомобилей
Автомобильный завод
«УРАЛ» является лидером,
удерживающим более 65 %
рынка (по данным 2010 года).



WAZOO



Миасские грузовики способны эффективно работать при температурах окружающего воздуха от -50 до $+50^{\circ}\text{C}$. Автомобили «УРАЛ» имеют высокую ремонтпригодность и рассчитаны на безгаражное



С 2005 года Автомобильный завод «УРАЛ» входит в новую для предприятия нишу дорожных грузовиков. На сегодняшний день освоено серийное производство таких автомобилей, как седельный тягач «УРАЛ-63674»



С 2007 года предприятиями – производителями навесного оборудования началось активное освоение производства спецтехники на базе дорожных автомобилей марки «УРАЛ»: автокранов, сортиментовозов, автобетоносмесителей, металловозов и т.д.



Заключение.

В 2011 году рынок коммерческой техники в России показал рост продаж в 57,4%, достигнув отметки 75,5 тысячи новых машин. В марочной структуре продаж лидирующие позиции занимает продукция КАМАЗа (21,4 тыс. шт.), на долю которой приходится порядка 30% от всех регистраций новых машин. Также традиционно сильны позиции ГАЗа (6,8 тыс. шт.) и «Урала» (4,5 тыс. шт.).

