

Лекция 1. Введение в предпринимательскую и инновационную деятельность

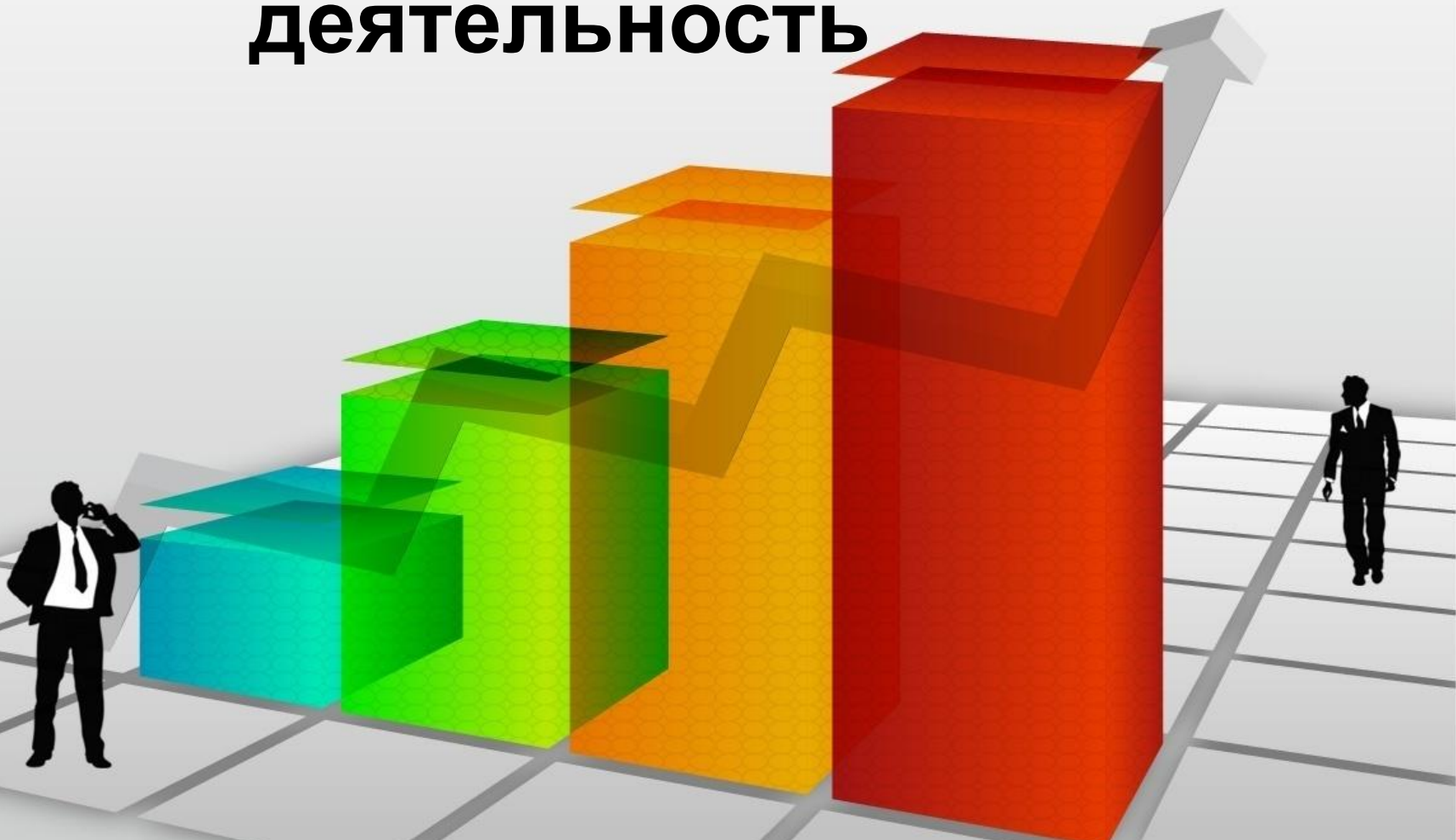

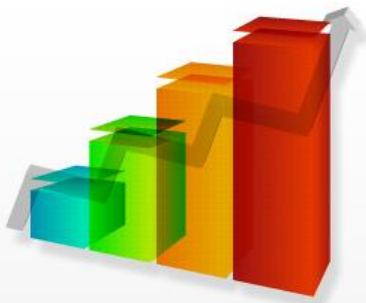

Кто ты?
И почему ты здесь?



Почему Вы выбрали
этот курс?

Предприниматель,
разработчик, гос.
служащий?



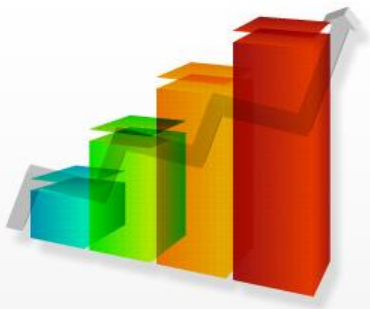

Треугольник

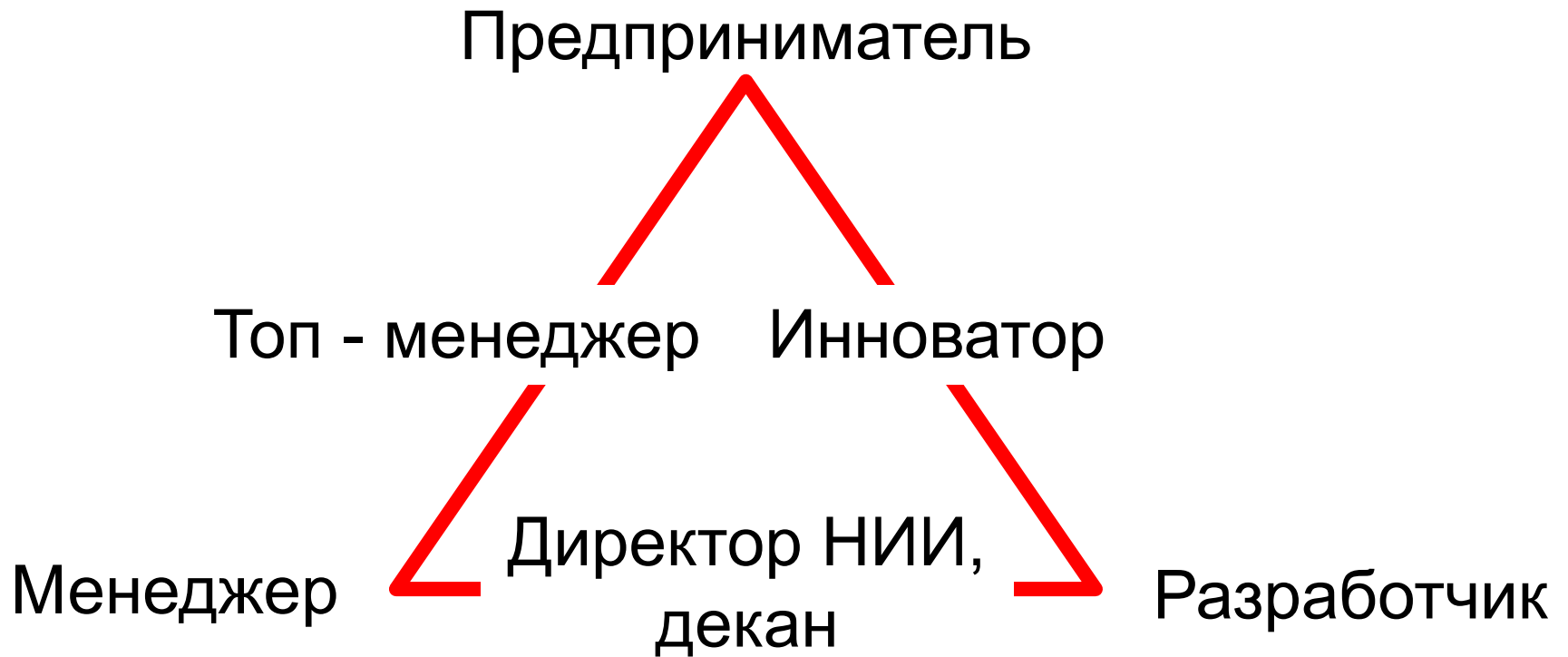

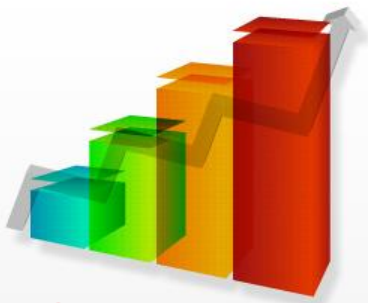

«Полигон инженерного предпринимательства»



Стратегическая цель:

Превращение потенциала Томской молодежи в деньги и опыт.

Целевая аудитория:

Молодые люди (в возрасте до 30 лет), имеющие качества предпринимателя и желание создать свой собственный бизнес, но не имеющие достаточного опыта или идей для его создания.

Частная цель:

Подготовка предпринимателей, готовых запустить наукоемкий бизнес.

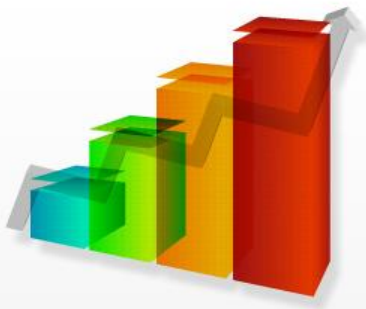

Цели и задачи курса



- формирование у студентов ТПУ понимания процесса коммерциализации от идеи до серийного производства;
- развитие предпринимательских компетенций в сфере наукоемкого производства у студентов ТПУ;
- освоение студентами современных методов создания и развития собственного предпринимательского проекта в сфере наукоемкого производства;
- информирование студентов об инновационной инфраструктуре ТПУ и г. Томска с целью вовлечения в инновационную деятельность;
- отбор студентов, имеющих склонности к предпринимательской деятельности для последующего сопровождения.

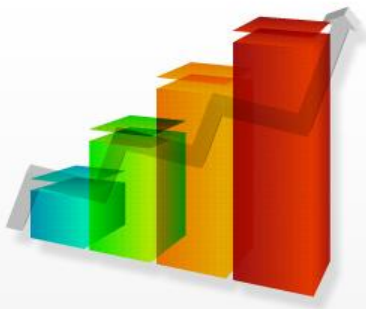

ТПУ как НИУ



Основная цель становление как университета мирового уровня, ориентированного на кадровое обеспечение и разработку технологий для ресурсоэффективной экономики



В рамках программы планируется создание:

- пяти научно-образовательных институтов и Центров коллективного пользования по приоритетным направлениям развития университета;
- конструкторско-технологического института с опытным производством;
- пояса малых инновационных предприятий;
- модельного (виртуального) производства для организации учебного процесса в условиях, максимально приближённых к реальным.

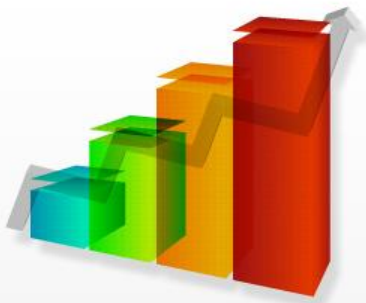

ФЗ 219



№ 219 «Развитие инновационной инфраструктуры Национального исследовательского Томского политехнического университета как комплексной системы проведения научных исследований, создания технологий и подготовки кадров для организации высокотехнологичных производств в области энерго- и ресурсоэффективности».



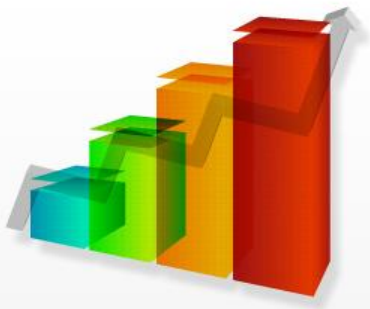

Глоссарий



Инновации – результат превращения знаний в деньги

Инженерное предпринимательство – деятельность по извлечению прибыли за счет постоянного устранения недостатков технологий и конечных продуктов.

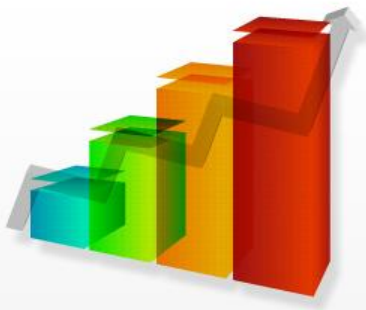

Ситуация в России.



iPad

Инновации

Инвестиции

Роснано

СКОЛКОВО

Бизнес ангелы

РВК

Президент

Компьютеры

Нанотехнологии

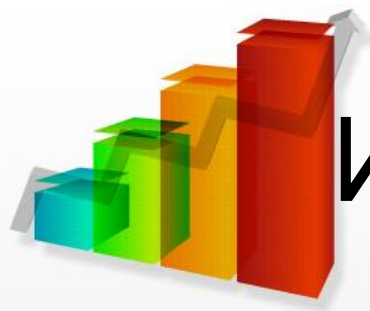

Инновационный лифт

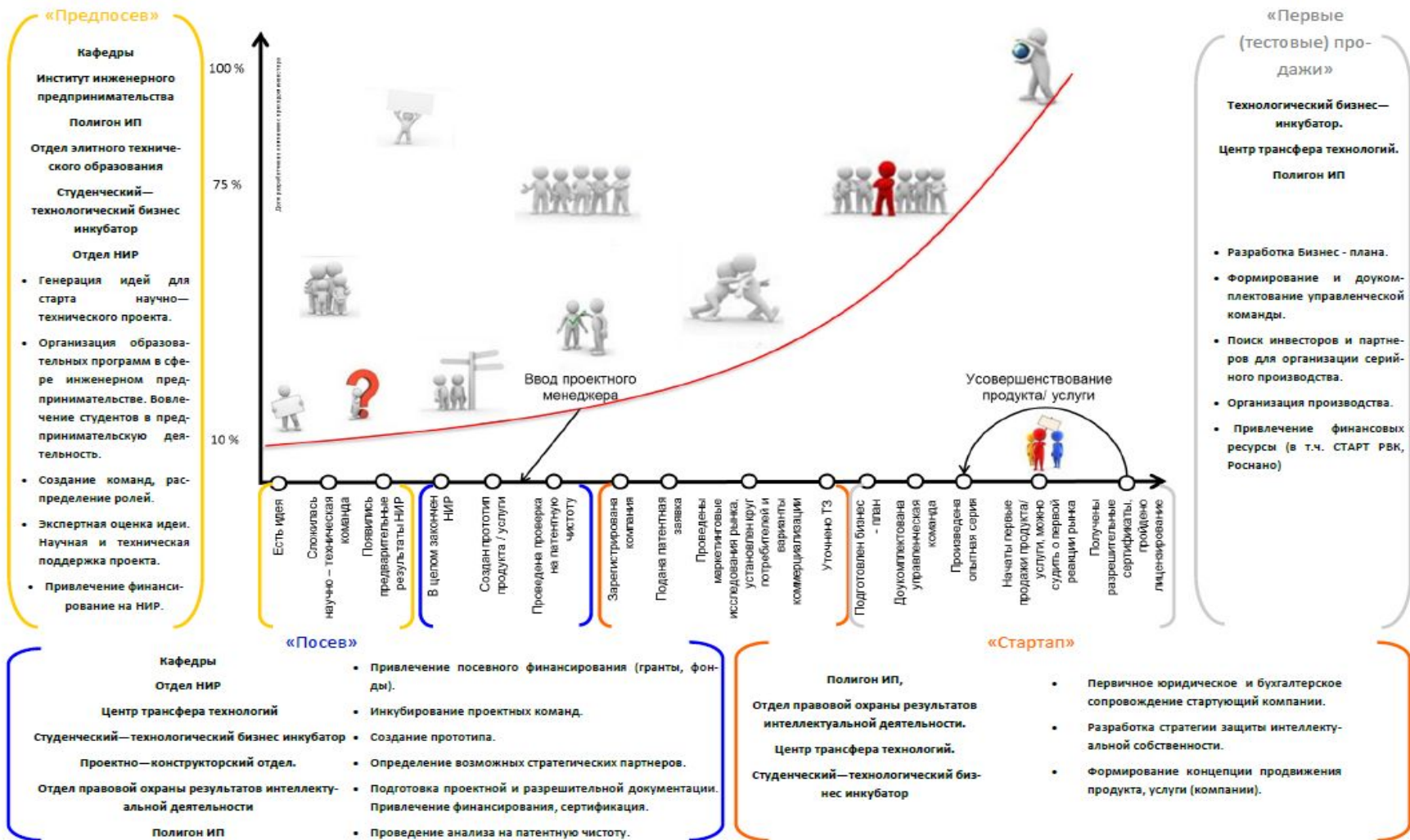

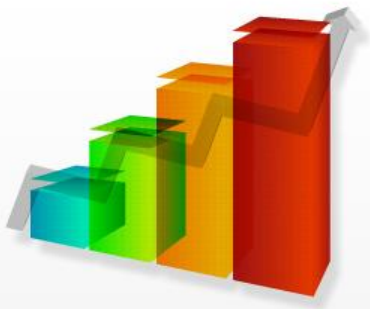

Этап 1. Идея



Люди, события, время, вдохновение

Ресурсы

- Озарение
- Научный руководитель
- Кафедра
- Предприятие
- Методики

ТПУ

- Кафедры
- Отдел НИРС
- СТБИ
- Полигон ИП

Описанная идея



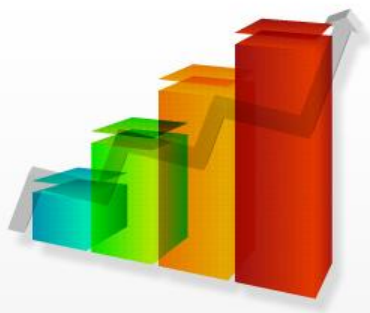

Этап 1. Идея История из жизни



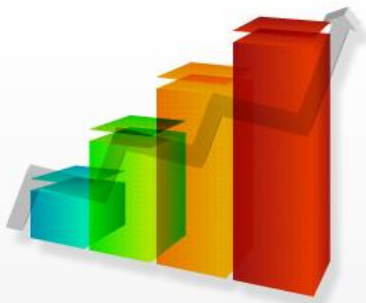

Этап 2. Команда



Люди объединённые общей идеей

Ресурсы

- Курсы, тренинги
- Научный руководитель
- Кафедра
- Конференции
- Спец. сайты

ТПУ

- Кафедры
- Отдел НИРС
- СТБИ

Команда с распределенными функциями



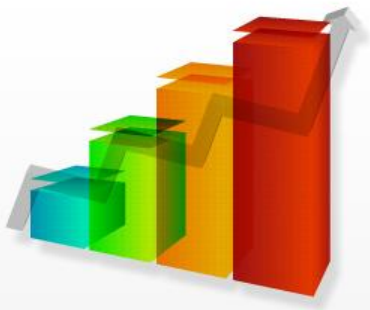

Этап 2. Команда История из жизни



Google™



1995 г.
Создана
компания
Google

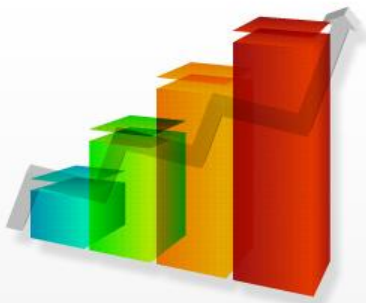

Этап 3.

Первые результаты НИФ



Начата техническая проработка проекта

Ресурсы

- Семинары, форумы
- Научный руководитель
- Кафедра
- Гранты
- ФЦП

ТПУ

- Кафедры
- Отдел НИРС

Проект можно реализовать
ТЕХНИЧЕСКИ



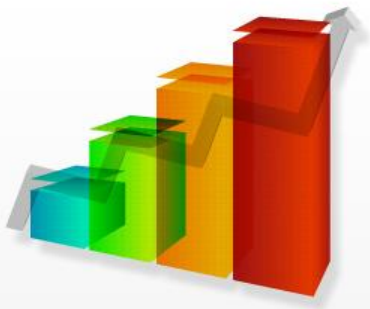

Этап 3. История из жизни



Google™



«Разработки
перспективных
технологий для единой,
интегрированной и
универсальной цифровой
библиотеки»
работа Сергея Брина

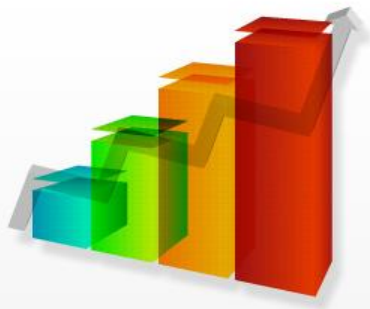

Этап 4. Закончен НИР



Активная научная работа

Ресурсы

- Семинары, форумы
- Научный руководитель
- Кафедра
- Гранты
- ФЦП

ТПУ

- Кафедры
- Отдел НИРС

Команда готова создать
прототип



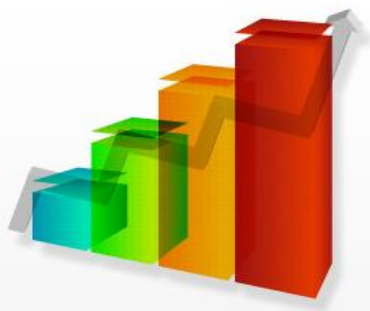

Этап 4. История из жизни

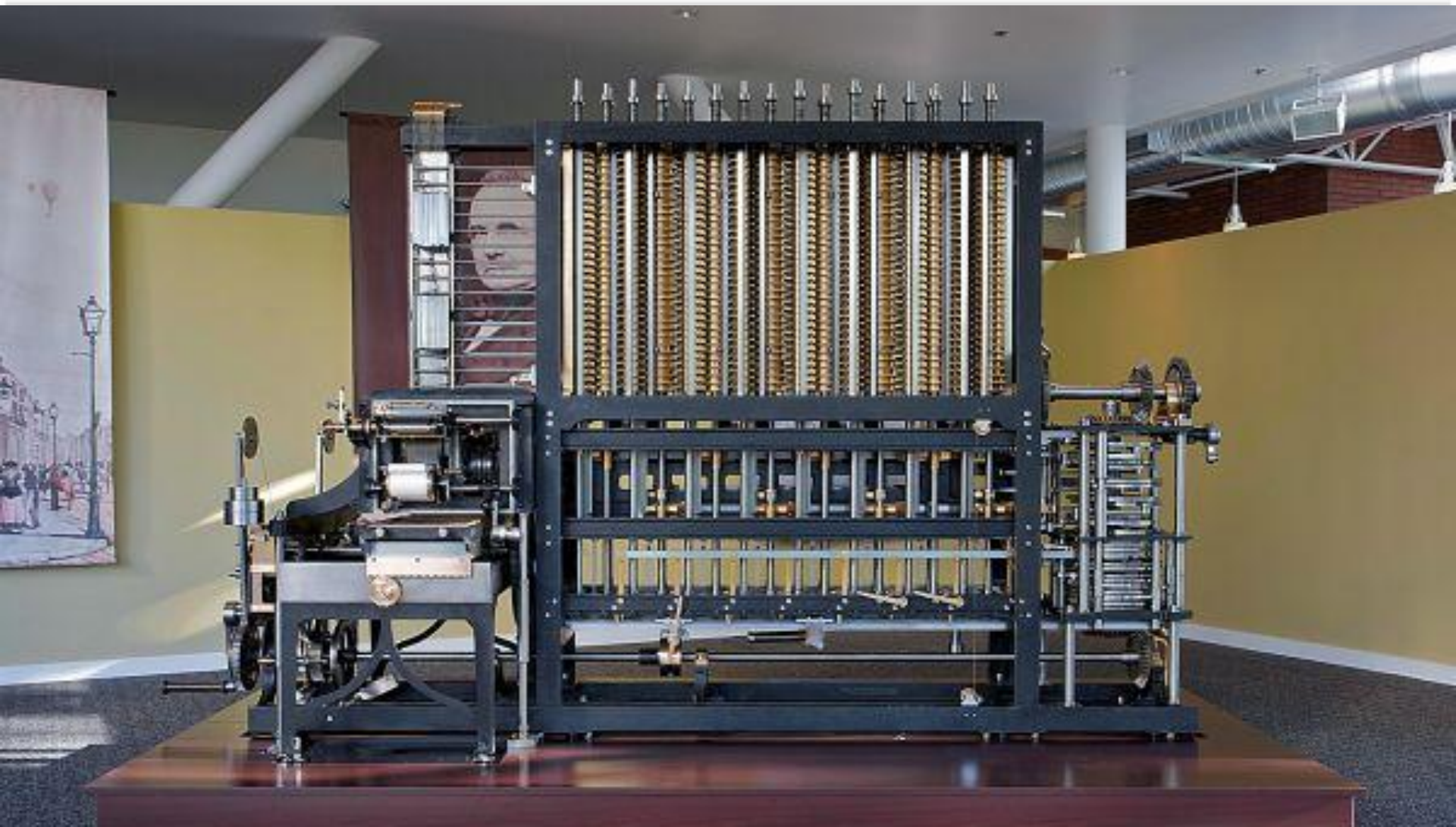

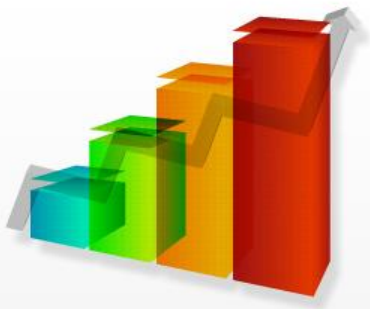

Этап 5. Прототип



Начата техническая реализация

Ресурсы

- Семинары, форумы
- Научный руководитель
- Кафедра
- Гранты
- ФЦП

ТПУ

- Кафедры
- Отдел НИРС
- Отдел прототипирования

Идея воплощена в работающий образец



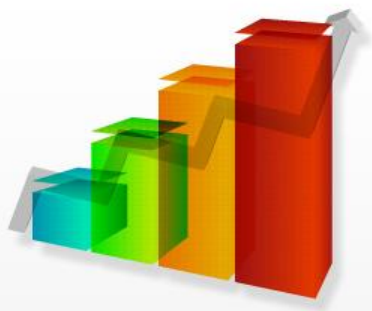

Этап 5. История из жизни



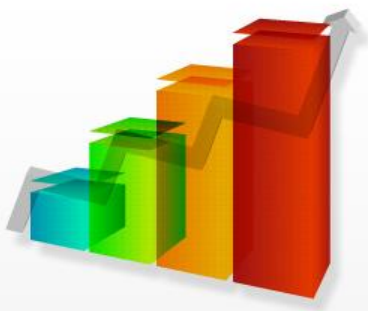

Этап 6. Проверка на патентную чистоту



Прорабатывается

Ресурсы

- Патентные поверенные
- Кафедра
- Гранты
- ФЦП

ТПУ

Отдел правовой охраны результатов интеллектуальной деятельности.

Разработку можно запатентовать



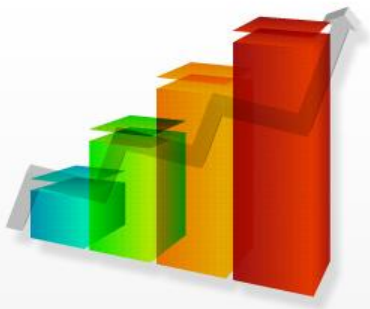

Этап 6. Пример из жизни



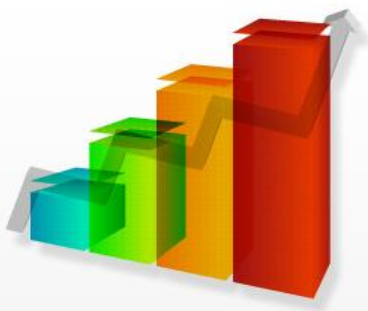

Этап 7. Зарегистрирована компания



Проект выводится в правовое поле

Ресурсы

- ИФНС России
- Личные деньги
- Консалтинговые компании
- Гранты
- ФЦП

ТПУ

Полигон ИП
СТБИ
ЦТТ

Зарегистрирована компания



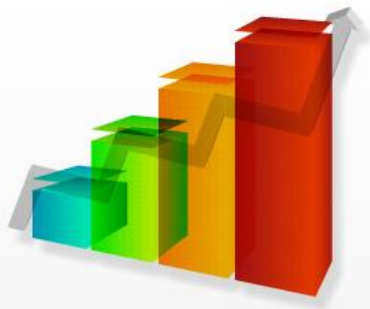

Этап 7. Пример из жизни

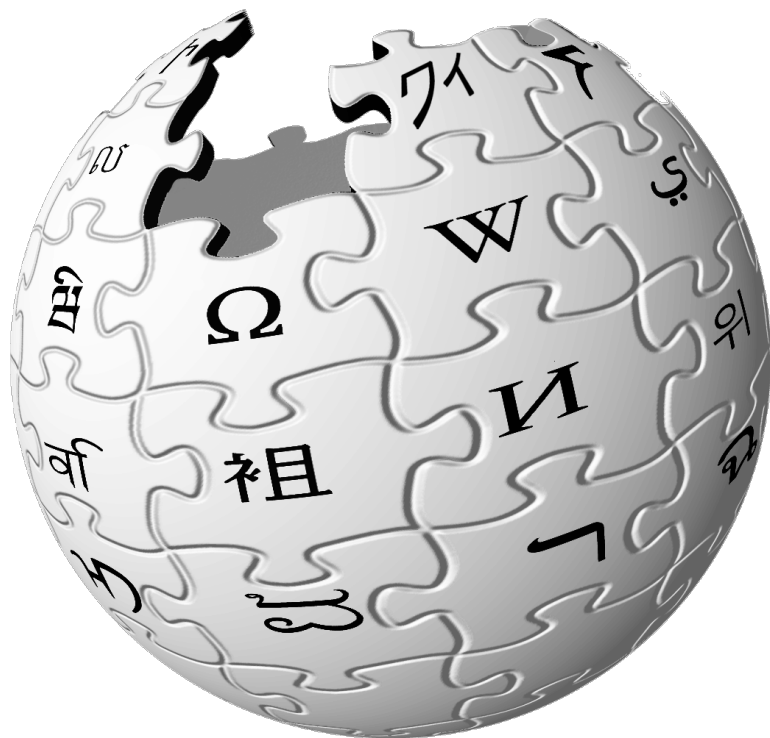

WIKIPEDIA
Die freie Enzyklopädie



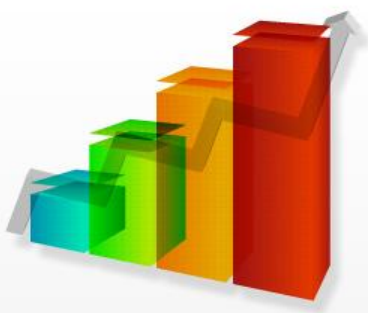

Этап 8.

Подана патентная заявка



Прорабатывается защита ИС

Ресурсы

- ФИПС
- Университет
- Патентные поверенные
- Гранты, ФЦП
- Заказчики

ТПУ

Отдел правовой охраны результатов интеллектуальной деятельности

Документ о подачи патентной заявки



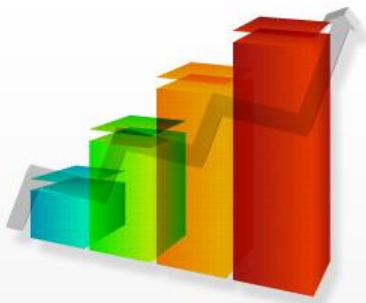

Этап 8.

Пример из жизни



FIG. 4

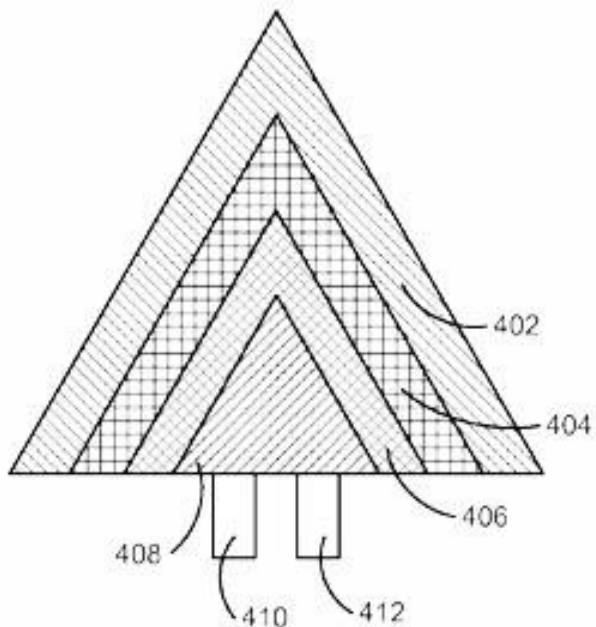
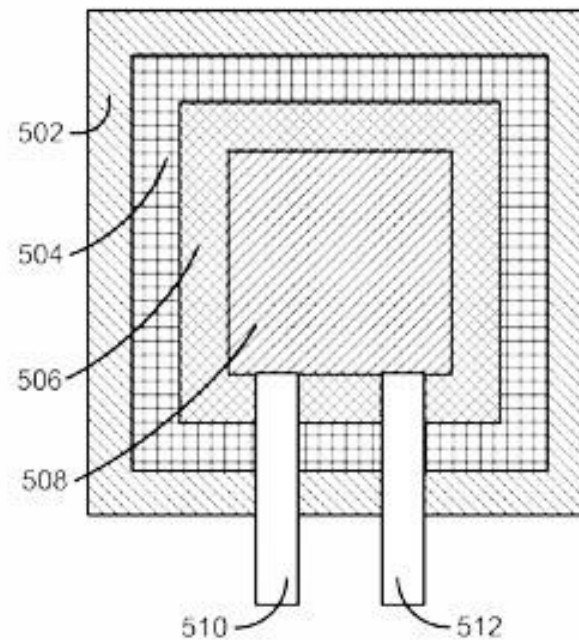

FIG. 5



Этап 9.

Проведение маркетинговых исследований



Узнаем нужен ли продукт рынку

Ресурсы

- Эксперты
- Бизнес – ангелы
- Фонды посевных инвестиций
- Университет
- Бизнес - инкубатор

ТПУ

СТБИ
Центр трансфера технологий

Разработана бизнес - модель



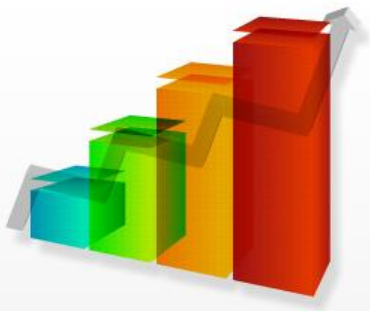

Этап 9. Пример из жизни



ЗАО «Вискер» -
Россия, Сколково

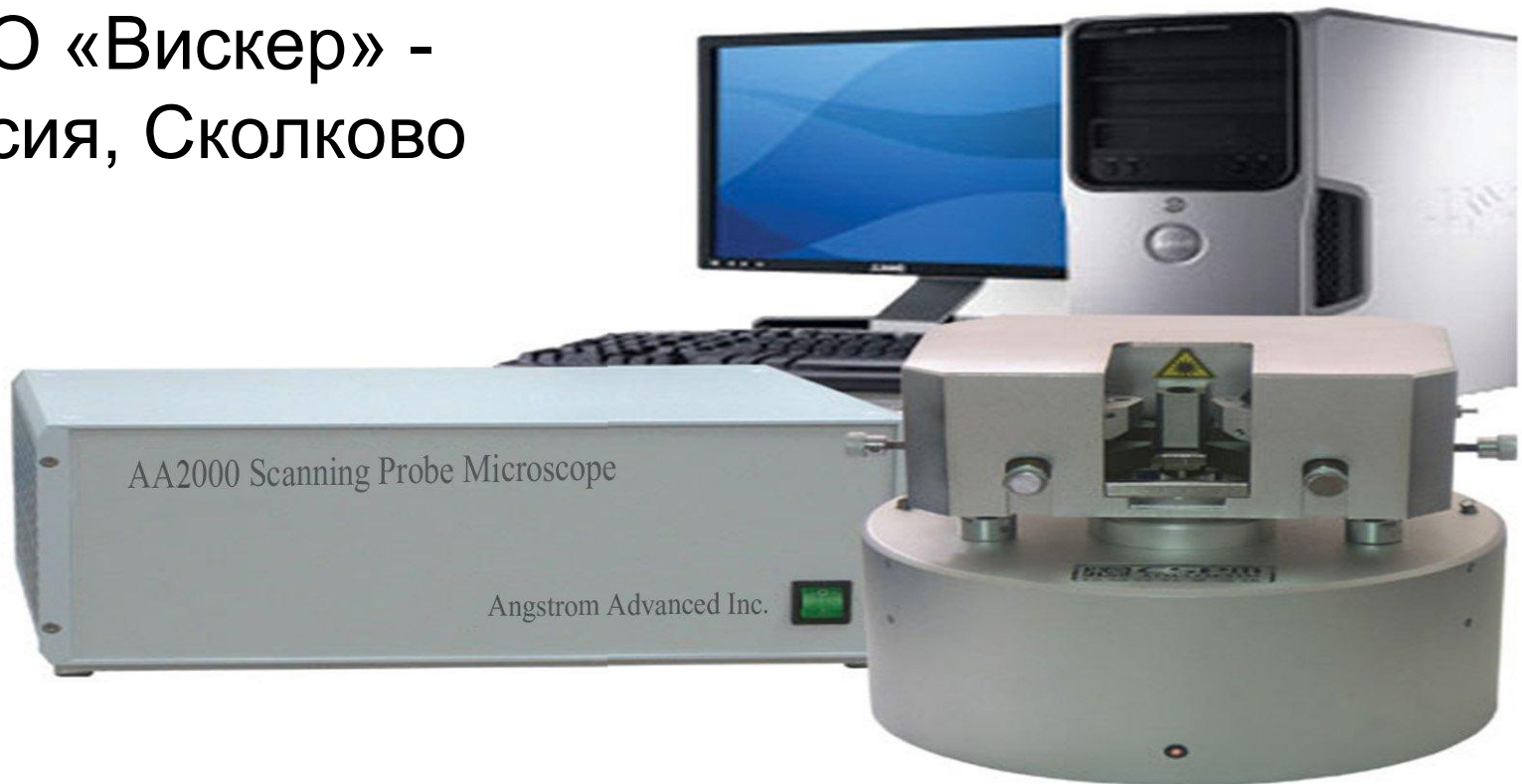

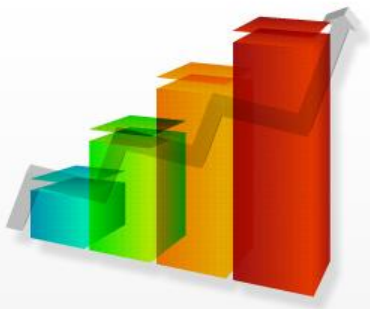

Этап 10. Уточнение ТЗ



По реакции рынка, улучшаем продукт

Ресурсы

- Продажи
- Бизнес – ангелы
- ФПИ
- Гранты
- Субсидии
- Венчурное финансирование

ТПУ

- СТБИ
- ЦТТ

Уточнены параметры будущего продукта



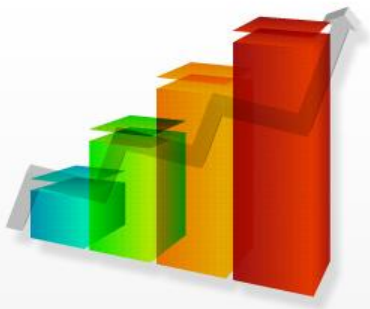

Этап 10. Пример из жизни



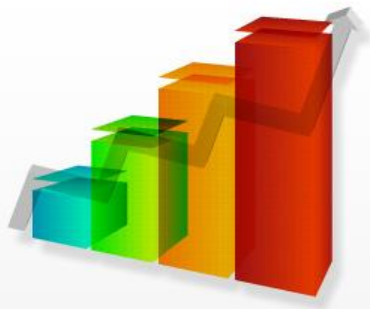

Этап 11. Бизнес - план



Прорабатывается бизнес - план

Ресурсы

- Команда проекта
- Консалтинговые компании
- Гранты, ФЦП, субсидии
- Бизнес – ангелы, ФПИ

ТПУ

- СТБИ
- Полигон ИП
- ЦТТ

У команды есть бизнес – план



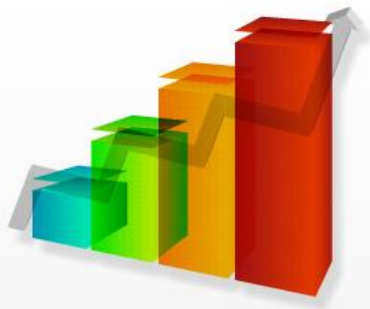

Этап 11. Пример из жизни



ОАО "Особая экономическая зона
технико-внедренческого типа
"Томск"



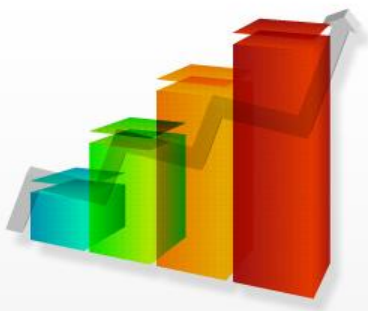

Этап 12.

Доукомплектована
управленческая команда.



В команду вводятся предприниматели

Ресурсы

- ФПИ
- Бизнес – ангелы
- Программа МВА
- Форумы

ТПУ

- Полигон ИП
- ЦТТ

Происходит перераспределение функций
в команде



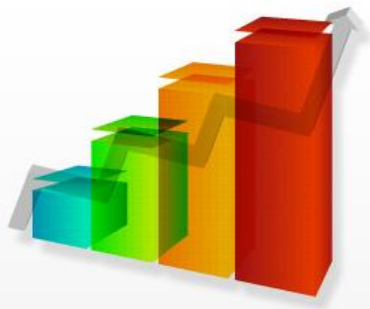

Этап 12. Пример из жизни



Google™

Начиная с июля 2001 года
работает председателем
совета директоров и главным
исполнительным директором
Google.

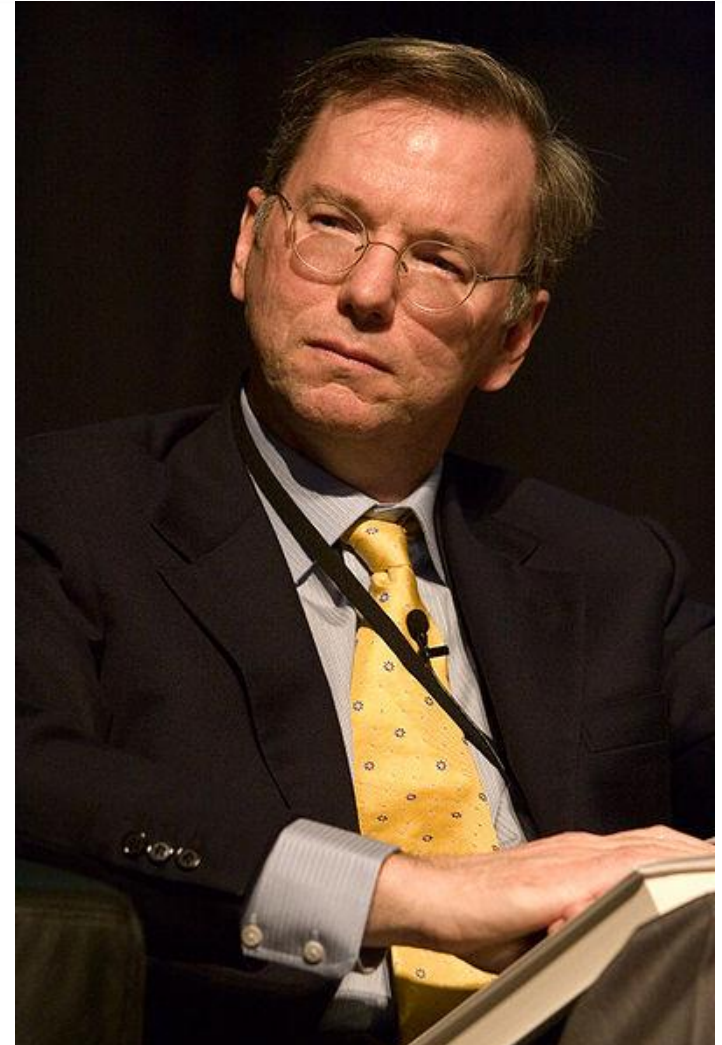

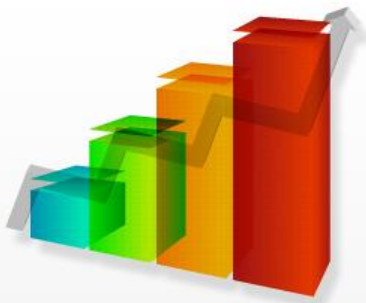

Этап 13.

Произведена опытная партия



Находим ресурсы для пробной партии

Ресурсы

- ФПИ
- Бизнес – ангелы
- Банки
- Субсидии
- Предприятия - партнеры

ТПУ

- КТБИ
- ЦТТ

На рынке появилась небольшая партия товара.



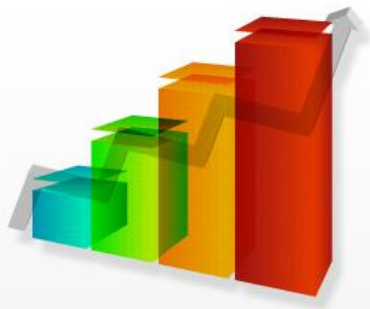

Этап 13. Пример из жизни



Проект Sibico.



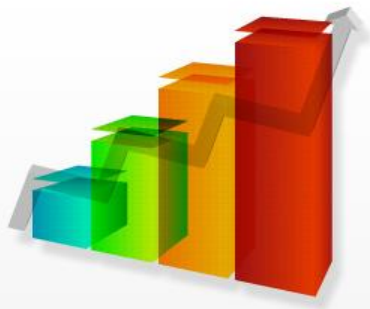

Этап 13.

Пример из жизни



Ninja Blocks: Connect your world with the web.



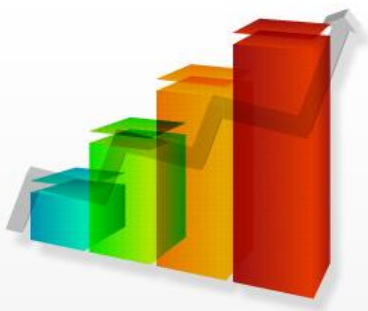

Этап 14.

Разрешительные документы



Работа над разрешительной документацией

Ресурсы

- ФПИ
- Бизнес – ангелы
- Программа МВА
- Форумы

ТПУ

- ПКО
- КТБИ

На рынке появилась небольшая партия товара.



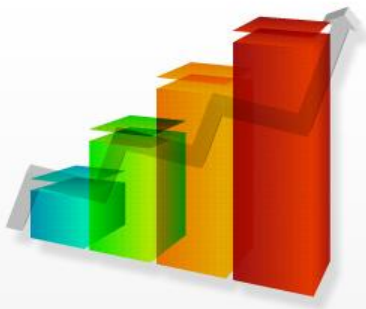

Этап 14.

Пример из жизни



**НАДЕЖНЫЕ УСТАНОВКИ
ВОЗДУШНО-ПЛАЗМЕННОЙ РЕЗКИ**

СИБИРЬ



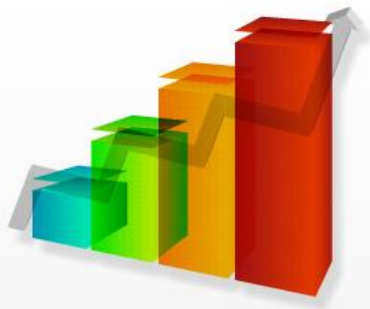

Этап 15. РЫНОК



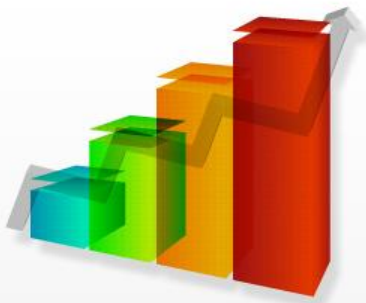

Сколько дойдет до конца.

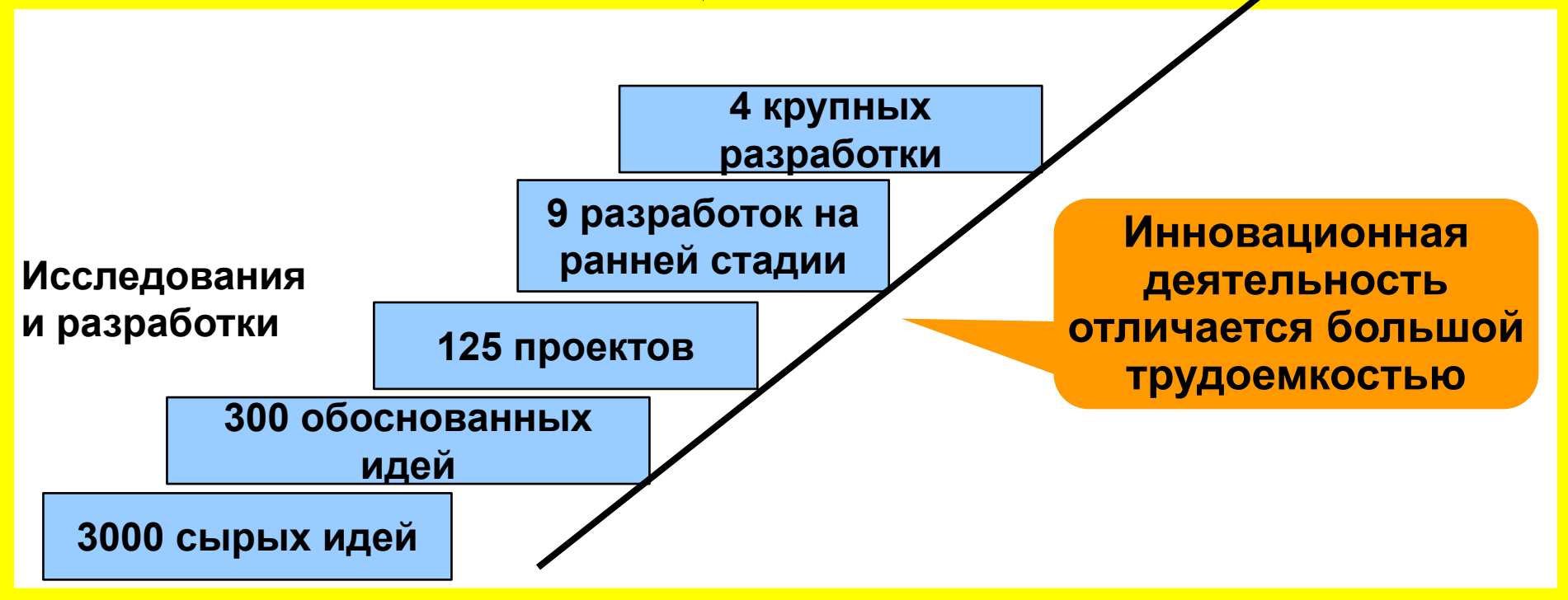
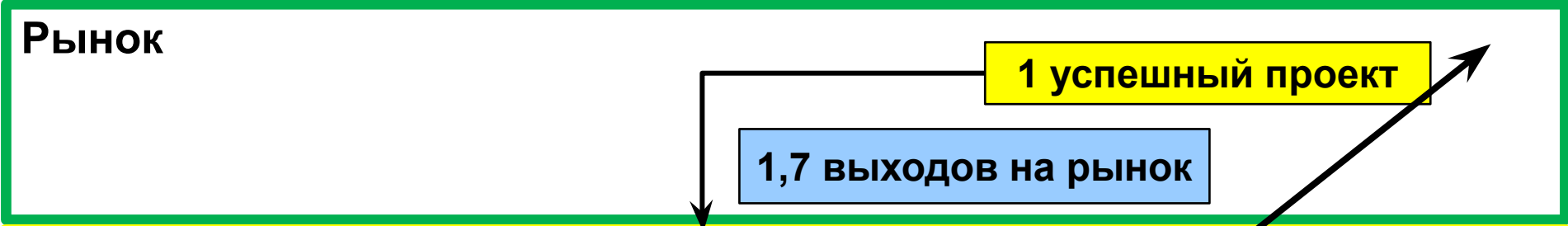

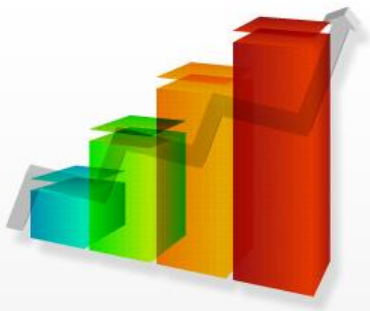

Что самое важное в вашем бизнесе?

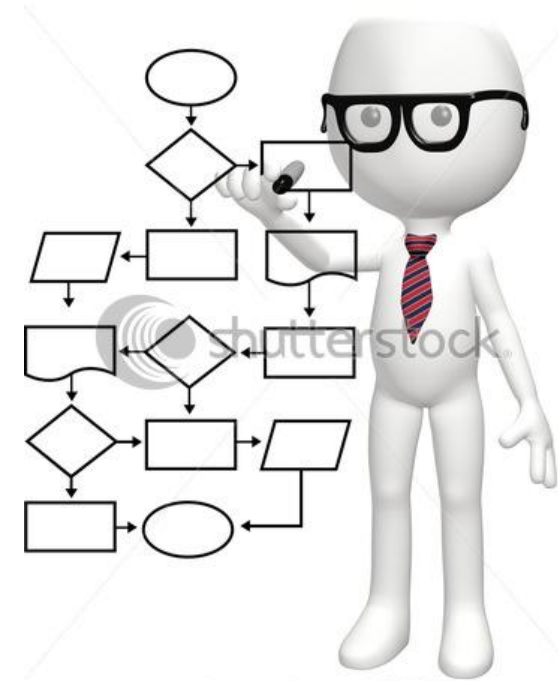

www.shutterstock.com · 65241076

Лаборатория «Полигон инженерного предпринимательства» ИИП ТПУ



Спасибо за внимание!

Контакты:

poligon-iip.tpu.ru, poligon.iip@gmail.com

Ул. Усова 9/4, 7 корпус ТПУ, 201 ауд

