

# Федеральное агентство лесного хозяйства

Всероссийский институт повышения квалификации  
руководящих работников и специалистов лесного хозяйства

## *ГОСУДАРСТВЕННОЕ УПРАВЛЕНИЕ ЛЕСНЫМ ХОЗЯЙСТВОМ*

Материалы учебного курса

Подготовлены

проф. д.э.н. Петровым А.П.

Пушкино

2010

# Литература

1. А.П.Петров. Государственное и хозяйственное управление лесами в условиях децентрализации. ВИПКЛХ, Пушкино, 2007 – 91 с.
2. Устойчивое лесопользование в современных условиях (под ред.А.П.Петрова). ВИПКЛХ, Пушкино, 2007 – 348 с.
3. А.П.Петров, Г.Н.Филюшкина, В.Г.Куликова, В.К.Тепляков Государственное управление лесным хозяйством, Пушкино, ВНИИЛМ, 2004-263с.
4. Питер Х. Пирс Введение в лесную экономику, М., «Экология», 1992.-224с.
5. А.П.Петров. Административная реформа системы лесопользования и ведения лесного хозяйства. Пушкино, 2006 – 84 с.
6. А.П.Петров, А.А.Бельдиева, О.А.Дикарева, Л.Я. Климонта Экономика лесного хозяйства, М., ВНИИЛМ, 2002-304с.
7. А.П.Петров, А.Мелниш, А.Талиярв, Б-А.Наслунд, М. Густафсон Управление лесами в переходной экономике (опыт реформ в России и странах Балтии), ВИПКЛХ, Пушкино,2001-160с.
8. Концессионное лесопользование (правовые, экономические и экологические основы), ВИПКЛХ, Пушкино, 2003-188с.
9. А.П.Петров, В.К. Тепляков, М.Густафсон, Л.Я.Латышева, Т.В. Фремон Коммуникации и работа с общественностью в лесном секторе, ВИПКЛХ, Пушкино, 2003-118с.
10. А.П.Петров, Б.Н.Мамаев, В.К.Тепляков, Е.А. Щетинский Государственное управление лесным хозяйством, М., ВНИИЦлесресурс, 1997-304с.
11. Джон А.Грей, Политика лесных концессий. Опыт стран по устойчивому управлению тропическими лесами, М., ВНИИЛМ, 2003-120с.
12. Институциональные преобразования в управлении лесами. Материалы семинара (Москва, Россия, 25 февраля 2003, М., «Алекс», 2003-178с.
13. Развитие концессионного лесопользования. Международный опыт, проблемы и перспективы для стран с переходной экономикой. Материалы семинара (г.Пушкино, Московская обл., Россия, 5-6 июня 2003г., М., «Алекс», 2004-128с.
14. Хозяйственное управление лесами в условиях долгосрочной аренды: ответственность государства и частного бизнеса. Материалы международного семинара, Пушкино, 2006 г.

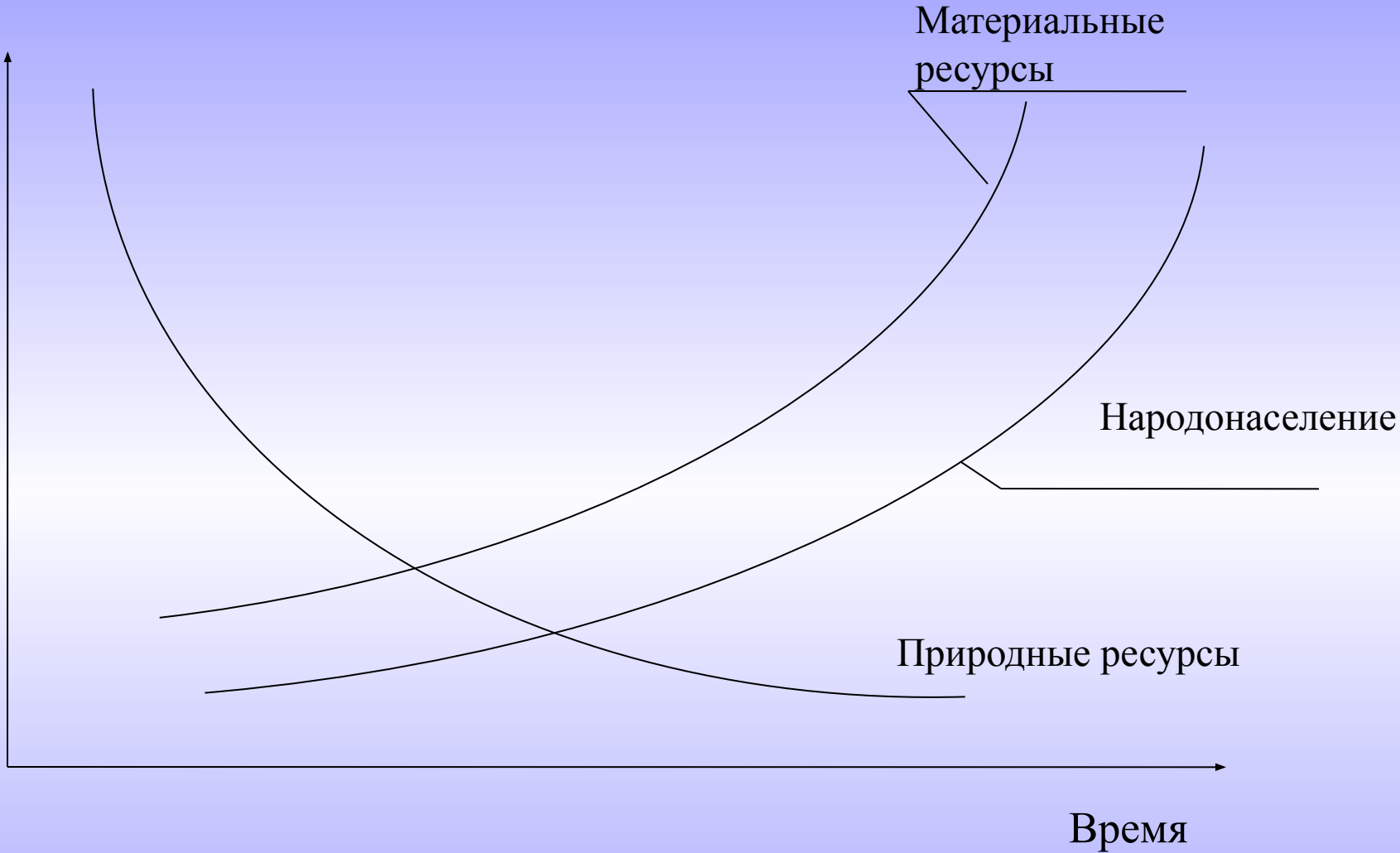

*Постановка проблемы устойчивого  
развития*

## Устойчивое (sustainable) развитие

обеспечивает высокие темпы экономического роста, улучшение качества жизни, преодоление бедности при сокращении потребления природных ресурсов, их сохранении и воспроизводстве.

Экономическая основа устойчивого развития – природная рента.

Устойчивое развитие реализуется через государственную политику применительно ко всем природным ресурсам и охране окружающей среды.

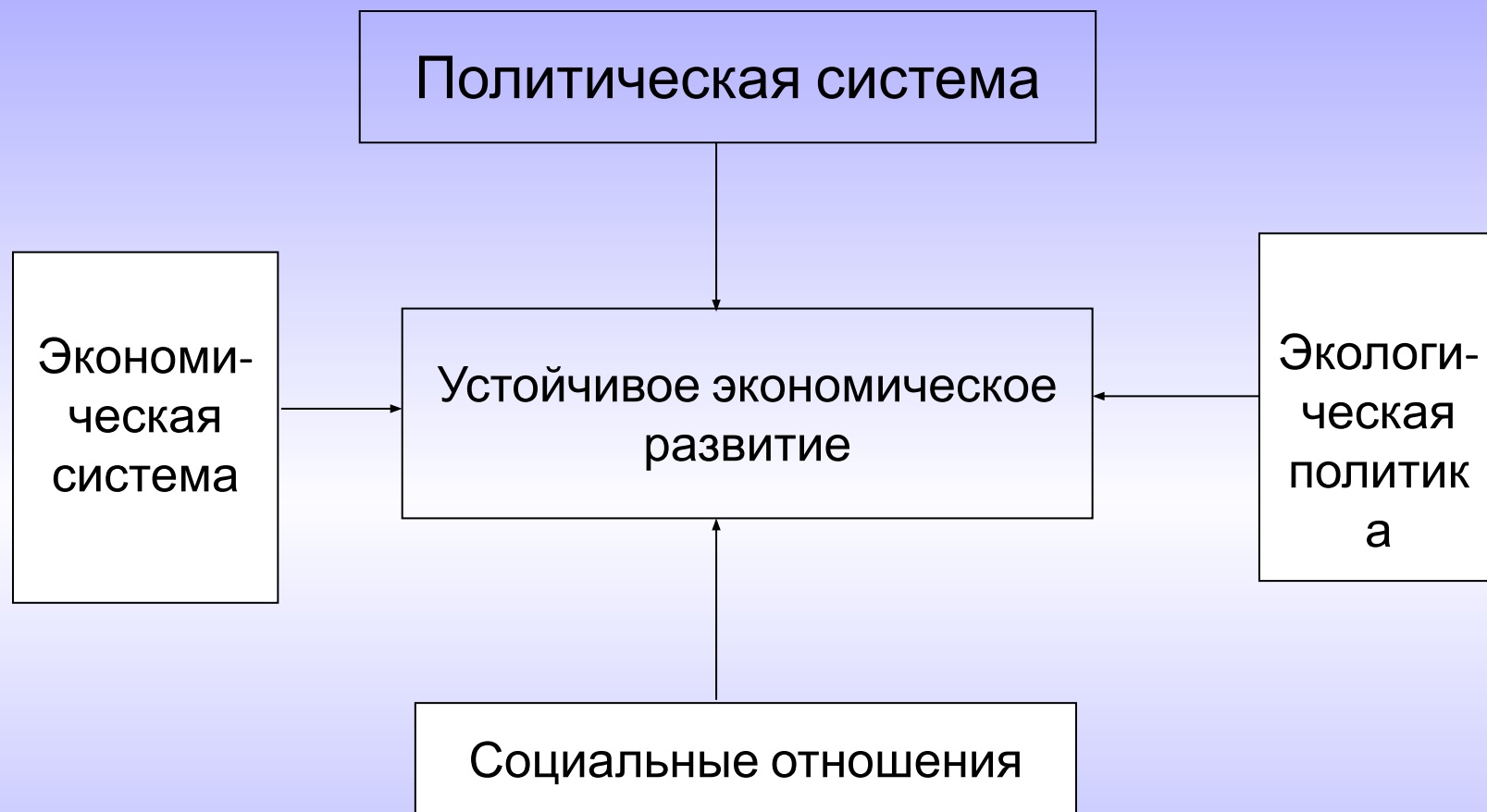

*Условия, обеспечивающие устойчивое экономическое развитие*

- 1992 – Конференция ООН по окружающей среде и развитию, Рио-де-Жанейро,
- 1993 – Конференция Министров лесного хозяйства в Хельсинки (Хельсинский процесс),
- 1994 – Конференция Министров лесного хозяйства стран с бореальными лесами в Монреале (Монреальский процесс),
- 1998 – Конференция Министров лесного хозяйства в Лиссабоне (социально-экономическое развитие),
- 2002 – Всемирный саммит ООН по устойчивому развитию, Йоханнесбург, 2002 (Рио +10),
- 2003 – Конференция Министров лесного хозяйства, Вена (антропогенное и техногенное воздействие),
- 2007 – Конференция министров лесного хозяйства, Варшава (лес и климат),
- 2002 – Принятие Правительством РФ «Экологической доктрины Российской Федерации»

*Развитие процесса глобализации лесной  
политики*

	1990	1998	2000	2005	2006	2007	2007 г. в % к 1990
Заготовка древесины, млн. м <sup>3</sup>	303,8	130,2	167,9	185,0	185,3	207	68,1
Пиломатериалы, млн. м <sup>3</sup>	75,0	18,6	20,2	22,0	22,1	23,2	30,9
Фанера, млн. м <sup>3</sup>	1,6	1,1	1,5	2,6	2,6	2,8	175,0
Древесностружечные плиты, млн. м <sup>3</sup>	5,6	1,6	2,3	3,8	4,7	5,3	94,6
Древесноволокнистые плиты, млн. м <sup>3</sup>	1,5	0,6	0,9	1,3	1,5	1,6	106,7
Целлюлоза по варке, млн.т	7,5	3,2	5,0	6,0	6,0	6,0	80,0
Бумага и картон, млн.т	8,3	3,6	5,3	7,1	7,4	7,6	91,6
Мебель, млрд.руб. (в текущих ценах)	5,8	7,4	18,2	49,7	62,3	75,1	-

*Динамика объемов производства основных видов продукции лесопромышленного комплекса Российской Федерации*

Показатели	1990	1998	2000	2005	2006	2007	2007 г. в % к 1990
Вырублено лесов, тыс.га (сплошные рубки)	1365,0	478,2	623,0	641,0	643,0	757	55,4
Гибель насаждений по всем причинам, тыс.га	271,0	279,2	699,8	960,9	264,1	303,0	111,8
Восстановлено лесов, тыс.га	1655,7	1010,9	972,9	812,3	877,3	872	52,7
Построено дорог лесохозяйственного назначения, км	1567,4	452,0	394,7	717,6	398,6	526,0	33,6

*Динамика основных показателей лесного  
хозяйства Российской Федерации*



Страны	Вывозка древесины, млн. м <sup>3</sup>	Пиломатериалы, млн. м <sup>3</sup>	Листовые древесные материалы (фанера, ДСП, ДВП) млн. м <sup>3</sup>	Бумага и картон, млн.т
США	471,9	95,6	29,2	81,4
Индия	328,7	14,8	0,2	4,2
Бразилия	255,9	23,5	4,4	8,2
Китай	286,1	12,2	21,8	53,5
Канада	199,3	60,2	13,7	19,7
Индонезия	106,2	4,3	0,7	7,2
Швеция	61,2	18,0	0,7	11,7
Германия	56,9	22,1	16,3	21,7
Финляндия	51,6	12,3	2,0	12,4
Франция	34,4	10,0	5,9	10,3

*Производство лесобумажной продукции по  
странам мира*

Страны	Пиломатериалы, м <sup>3</sup>	Фанера, м <sup>3</sup>	Древесные плиты, м <sup>3</sup>	Бумага и картон, т
США	464	70	145	304
Канада	683	50	107	245
Финляндия	981	44	95	328
Швеция	711	28	142	221
Германия	241	13	156	232
Италия	156	14	92	205
Россия	50	7,5	40	38

*Потребление лесобумажной продукции по странам мира (на 1000 чел. населения)*

Виды продукции	2007 г.	2012 г.	2017 г.	2020 г.	2020 г. в % к 2007 г.
Деловая древесина, млн.м <sup>3</sup>	142	165	213	254	179
Пиломатериалы, млн.м <sup>3</sup>	23,2	37	47,5	55	237
Фанера, млн.м <sup>3</sup>	2,8	3,8	4,6	4,9	175
Древесностружечные плиты, млн. м <sup>3</sup>	5,3	8,0	11,3	14,3	270
Древесноволокнистые плиты, млн. м <sup>3</sup>	1,6	3,0	4,5	5,7	356
Целлюлоза по варке, млн. т	6,0	8,3	11,7	13,4	223
Бумага и картон, млн. т	7,6	9,9	13,5	15,8	208
Мебель, млрд.руб.	75,1	150,0	240,0	300,0	400

*Объемы производства основных видов лесоматериалов Российской Федерации на период до 2020 г. по инновационному сценарию*

Страны	Лесоматериалы круглые		Пиломатериалы		Фанера		Бумага и картон	
США	7,5	14,1	3,7	7,0	2,0	1,6	8,5	8,1
Канада	4,1	4,5	30,3	28,4	4,3	5,1	13,9	12,0
Швеция	2,3	1,7	8,8	9,3	0,1	0,2	9,4	9,3
Финляндия	0,6	0,6	5,6	5,3	4,6	7,3	9,9	9,6
Германия	4,6	4,4	4,7	5,2	1,0	2,0	10,8	12,7
Франция	3,2	2,7	1,1	1,2	0,8	2,0	4,9	5,7
Россия	36,4	27,7	10,9	6,3	6,0	5,2	2,4	1,5

*Доля ведущих стран в мировом экспорте  
лесобумажной продукции (%)*

**Лесная политика** – стратегия государства по отношению к использованию и воспроизводству лесного фонда, реализуемая через комплекс долгосрочных и среднесрочных мер государства по развитию лесного сектора экономики.

Лесная политика – государственная стратегия, а не ведомственная (отраслевая).

Лесную политику образуют:

1. Цели и задачи развития лесного сектора;
2. Условия, обеспечивающие достижение целей

Средства и методы реализации лесной политики обеспечиваются лесным законодательством.



*От устойчивого развития к лесному  
законодательству*

1. Политика должна представлять национальные цели в использовании и воспроизводстве лесов и не может быть ведомственным документом
2. Политика должна быть рыночно ориентированной, т.е. ее основу должны составлять рыночные ценности и ценности демократического общества
3. Политика должна устанавливать формы и степень участия государства в управлении лесными ресурсами и развитии лесного сектора
4. Политика должна стать результатом демократических процедур ее формирования и утверждения
5. Цели лесной политики должны быть доступны для понимания как органам государственной власти, так и всему населению в той части, кому не безразлична судьба лесов России

## *Принципы формирования лесной политики*

# Процедуры формирования национальной лесной политики

1. Постановлением Правительства РФ утверждается федеральный орган исполнительной власти, ответственный за подготовку и утверждение документа
2. Федеральный орган исполнительной власти (желательно на конкурсной основе) создает рабочую группу для разработки лесной политики в виде нормативного документа, установив рамочные условия (сроки, структура)
3. Рабочая группа (или группы) на базе широкой дискуссии в установленные сроки формирует текст документа и представляет на рассмотрение федерального органа государственной власти
4. Проект документа направляется на экспертную оценку заинтересованным органам государственной власти Федерации и ее субъектов, общественным организациям, включая международные
5. Доработанный с учетом экспертных оценок проект документа рассматривается федеральным органом власти и при его одобрении направляется в Правительство РФ. Здесь возможны два варианта:
  - лесная политика в качестве нормативного акта утверждается постановлением Правительства РФ,
  - лесная политика в качестве законодательного акта принимается Государственной Думой и Советом Федерации и подписывается Президентом



# Вопросы лесной политики

1. Собственность на лесной фонд, направления и условия реформирования прав собственности, место федеральной собственности, собственности субъектов Федерации и частной собственности.
2. Институциональные реформы в управлении лесами на основе разделения государственных (монопольных) и производственных (конкурентно-способных) функций. Разделение функций государственного управления по субъектам лесных отношений. Создание конкурентно-способной рыночной среды в лесохозяйственном производстве.
3. Государственное управление лесопользованием, создание конкурентоспособной рыночной среды, обеспечивающей высокую доходность лесопользования. Приоритеты в развитии форм лесопользования (аренда, концессии, аукционы).
4. Структурные реформы в лесопромышленном производстве (холдинги, вертикально интегрированные и горизонтально интегрированные компании и т.п.).
5. Отраслевые, региональные и инвестиционные приоритеты в развитии и размещении лесопромышленного производства.
6. Рентные платежи как финансовая основа устойчивого лесопользования и эффективного ведения лесного хозяйства. Государственное управление экономическими интересами и финансовыми потоками в лесном секторе. Экологизация налоговой системы.
7. Управление экологическими функциями лесов. Лесовосстановление, охрана и защита лесного фонда. Особо охраняемые территории. Национальные парки. Отношение к проблеме «старовозрастных лесов». Сохранение биоразнообразия. Экологическая сертификация лесов.
8. Охрана окружающей природной среды и безотходное производство в лесопромышленном секторе (отношение к Киото-протоколу и т.п.).
9. Управление социальными целями и интересами (уровень доходов, занятость и т.п.).
10. Кадровое обеспечение лесной политики; подготовка, переподготовка и повышение квалификации кадров.
11. Научное обеспечение лесной политики. Фундаментальные и прикладные исследования. Формы организации научных исследований. Направления реформирования лесного законодательства.

## *Факторы, определяющие выбор собственности*

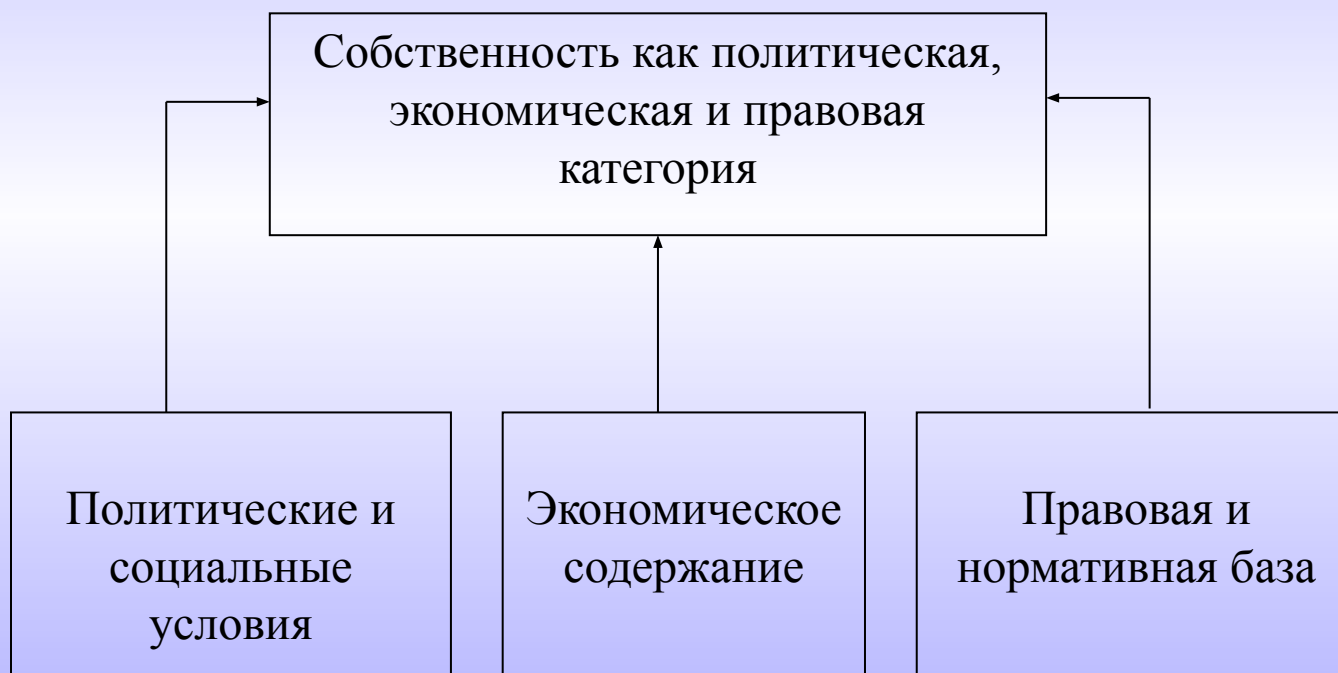

# *Понятие собственности и ее экономическое содержание*

Собственность является многомерной категорией, отражающей три уровня:

- ✓ политический;
- ✓ юридический (правовой);
- ✓ экономический.

Основу экономического содержания собственности составляют:

1. Потребительская стоимость благ (вещи, ресурсы), проявляющаяся в использовании его отдельных или всех свойств одновременно в интересах человека.
2. Ограниченность благ (вещей, ресурсов), что заставляет людей оформлять юридически свои претензии на определенную часть благ. Ограниченность ресурсов как основа формирования собственности играла и играет решающую роль в развитии прав собственности на лесные ресурсы. Именно этим фактором можно объяснить то положение, когда частное лесовладение является преобладающим в тех странах, где лесные земли (ресурсы) ограничены.
3. Стремление получать доход от владения благами (ресурсами) с наименьшими ограничениями или при полном отсутствии последних.

1. Право владения, означающее право исключительного физического контроля над благами (ресурсами).
2. Право пользования, означающее право применения всех полезных свойств блага (ресурса) для себя, для получения своего дохода.
3. Право управления, означающее право на обладание всеми результатами от использования блага (ресурса).
4. Право на доход, означающее право на обладание всеми результатами от использования блага (ресурса).
5. Право суверена, означающее право на принятие решений по отчуждению, потреблению, изменению или уничтожению блага.
6. Право на безопасность, означающее право на защиту от эксплуатации и от вреда со стороны внешней среды.
7. Право на передачу благ в наследство, означающее создание экономических условий (интереса) для преемственности прав владения благом.
8. Право на запрет использования способом, наносящим вред внешней среде.
9. Право на ответственность в виде взыскания, означающее возможность использования блага в уплату долга.
10. Право на бессрочное обладание благом.
11. Право на остаточный характер, означающее необходимость существования институтов власти и законодательных процедур, обеспечивающих восстановление нарушенных прав и полномочий.

## *Права собственности применительно к лесным ресурсам*

1. *Полнота прав пользования* – ограничения, в рамках которых собственник имеет право на получение дохода.
2. *Сроки пользования лесными ресурсами* – период времени, на который предоставляются права пользования ресурсами.
3. *Право на получение дохода* – правовое и нормативное обеспечение владельцу прав претендовать на получение дохода.
4. *Возможность передачи прав собственности* – возможность продать, купить, разделить права собственности.
5. *Ограничение доступа к правам собственности* – исключение третьих лиц.

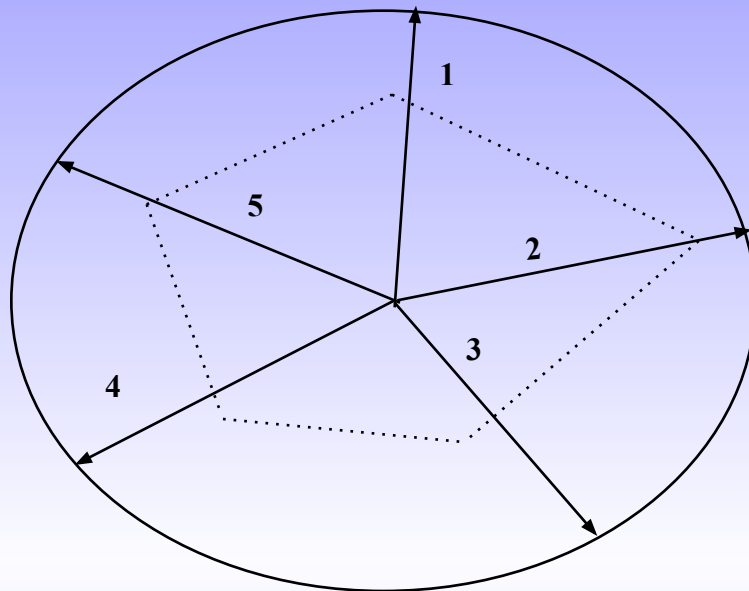

- 1 – получение дохода
- 2 – полнота прав
- 3 – сроки
- 4 – возможность передачи
- 5 – исключительность прав

————— частная собственность  
..... государственная собственность

## *Механизм формирования прав владения и пользования лесными ресурсами в условиях государственной собственности*

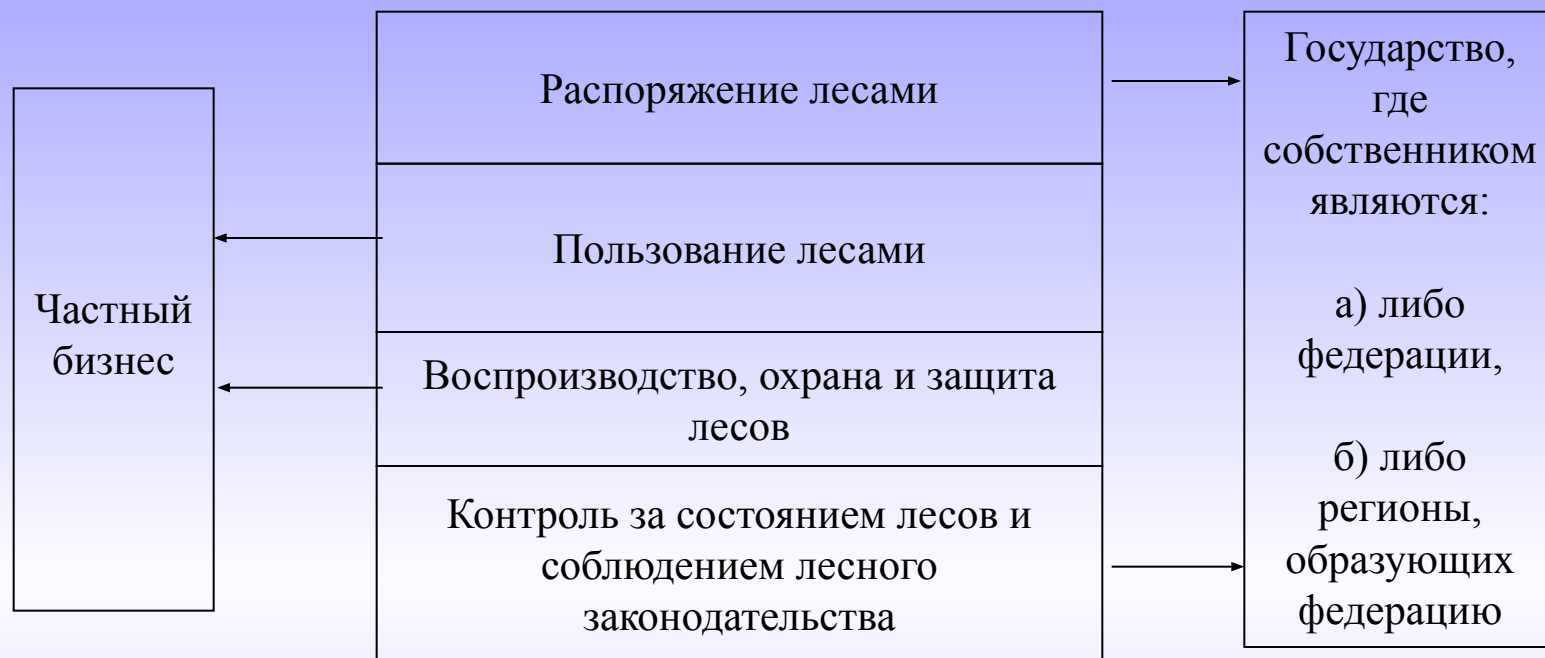

*Реализация прав государственной собственности на лес в странах с федеративным устройством*

1. Распределение лесных земель по видам собственности между федеральным центром и регионами (рыночный федерализм),
2. Законодательное распределение власти по федеральному центру и регионам (директивный федерализм),
3. Делегирование власти от центра к регионам и наоборот (переходный федерализм).

*Виды федеративных отношений в  
лесном секторе*



Принцип федерализма установлен Конституцией Российской Федерации, где статьей 72 вопросы владения, пользования и распоряжения землей, недрами, водными и другими природными ресурсами отнесены к совместному ведению Российской Федерации и субъектов Российской Федерации

Уровни и функции управления		Основы лесного зако- нодательства, 1993	Лесной кодекс, 1997	ФЗ №199, 2004 2005-2006	Лесной кодекс, 2006-2007 гг.
Федерация	Правоустанавливающие	+	+	+	+
	Управление собственностью	0	0	+	0
	Надзорные	+	+	+	+
Субъект Федерации	Правоустанавливающие	0	+	0	+
	Управление собственностью	0	+	0	+
	Надзорные	0	0	0	0
Админист- ративный район	Правоустанавливающие	0	0	0	0
	Управление собственностью	+	0 (+)	0	0
	Надзорные	0	0	0	0

+ - есть функции

0 - нет функций

*Развитие федеративных отношений в  
системе управления лесным фондом*

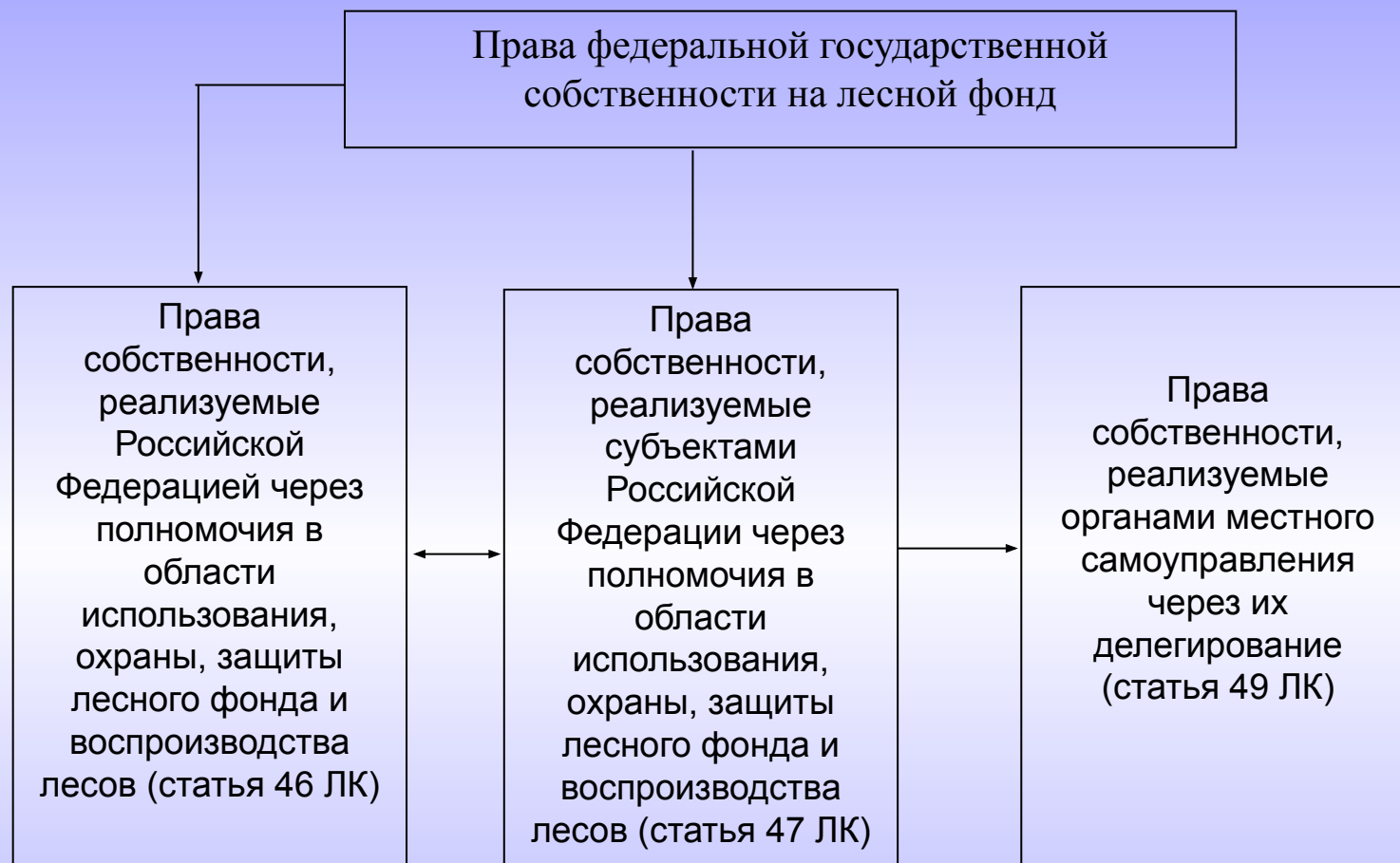

*Лесной кодекс РФ (1997 г.) о распределении прав федеральной государственной собственности на лесной фонд*

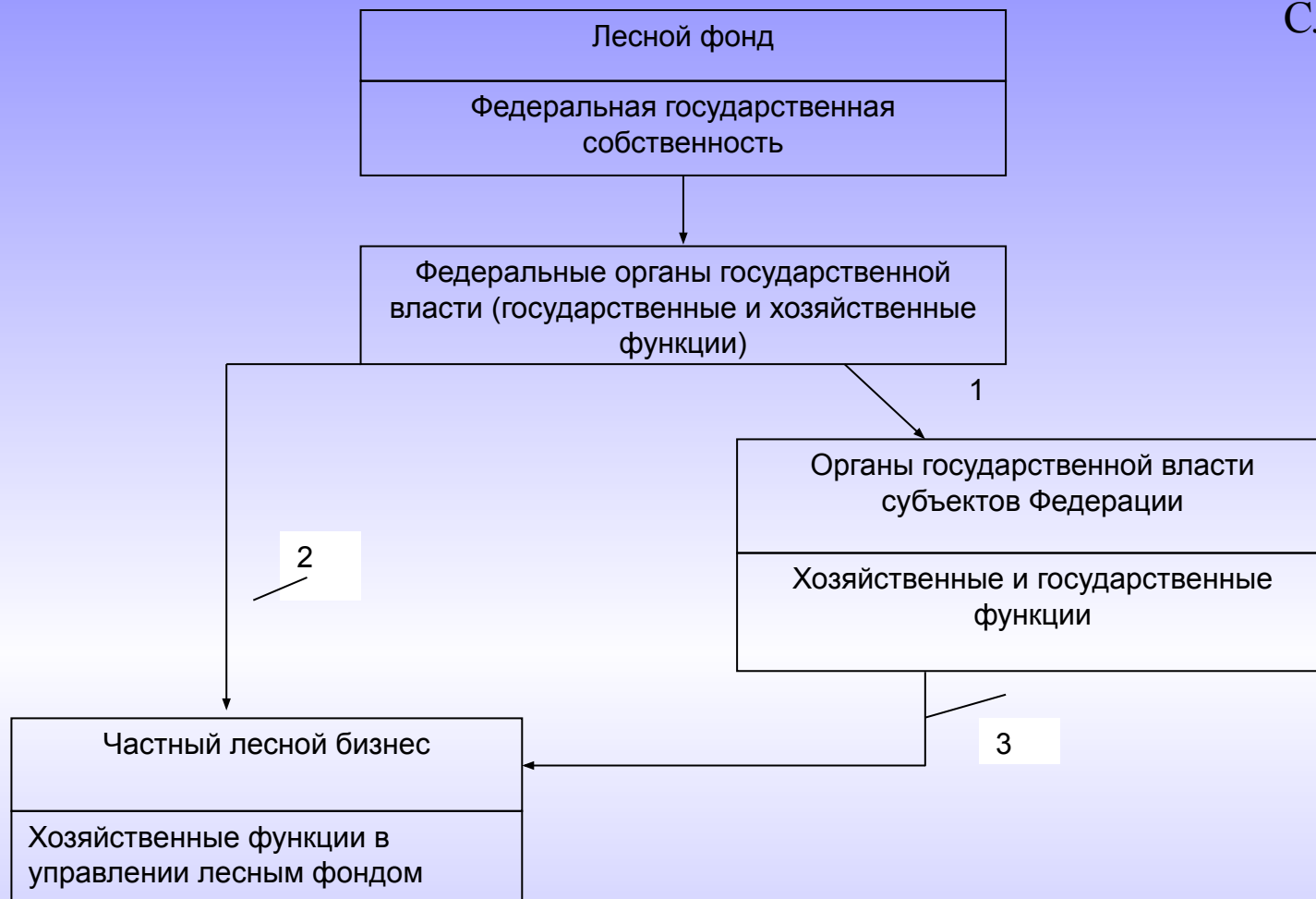

1 – делегирование полномочий через соглашения

2 – делегирование федеральных полномочий через договора аренды участков лесного фонда

3 – делегирование полномочий субъектов Российской Федерации через договора аренды лесных участков

## *Механизм делегирования федеральных полномочий на государственное и хозяйственное управление лесным фондом*



*«Треугольник» ключевых проблем, решаемых лесной политикой и лесным законодательством*

- Ст.81. Полномочия органов государственной власти Российской Федерации в области лесных отношений
- Ст.82. Полномочия органов государственной власти субъектов Федерации в области лесных отношений
- Ст.83. Передача осуществления отдельных полномочий Российской Федерации в области лесных отношений органам государственной власти субъектов Российской Федерации
- Ст.84. Полномочия органов местного самоуправления в области лесных отношений

*Лесной кодекс (2006) о распределении прав  
федеральной собственности на леса*

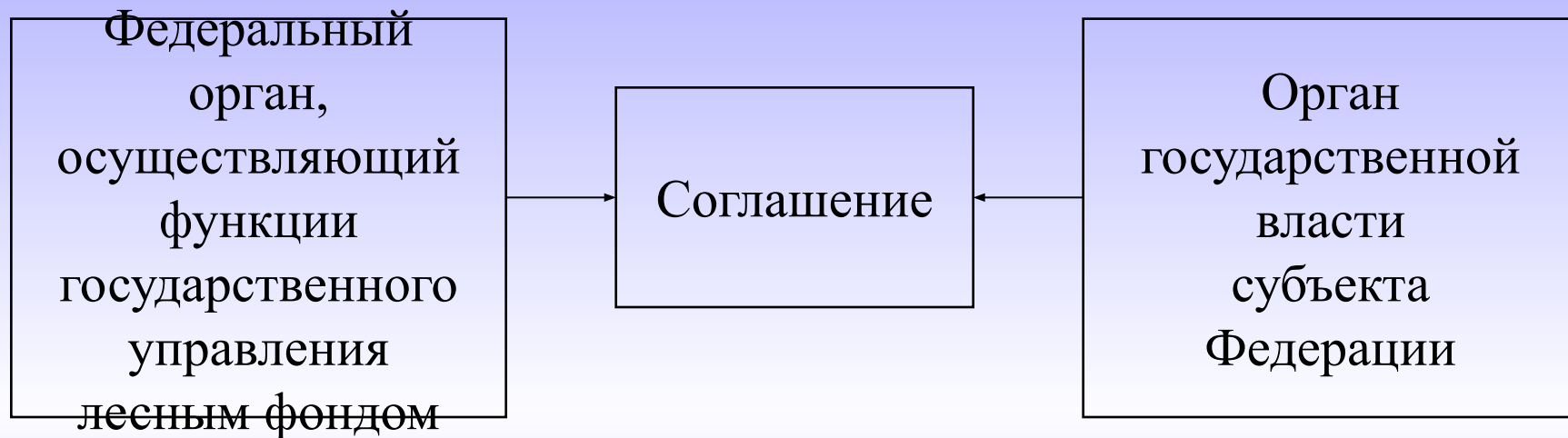

*Реализация принципа федерализма в лесных отношениях через делегирование прав федеральной собственности на лесной фонд субъектам Федерации*

Делегированные полномочия (права)	Делегированные обязательства по соглашению
<p>1. Предоставление участков лесного фонда в пользование на условиях долгосрочной и краткосрочной аренды с выполнением соответствующих конкурсных процедур и заключением договоров</p> <p>2. Организация выполнения лесохозяйственных работ на базе долгосрочных договоров аренды</p> <p>3. Организация ведения лесного хозяйства на территории лесного фонда, не переданного в долгосрочную аренду, государственными коммерческими организациями, находящимися в собственности субъектов Федерации (лесхозами)</p> <p>4. Организация выполнения работ по охране лесов от пожаров и защите от вредителей, в той части, в которой эти работы выполняют хозяйствующие субъекты (арендаторы и государственные коммерческие организации)</p>	<p>1. Получение лесного дохода в виде платежей за пользование лесным фондом в установленном размере</p> <p>2. Поступления лесного дохода в федеральный бюджет в установленном размере</p> <p>3. Выполнение лесохозяйственных работ в соответствии с установленными заданиями, в т.ч. по государственному федеральному заказу</p> <p>4. Ежегодная отчетность перед федеральным агентством лесного хозяйства о получении лесного дохода от пользования лесными ресурсами</p> <p>5. Ежегодная отчетность перед федеральным агентством лесного хозяйства о выполнении объемов лесохозяйственных работ</p> <p>6. Периодическая отчетность перед федеральным агентством лесного хозяйства о состоянии лесного фонда, управление которым осуществляется на основании делегированных полномочий</p>

***Права и обязанности субъектов Федерации в части реализации делегированных им полномочий по управлению лесным фондом***



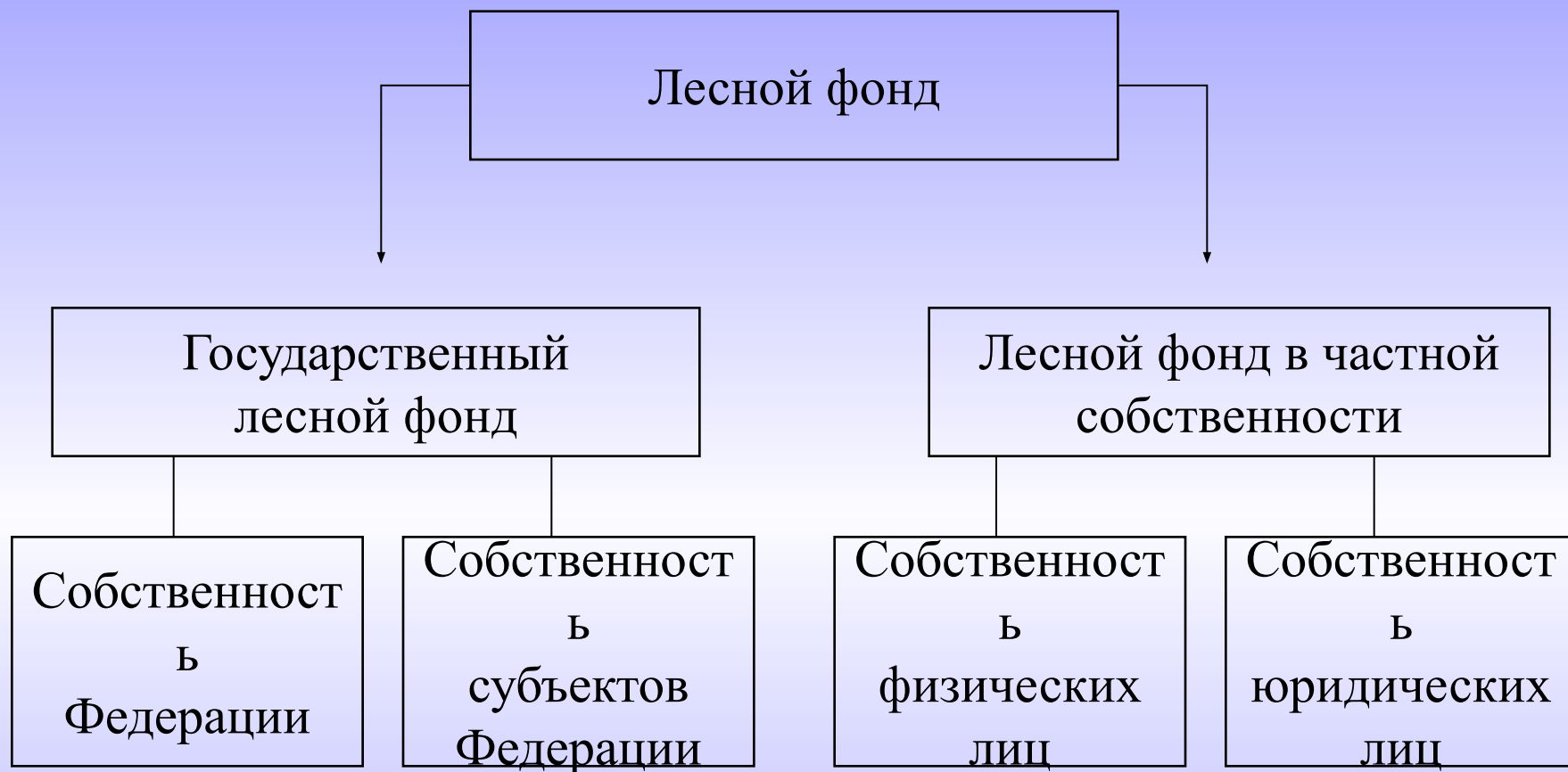

*Собственность на лесной фонд:  
взгляд в будущее*

1. Разделение в экономике государственных и хозяйственных функций,
2. Разделение государственных функций по видам управленческих действий.

*Основные цели проведения административной реформы*

1. Результат хозяйственного управления — лесохозяйственная продукция (работы, услуги, товары);
2. Все виды лесохозяйственной продукции конкурентны;
3. Количество и качество лесохозяйственной продукции подлежат обмеру и оценке;
4. Лесохозяйственная продукция реализуется по договорным (контрактным) ценам.

*Основные положения для оценки функций хозяйственного управления лесами*

1. Государственные функции или полномочия устанавливаются исключительно законодательством (статьи 81-84 Лесного кодекса).
2. Результатом исполнения государственных функций являются услуги государства в виде набора управленческих решений.
3. Выполнение государственных функций должно осуществляться исключительно за счет бюджетных средств, исключая доходы от коммерческой деятельности

*Основные положения,  
характеризующие государственные  
функции в управлении лесами*

1. Правоустанавливающие,
2. Функции управления собственностью:
  - 2.1. Распорядительные,
  - 2.2. Организационные,
3. Надзорные.
  - 3.1. Контроль за исполнением переданных полномочий
  - 3.2. Надзор за исполнением законодательства,
  - 3.3. Охранные.

*Классификация функций  
государственного управления лесами*

# Правоустанавливающие функции в системе лесопользования

1. Разработка и утверждение основных положений лесной политики на национальном и региональном уровнях;
2. Разработка, утверждение и совершенствование федерального и регионального лесного законодательства;
3. Утверждение структур государственного управления лесным хозяйством и порядка их деятельности;
4. Установление норм и правил пользования лесным фондом;
5. Установление порядка отнесения лесного фонда к группам лесов и категориям защитности, а также перевода их из одной группы лесов или категории защитности в другую;
6. Разработка и утверждение правил отпуска леса на корню, рубок леса, воспроизводства, охраны и защиты лесов;
7. Разработка и утверждение нормативных документов, регулирующих отношения в лесопользовании при разных формах его организации;
8. Установление особых режимов ведения лесного хозяйства и порядка лесопользования в местах проживания и хозяйственной деятельности малочисленных народов и этнических групп;
9. Разработка и утверждение правовых и нормативных документов, регулирующих финансовые отношения в лесном хозяйстве;
10. Установление принципов и методов ведения лесного кадастра и стоимостной оценки лесных земель;
11. Разработка и утверждение федеральных и региональных текущих, среднесрочных и долгосрочных программ (прогнозов) развития лесного хозяйства  
и другие

# Функции управления собственностью

По характеру исполнения функции делятся на:

1. *Распорядительные*, результатом которых являются решения собственника;
2. *Организационные*, обеспечивающие подготовку и исполнение распорядительных функций.

К числу распорядительных функций относятся:

1. Установление норм пользования лесными ресурсами (расчетной лесосеки),
2. Принятие решений о передаче участков лесного фонда в краткосрочное, долгосрочное и безвозмездное пользование,
3. Установление ставок платежей за пользование лесным фондом,
4. Установление платы за изъятие лесных земель,
5. Ограничение, приостановление или прекращение в установленном порядке права на пользование лесным фондом,
6. Принятие решений об ограничении или прекращении деятельности объектов, наносящих ущерб лесному фонду,
7. Принятие решений о передаче лесохозяйственных работ на исполнение подрядным способом (на контрактной основе),
8. Распределение бюджетных средств на выполнение функций государственного и хозяйственного управления по субъектам лесных отношений  
и другие.

К числу организационных функций относятся:

1. Государственный учет лесного фонда,
  2. Организация выполнения мероприятий по охране лесов от пожаров и защите их от вредителей и болезней,
  3. Подготовка договоров на пользование участками лесного фонда и выполнение лесохозяйственных работ подрядчиками,
  4. Организация работ по проведению лесных торгов и аукционов,
  5. Организация мониторинга лесов и ведения государственного лесного кадастра,
  6. Лесоустройство,
  7. Организация экологического воспитания, образования и просвещения
  8. Работа с местным населением и общественными группами по вопросам использования, воспроизводства, охраны и защиты лесов,
  9. Отвод лесосек и выдача разрешительных документов,
  10. Привлечение в соответствии с решениями органов местного самоуправления для ликвидации лесных пожаров специализированных служб, лесопользователей, населения.
  11. Организация и координация научно-исследовательских и проектных работ,
  12. Подготовка и переподготовка кадров, повышение их квалификации,
  13. Организация и осуществление международного сотрудничества в области использования, воспроизводства, охраны и защиты лесов
- и другие



# Надзорные функции в системе лесоуправления

Надзорные функции соответственно классифицируются на:

1. Контрольные функции,
2. Охранные функции.

К числу *контрольных функций* относятся:

1. Контроль за проведением на территории лесного фонда всех видов работ, выполняемых хозяйствующими субъектами, включая работы, не связанные с использованием и воспроизводством лесов,
2. Предупреждение, выявление и пресечение нарушений правил пожарной безопасности в лесах, правил пользования лесными ресурсами со стороны населения и хозяйствующих субъектов,
3. Контроль за экологическим состоянием лесов, пресечение загрязнения лесов химическими, радиоактивными веществами, сточными водами, коммунально-бытовыми отходами и отбросами,
4. Приемка лесохозяйственных работ (продукции, услуг), выполняемых на договорной основе

и другие

*Охранные функции*, выражающиеся в пресечении незаконных пользований на территории лесного фонда, включая нелегальные рубки.

Уровни управления	Виды функций					
	Правоустанавливающие	Управление собственностью		Надзорные		
		Распорядительные	Организационные	Контроль за исполнением нормативно-правовых актов	Контроль за исполнением делегированных полномочий	Охрана имущества
Федерация	1	2	2	6	2	0
Субъект Федерации	3	4	4	6	0	0
Административный район	0	0	5	0	5	5 (6) (7)

0 - государственные органы отсутствуют

***Институциональная организация государственного управления лесами в соответствии с Лесным кодексом (2006 г.)***

На пересечении вертикальных и горизонтальных колонок цифрами указаны исполнители государственных функций согласно прилагаемого списка.

Исполнители функций государственного управления лесами следующие:

1. Министерство сельского хозяйства РФ,
2. Уполномоченный федеральный орган исполнительной власти – преемник Рослесхоза, осуществляющий организационные функции в управлении лесами на всей территории страны, а также функции контроля за исполнением субъектами Российской Федерации переданных им полномочий,
3. Орган законодательной власти субъекта Федерации, которому могут быть делегированы соответствующие полномочия в области принятия нормативных и законодательных актов,
4. Уполномоченный орган исполнительной власти субъекта Федерации, осуществляющий переданные полномочия в области лесных отношений – структурное подразделение в составе администрации (правительства) субъекта Российской Федерации.
5. Лесничество (лесопарк), осуществляющее организационные функции по управлению лесами и функции контроля за исполнением делегированных лесопользователям на основании договоров полномочий под юрисдикцией уполномоченного органа исполнительной власти субъекта Федерации,
6. Россельхознадзор – в пределах полномочий, отнесенных к сфере использования, охраны, защиты и воспроизводства лесов,
7. Территориальный орган Министерства внутренних дел.
- 2.<sup>х</sup>) Уполномоченный федеральный орган исполнительной власти, осуществляющий управление лесами в соответствии с пунктом 2 статьи 83 Лесного кодекса.



*Федеральные органы, осуществляющие государственное управление лесами*

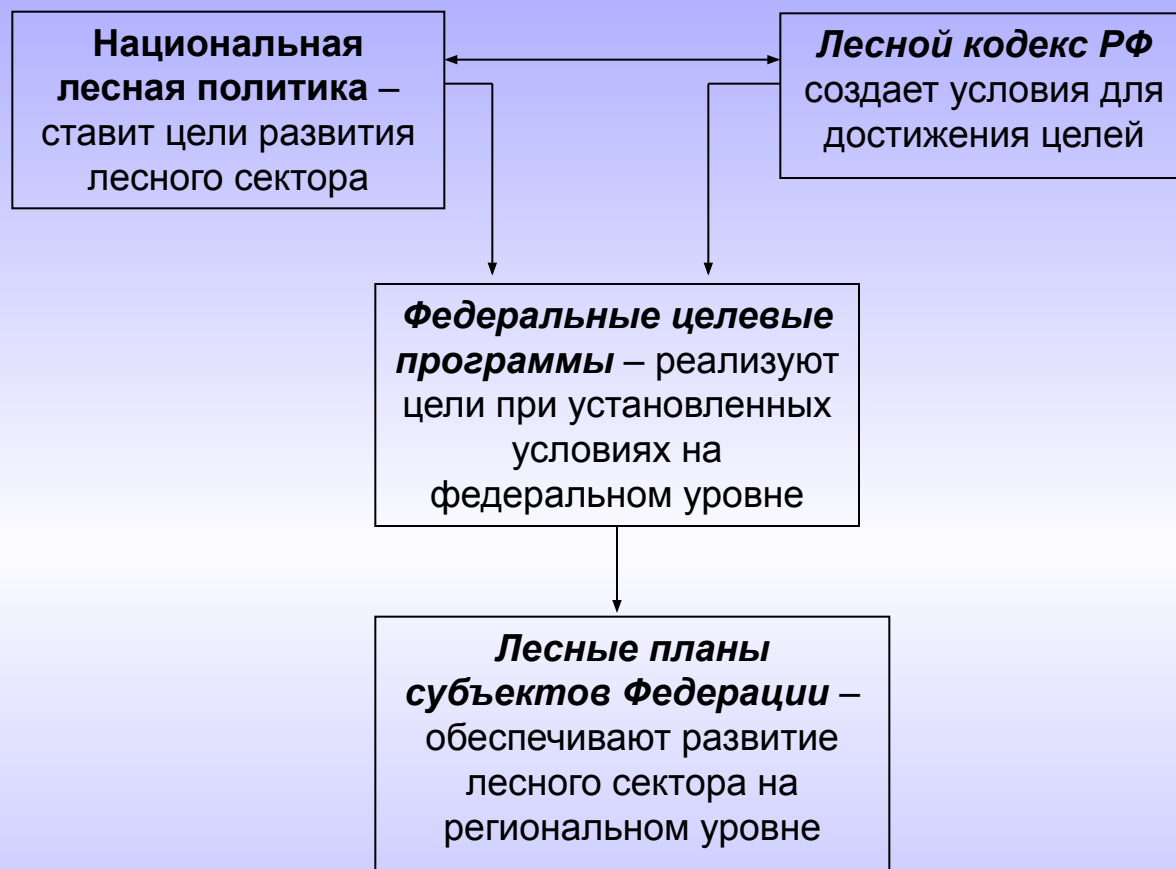

## *Инструменты федерального управления лесным сектором РФ*

1. Инвентаризация и мониторинг лесных ресурсов, лесоустройство.
2. Лесопатологический мониторинг.
3. Семеноводство.
4. Научные исследования.
5. Среднее и дополнительное профессиональное образование.
6. Контроль за исполнением переданных субъектам Федерации полномочий.
7. Международное сотрудничество и выполнение международных обязательств.

*Услуги, оказываемые Федеральным агентством лесного хозяйства*

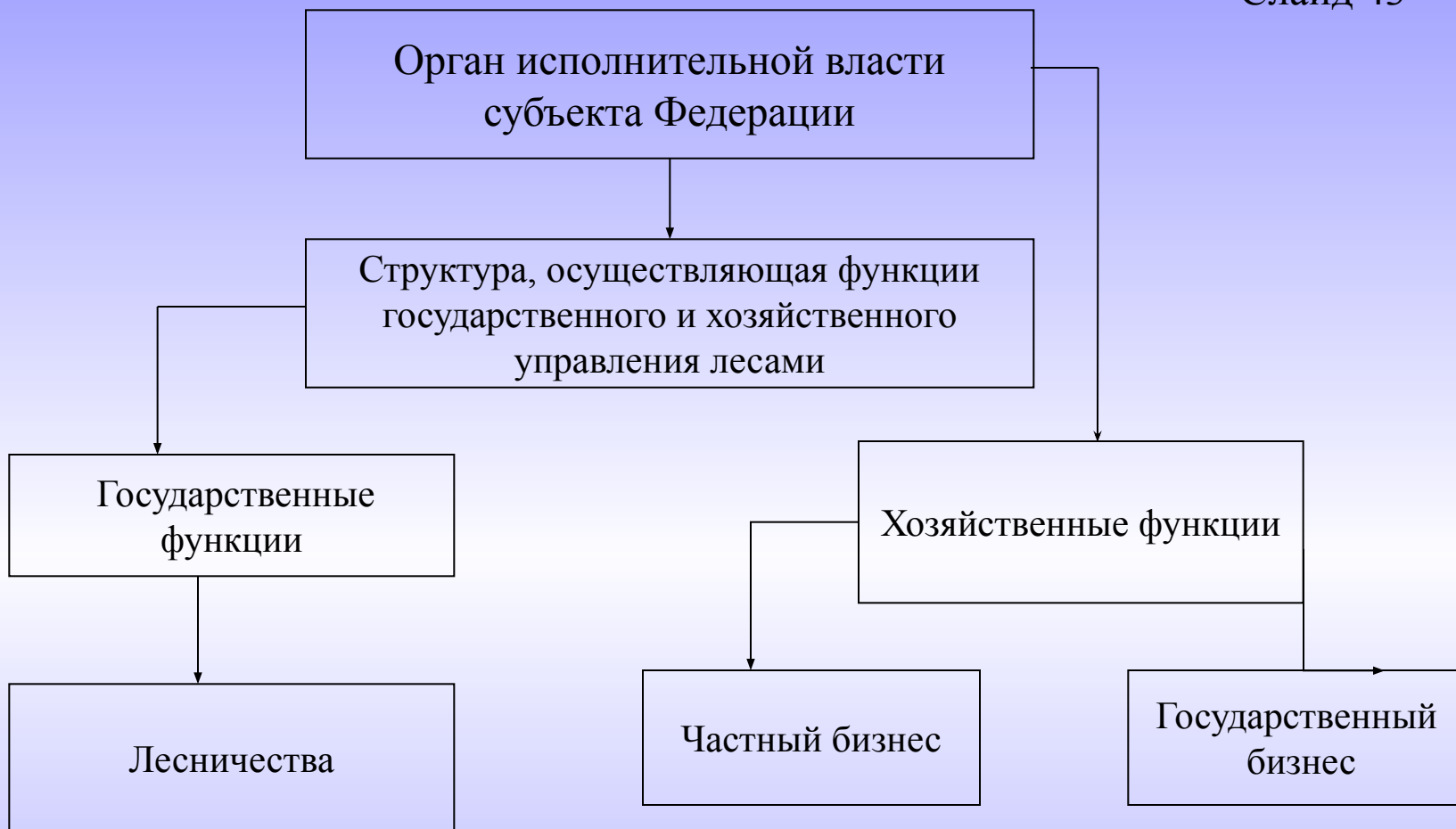

*Управление лесами в системе органов государственной власти субъектов Федерации*

## *Основополагающие условия для разработки административных регламентов в управлении лесами*

1. Объектом государственного управления являются земли лесного фонда, находящиеся в федеральной собственности, что требует унифицированного подхода к формированию организационно-правовой формы органов управления лесами в субъектах РФ, и механизмов для управления лесами через административные регламенты.
2. Российская Федерация утверждает перечень государственных функций и услуг в сфере деятельности органов государственного управления лесами в субъектах РФ.



3. Российская Федерация разрабатывает и утверждает типовые формы административных регламентов для каждой функции и каждой услуги.
4. Субъект Российской Федерации разрабатывает и утверждает административные регламенты исполнения функций и оказания услуг для каждого лесничества с учетом:
  - а) требований лесохозяйственных регламентов,
  - б) деятельности, устанавливаемой лесным планом субъекта РФ

# Системный подход к разработке административных регламентов

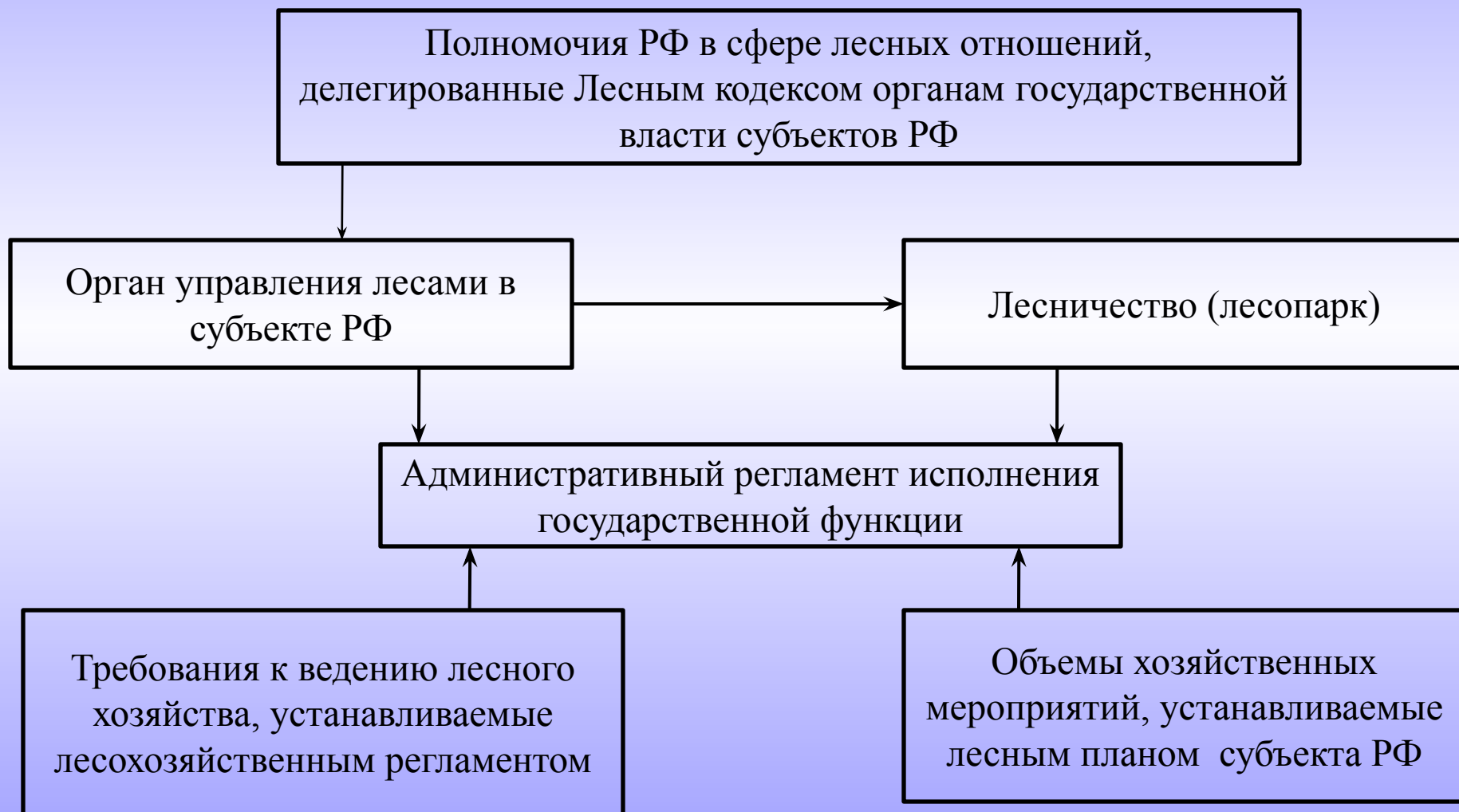

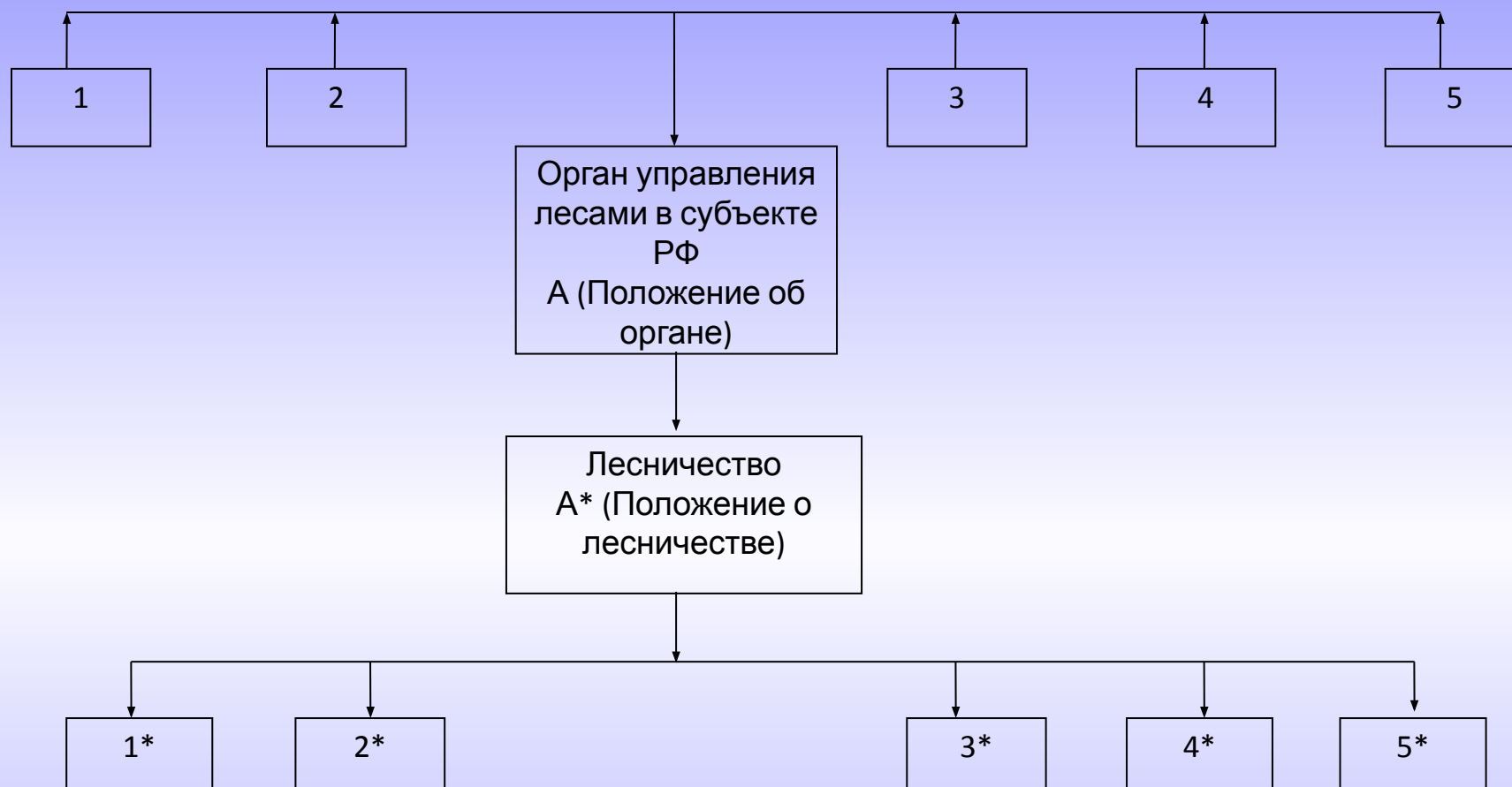

1, 2, 3, 4, 5 – отделы (группы специалистов) в органе управления лесами в субъекте РФ

1\*, 2\*, 3\*, 4\*, 5\* - отделы (группы специалистов) в лесничестве

## *Централизованная модель организации лесоуправления*

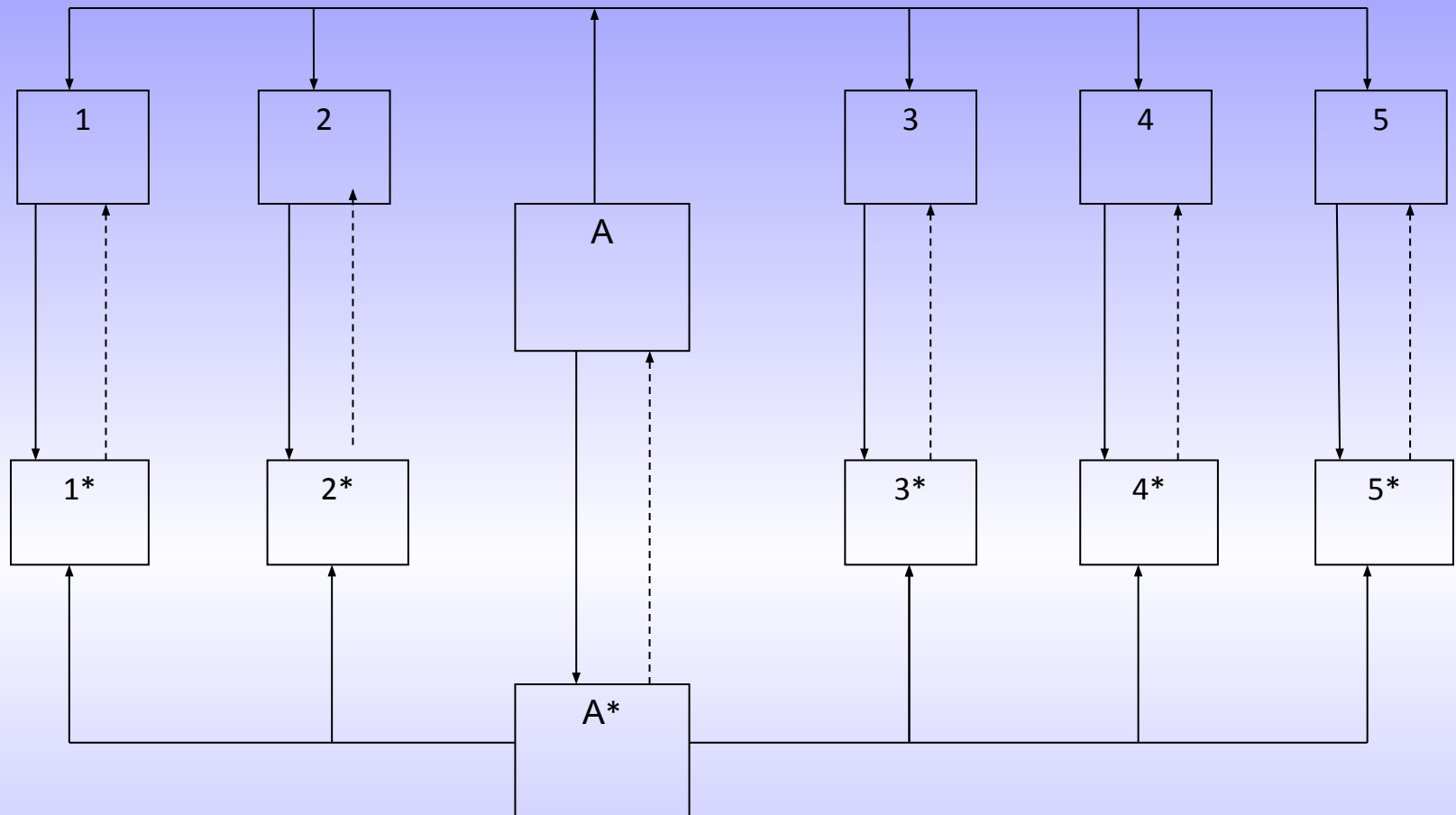

1, 2, 3, 4, 5 – отделы (группы специалистов) в органе управления лесами в субъекте РФ

1\*, 2\*, 3\*, 4\*, 5\* - отделы (группы специалистов) в лесничестве

## *Функциональная модель организации лесоуправления на базе административных регламентов*

*Правовая и нормативная база  
разработки и утверждения  
административных регламентов  
исполнения государственных функций*

1. Федеральный закон № 365-ФЗ от 27.12.2009
2. Постановление Правительства РФ № 813 от 29 ноября 2007 г. «О порядке разработки и утверждения административных регламентов исполнения государственных функций (предоставления государственных услуг)

## *Типовое содержание административного регламента исполнения государственных функций*

1. Правовые и нормативные основания к исполнению государственной функции.
2. Административные действия, выполняемые работниками органа управления лесами в субъекте РФ и лесничестве при осуществлении запланированных хозяйственных мероприятий.

3. Порядок взаимодействия работников органов государственного управления лесами в субъекте Российской Федерации с хозяйствующими субъектами, федеральными органами государственной власти, общественностью (прямая и обратная связь).
4. Промежуточные и конечные результаты исполнения государственной функции (виды и формы отчетности).
5. Трудоемкость исполнения государственной функции (в связи с объемами и размещением хозяйственной деятельности по времени и территориально).
6. Требования, предъявляемые к квалификации работников для исполнения государственной функции (уровень образования, стаж работы и т.п.).

# *Перевод исполнения государственных функций в системе лесоуправления на административные регламенты позволит:*

1. Оптимизировать структуру органов управления лесами в субъектах РФ и численность работающих в них;
2. Устранить условия для возникновения конфликтов во взаимоотношениях органов государственного управления лесами в субъектах РФ с частным бизнесом, представителями федеральных органов государственной власти, общественностью,
3. Устранить или свести до минимума коррупционные риски при доступе к использованию лесов, размещении государственного заказа на выполнение лесохозяйственных работ, осуществлении государственного лесного контроля и надзора,
4. Обеспечить соблюдение лесного законодательства всеми субъектами лесных отношений.



1. Целевая направленность плана.
2. Приоритет заданий (установок) федеральной стратегии развития лесного сектора или федеральных целевых программ.
3. Адресность плановых заданий.
4. Срочность заданий.
5. Ресурсное обеспечение плановых заданий.
6. Многовариантный подход к обоснованию плановых показателей

## *Принципы регионального лесного планирования*



а) лесостроительный подход



б) рыночный подход

***Подходы к формированию лесного плана субъекта Российской Федерации***

## *Лесной план субъекта Федерации:*

1. Дает оценку состояния лесов в соответствии с международно принятыми критериями и индикаторами устойчивого управления (на начало периода).
2. Выделяет зоны для осуществления различных видов пользования лесов.
3. Устанавливает проекты освоения лесов в выделенных зонах.
4. Устанавливает экономические результаты освоения лесов и вклад лесного сектора в создание валового регионального продукта.
5. Определяет потребности в производственных ресурсах на осуществление мероприятий по проектам освоения лесов.
6. Оценивает состояние лесов по принятым критериям и индикаторам на конец планового периода.



*Этапы разработки и формирование структуры лесного плана субъекта Федерации*

<b>Объекты транспортной инфраструктуры</b>	<b>Ответственные за финансирование и строительство объектов</b>	<b>Источники финансовых средств</b>
Дороги общего пользования (железные, автомобильные)	Федеральные органы власти	Федеральный бюджет, инвестфонд
Лесные магистрали и ветки – дороги постоянного действия	Органы государственной власти субъекта Российской Федерации	Плата за использование лесов, централизованная в региональном бюджете
Транспортные пути временного действия	Лесопользователи	Оборотные средства бизнеса

***Экономическая организация  
лесотранспортной инфраструктуры в  
лесном плане субъекта РФ***

## *Лесохозяйственный регламент:*

1. Приводит информацию о документах, положенных в основу разрабатываемого регламента, и сведения о разработчике.
2. Дает характеристику лесных земель по их целевому назначению,
3. Устанавливает нормативы, параметры и сроки разрешенного использования лесов для разных направлений.
4. Устанавливает требования к охране, защите и воспроизводству лесов:
  - 4.1. Требования к охране лесов от пожаров,
  - 4.2. Требования к защите лесов от вредных организмов,
  - 4.3. Требования к воспроизводству лесов



***Процедурное и нормативное обеспечение разработки и утверждения лесохозяйственного регламента***

## *Проект освоения лесов:*

1. Содержит информацию об арендаторе, арендодателе, реквизитах договора аренды и о разработчике проекта,
2. Содержит сведения о лесном участке,
3. Устанавливает организацию использования лесов,
4. Предлагает создание лесной инфраструктуры,
5. Предлагает мероприятия по охране, защите и воспроизводству лесов,
6. Предлагает мероприятия по охране объектов животного мира и водных объектов.



## *Лесная декларация:*

1. Содержит:
  - Сведения о лесопользователе,
  - Дату и номер договора,
  - Декларируемый период,
  - Наименование органа, утвердившего экспертизу.
2. Предлагает объемы использования лесов для заготовки древесины и живицы с размещением пользования по лесничествам, кварталам и выделам,
3. Предлагает объемы использования лесов, не связанные с заготовкой древесины и живицы, размещаемые по лесничествам, кварталам и выделам.

Вид инструмента	Дает ответы на вопросы:
Лесной план субъекта Федерации	Что делать с лесами?
Лесохозяйственный регламент	Как осуществлять пользование и лесное хозяйство?
Проект освоения лесов	Кто и как осуществляет пользование и лесное хозяйство?

*Системный подход к применению инструментов государственного управления лесами*



***Процедуры и нормативная база,  
регламентирующие доступ к лесным ресурсам***

## *Законодательные и нормативные акты, определяющие доступ к использованию лесов*

1. Федеральный закон от 4 декабря 2006 г. № 200-ФЗ «Лесной кодекс Российской Федерации».
2. Федеральный закон от 4 декабря 2006 г. № 201-ФЗ «О введении в действие Лесного кодекса Российской Федерации».
3. Федеральный закон от 14 марта 2009 г. № 32-ФЗ «О внесении изменений в Лесной кодекс Российской Федерации и отдельные законодательные акты Российской Федерации».
4. Методические указания по подготовке, организации и проведению аукционов по продаже права на заключение договоров аренды лесных участков, находящихся в государственной или муниципальной собственности, либо купли-продажи лесных насаждений в соответствии со статьями 78-80 Лесного кодекса РФ, утвержденные приказом Минсельхоза № 75 от 24.2.2009.
5. Постановление Правительства РФ № 419 от 30.06.07 «О приоритетных инвестиционных проектах в области освоения лесов».

# Категории и понятия в оценке коррупционности лесного законодательства

1. *Коррупционные факторы* как объективно или субъективно существующие условия в сфере использования, воспроизводства, охраны и защиты лесов, которые способствуют появлению коррупции в форме злоупотребления властью с целью получения личной выгоды.
2. *Коррупционные риски* в виде отдельных положений законодательных и нормативных актов, превращающих коррупционные факторы в реальную возможность злоупотребления властью с целью получения личной выгоды.
3. *Коррупционные издержки* – экономические, социальные и экологические последствия от практического превращения коррупционных рисков в управленческие решения, обеспечивающие получение личной выгоды лицам, принимающим названные решение.
4. *Коррупционная емкость* – величина коррупционных издержек, измеряемых в стоимостном выражении и формирующих размер личной выгоды при злоупотреблении властью.
5. *Взяткоемкость* – часть коррупционной емкости, обеспечивающаяся в виде взятки личную выгоду лицу, превращающему коррупционный риск в управленческое решение.

# Коррупционные факторы в системе лесных отношений

1. *Доступ к использованию находящихся в федеральной собственности лесов, основанный на распределении лесных участков среди пользователей, представленных предпринимательскими структурами частного бизнеса.*
2. *Бюджетное финансирование лесохозяйственной деятельности на землях лесного фонда, не переданных в аренду, когда выделяемые на эти цели субвенции федерального бюджета подлежат распределению при доведении средств до исполнителей хозяйственных работ.*
3. *Распределение делегированных Российской Федерацией властных полномочий в системе органов государственного управления лесами в субъектах Российской Федерации.*
4. *Многоцелевое использование лесов, когда существует возможность иметь неодинаковые условия доступа к разным видам ресурсов с учетом того, что некоторые из них имеют социальное и экологическое значение.*
5. *Территориальная организация производственных процессов в сфере использования, воспроизводства, охраны и защиты лесов, что объективно затрудняет возможность контролировать происхождение заготавливаемых ресурсов и их перемещение.*

# *Коррупционные риски при доступе к использованию лесов для заготовки древесины*

<b>Коррупционные риски</b>	<b>Проявления коррупционных рисков в законодательных и нормативных актах</b>
<p>1. Преференции для отдельных случаев доступа юридических и физических лиц к использованию лесов (1.1)</p>	<p>Часть 8 статьи 80, разрешающая заключение договора с единственным участником аукциона по начальной цене предмета аукциона.</p> <p>Часть 2 статьи 78, разрешающая проведение аукциона, по результатам которого заключается договор аренды с началом срока внесения арендной платы по истечении первых пяти лет срока договора аренды лесного участка .</p>
<p>2. Безаукционный доступ к использованию лесов при реализации приоритетных инвестиционных проектов в области освоения лесов (1.2)</p>	<p>Постановление Правительства РФ № 419 от 30.06.07 заменяет аукционный доступ к использованию лесов конкурсным отбором проектов при отсутствии открытых процедур и понятных критериев отбора.</p>

<b>Коррупционные риски</b>	<b>Проявления коррупционных рисков в законодательных и нормативных актах</b>
<p>3. Неопределенность в оценке предмета аукциона и установления его начальной цены (1.3)</p>	<p>Часть 4 статьи 79            Часть 2 статьи 73            Часть 3 статьи 73            Часть 2 статьи 76</p> <p>дают разные определения предмета аукциона, основанные на установлении нормативных объемов изъятия ресурсов без указания методов такой оценки.</p>
<p>4. Неопределенность в понимании термина «продажа прав» на заключение договора аренды лесного участка и договора купли-продажи лесного насаждения (1.4)</p>	<p>Неопределенность в понимании термина (статьи 78-80) приводит к неопределенностям в установлении цены предмета аукциона: является ли данная плата разовым платежом или эта цена служит основой для определения арендной платы</p>



# *Коррупционные риски при многоцелевом использовании лесов*

<b>Коррупционные риски</b>	<b>Проявления коррупционных рисков в законодательных и нормативных актах</b>
<p>1. Излишнее администрирование при использовании недревесных ресурсов леса (2.1)</p>	<p>Часть 1 статьи 11, часть 4 статьи 33 регламентируют объемы заготовки дикорастущих пищевых ресурсов собственными нуждами; контроль за исполнением такой регламентации затруднителен и практически не осуществим.</p>
<p>2. Подмена ресурсов при предоставлении в аренду лесных участков (2.2) в целях использования лесов для осуществления рекреационной деятельности и для заготовки пищевых лесных ресурсов</p>	<p>При реализации части 4 статьи 41 (рекреационная деятельность) и части 1 статьи 34 (заготовка пищевых лесных ресурсов) арендаторы получают доступ к использованию земельных ресурсов в целях, не соответствующих заявленным в договорах</p>

# Коррупционные риски и коррупционные издержки в виде экономических, социальных и экологических последствий

№№ пп	Коррупционные факторы	Коррупционные риски	Статьи Лесного кодекса, нормативные документы	Коррупционные издержки
I.	Доступ к использованию лесов для заготовки древесины	1.1. Наличие преференций для отдельных случаев доступа юридических и физических лиц к использованию лесов	Статья 80 Часть 8 Статья 78 Часть 2	Снижение поступления, лесного дохода от платы за использование лесов в бюджетную систему
		1.2. Безаукционный доступ к использованию лесов при реализации приоритетных инвестиционных проектов области освоения лесов	Статья 22 Лесного кодекса Постановление Правительства РФ № 419 от 30.06.07	Снижение поступлений лесного дохода в бюджетную систему
		1.3. Неопределенность в оценке предмета аукциона и установлении его начальной цены	Статья 79 часть 4 Статья 73 части 2 и 3 Статья 76 часть 2	Снижение поступления налогов и платы за использование лесов в бюджетную систему
		1.4. Неопределенность в понимании термина «продажа права»	Статьи 78-80	Снижение поступления налогов и платы за использование лесов в бюджетную систему

# *Коррупционные риски и коррупционные издержки в виде экономических, социальных и экологических последствий*

№№ пп	Коррупционные факторы	Коррупционные риски	Статьи Лесного кодекса, нормативные документы	Коррупционные издержки
II.	Многоцелевое использование лесов	2.1. Излишнее администрирование при использовании населением пищевых лесных ресурсов	Статья 11 Статья 33 Часть 4	Снижение доходов населения, преимущественно проживающего в сельской местности в районах с низкой занятостью
		2.2. Подмена ресурсов при предоставлении в аренду лесных участков в целях использования лесов для осуществления рекреационной деятельности и заготовки пищевых лесных ресурсов	Статья 34 Части 1 и 4  Статья 41 Часть 4	Снижение поступления лесного дохода в бюджетную систему  Ограничение доступа населения для его бесплатного и свободного пребывания в лесу.  Препятствие развитию малого бизнеса в сфере использования недревесных ресурсов

## *Рекомендации по устранению коррупционных рисков*

<b>Шифр риска со ссылкой на слайд</b>	<b>Рекомендации по устранению рисков</b>
1.1. слайд 65	Устранить часть 2 статьи 78 и часть 8 статьи 80 из текста
1.2. слайд 65	Внести дополнение в постановление Правительства РФ № 419 от 30.06.07, устанавливающее процедуры и критерии конкурсного отбора инвестиционных проектов В перспективе: заменить аренду лесов лесными концессиями
1.3. слайд 65	Внести в кодекс определение предмета аукциона в виде площади лесного участка. Установить различные подходы к определению цены предмета аукциона и арендной платы. Размер арендной платы устанавливать исходя их объема фактически заготовленной древесины

<b>Шифр риска со ссылкой на слайд</b>	<b>Рекомендации по устранению рисков</b>
1.4. слайд 65	За приобретение прав на аукционе на заключение договора аренды лесного участка победитель аукциона вносит разовый платеж.
2.1. слайд 66	Из текста статьи 11 исключается требование о лимитировании объема заготовки и сбора дикорастущих пищевых ресурсов собственными нуждами
2.2. слайд 66	<p>Исключается из текстов статьи 41 и 34 возможность предоставления лесных участков в аренду соответственно для осуществления рекреационной деятельности и заготовки пищевых лесных ресурсов.</p> <p>Вносятся в названные статьи дополнение, разрешающее юридическим лицам, гражданам, осуществляющим предпринимательскую деятельность в сфере рекреации и заготовки пищевых ресурсов арендовать участки лесной земли исключительно для возведения на них физкультурно-оздоровительных, спортивных, спортивно-технических сооружений, сушилок, грибоварен, складов, других временных построек с правом их последующего выкупа в соответствии с порядком, установленным уполномоченным федеральным органом исполнительной власти</p>



*Пути создания и развития  
коммерческих организаций субъекта  
Федерации*

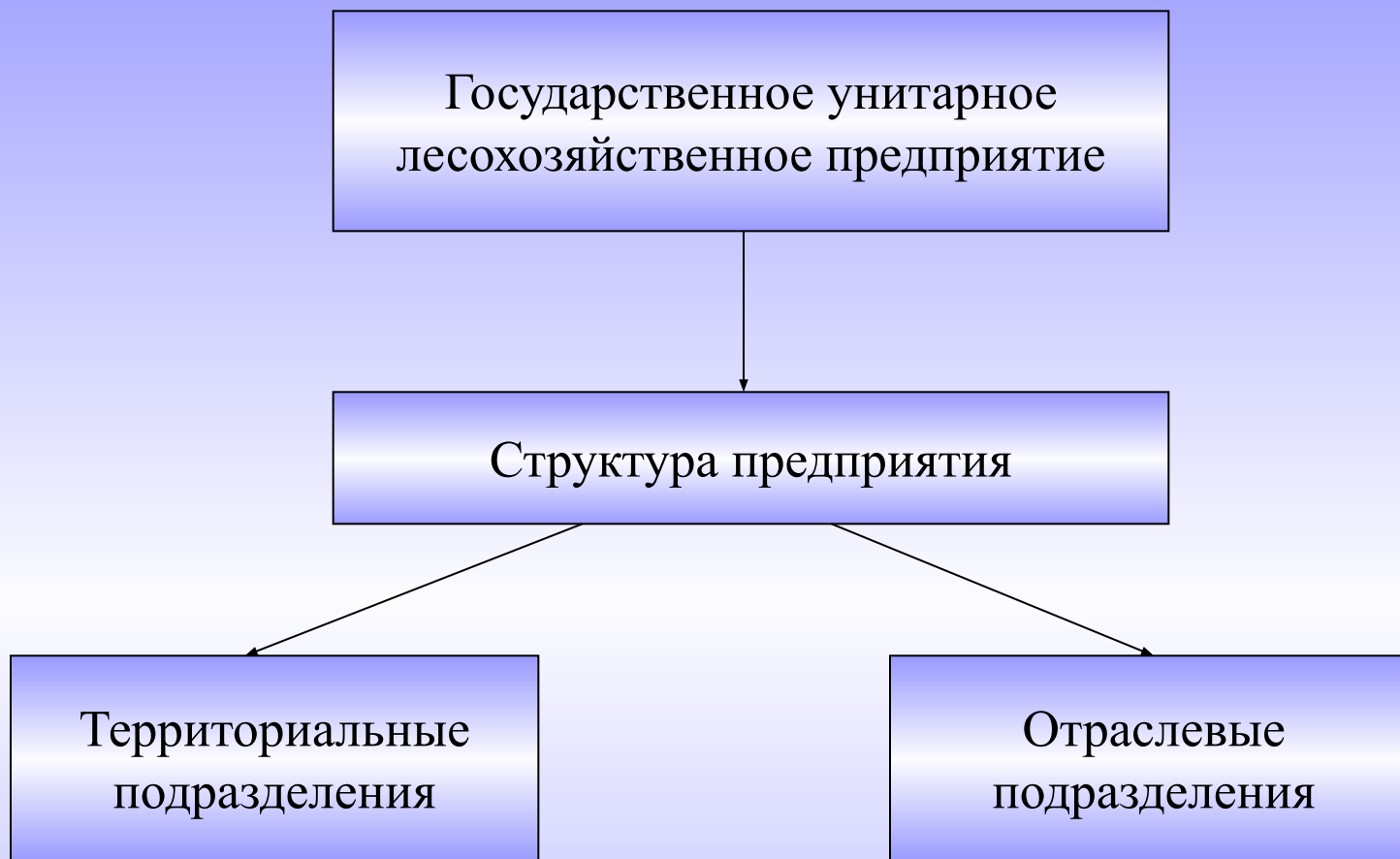

*Как сформировать структуру предприятия?*

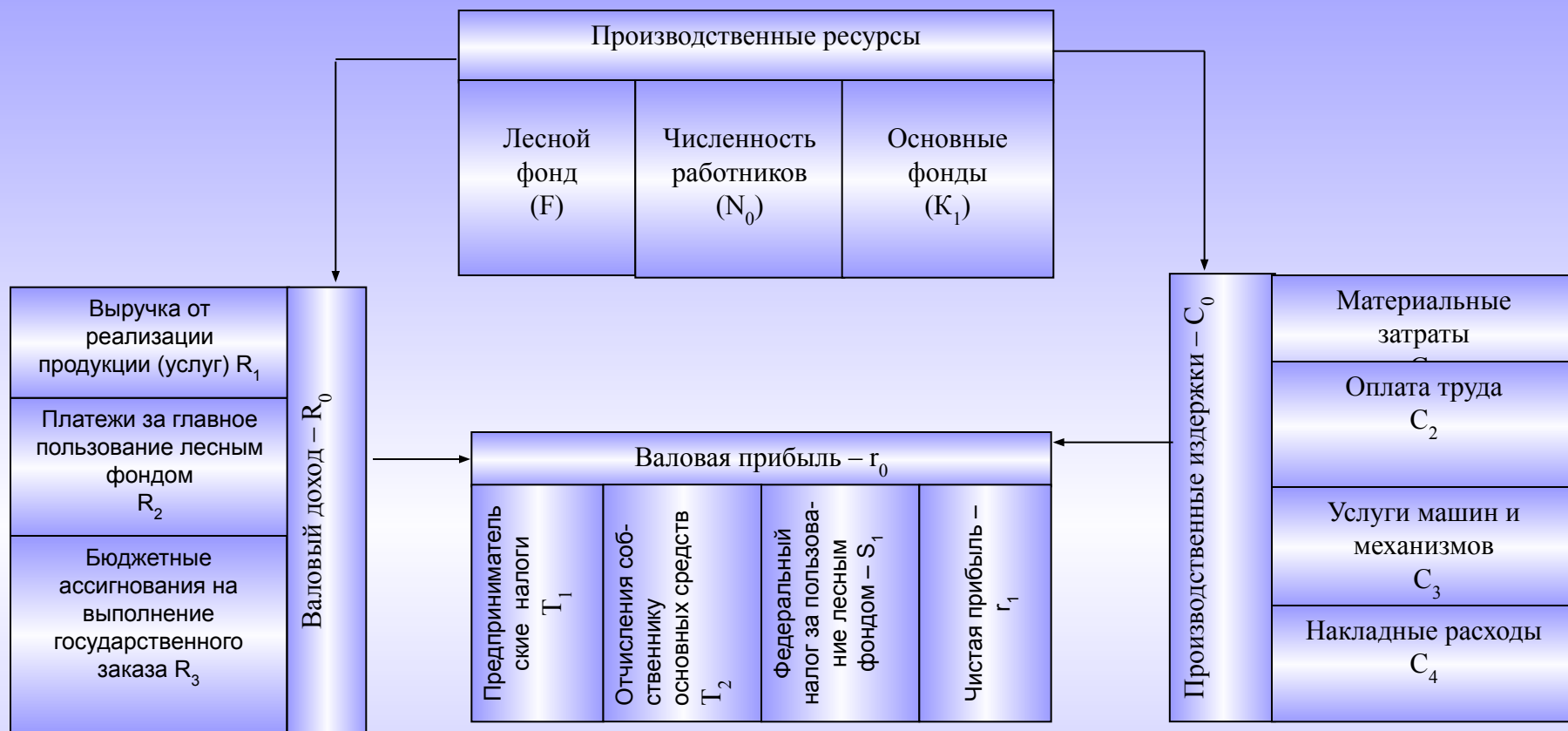

*Проектный макет государственной  
коммерческой организации,  
выполняющей функции хозяйственного  
управления лесами*



1. Экономические интересы сторон
2. Добровольность сторон
3. Равноправие сторон
4. Срочность пользования
5. Платность пользования

*Принципы организации рыночных отношений в лесопользовании*

Показатели	1995 г.	2000 г.	2005 г.	2006 г.
Площадь лесного фонда, млн.га	49,7	87,7	97,1	111,1
Процент от общей площади	4,4	7,7	8,6	9,8
Ежегодный отпуск древесины, млн. м <sup>3</sup>	71,5	120,6	128,1	137,2
Объем заготовки древесины, млн. м <sup>3</sup>	31,4	67,3	80,2	86,5
Процент от общего объема заготовки	27,5	57,1	69,3	75,6
Количество договоров	1072	2637	4024	4584

*Развитие арендного пользования  
лесами в Российской Федерации*

Показатели	Ед. изм.	Всего	Группы по сроку действия договоров (лет)				
			1-5	6-10	11-20	21-49	50 и более
Количество договоров	штук	4584	933	762	446	2393	50
	%	100	20,4	16,6	9,7	52,2	1,1
Площадь лесного фонда	Млн.га	111,1	17,9	9,9	10,7	70,6	2,0
	%	100	16,1	8,9	9,6	63,6	1,8
Ежегодный отпуск древесины	млн. м <sup>3</sup>	137,2	26,1	14,4	12,8	81,3	2,6
	%	100	19,0	10,5	9,3	59,3	1,9
Объем заготовки	млн. м <sup>3</sup>	86,5	15,2	6,9	6,5	56,1	1,8
	%	100	17,6	8,0	7,5	64,8	2,1

*Распределение пользования лесами по сроку действий договоров, 2006*

1. Лесной участок объявлен земельным участком (статья 7).
2. Использование лесов осуществляется с предоставлением или без предоставления лесных участков, с изъятием или без изъятия лесных ресурсов (статья 24).
3. Разрешительная форма доступа к лесным ресурсам заменена уведомительной в виде лесной декларации (статья 26).
4. Обязательность составления кадастрового плана лесного участка до проведения аукционов (статья 79).
5. Право собственности и другие вещные права на лесные участки подлежат государственной регистрации (статья 93).
6. Субаренда, перенаем, залог, внесение арендных прав в качестве вклада в уставной капитал при аренде лесного участка регулируются нормами гражданского законодательства.

*Новое в организации лесопользования*

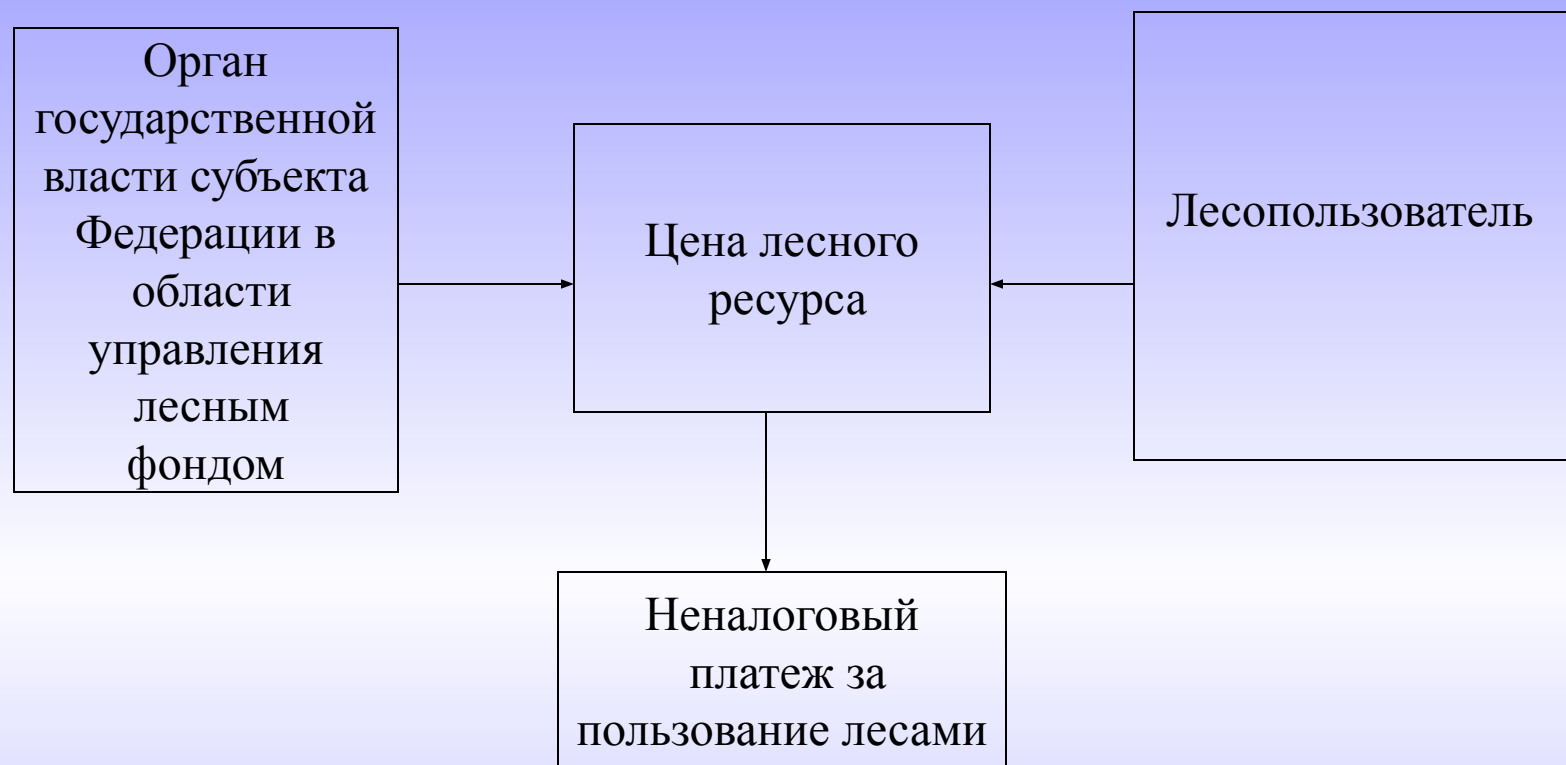

*Система отношений между государством и частным лесным бизнесом при неналоговом статусе платы за использование лесов*

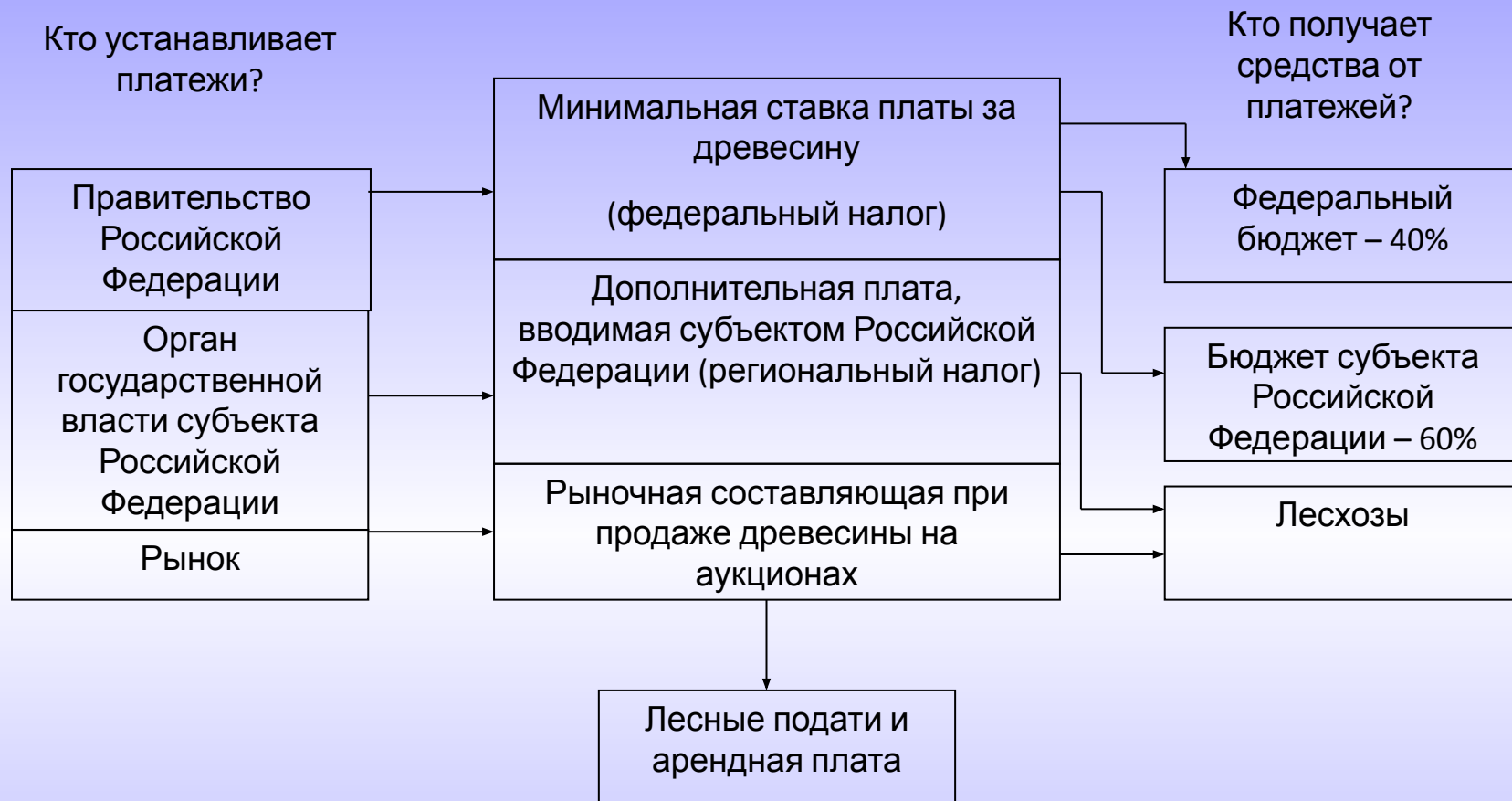

*Установление и распределение платежей за пользование лесным фондом в соответствии с Лесным кодексом 1997 г. (1998-2001 гг.)*

Кто устанавливает платежи?

Кто получает средства от платежей?

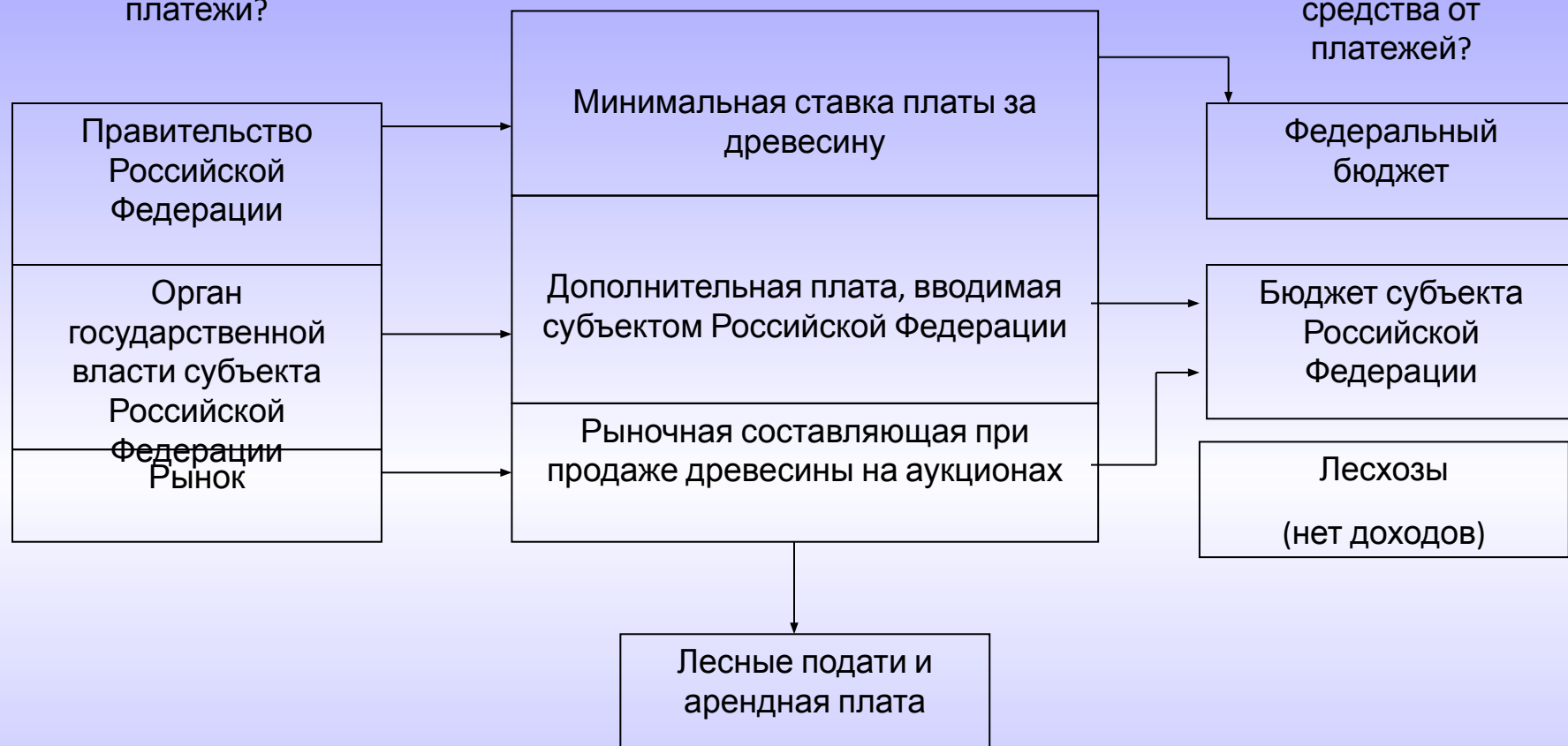

*Установление и распределение платежей за пользование лесным фондом в соответствии с Лесным кодексом 1997 г. (2006 г.)*

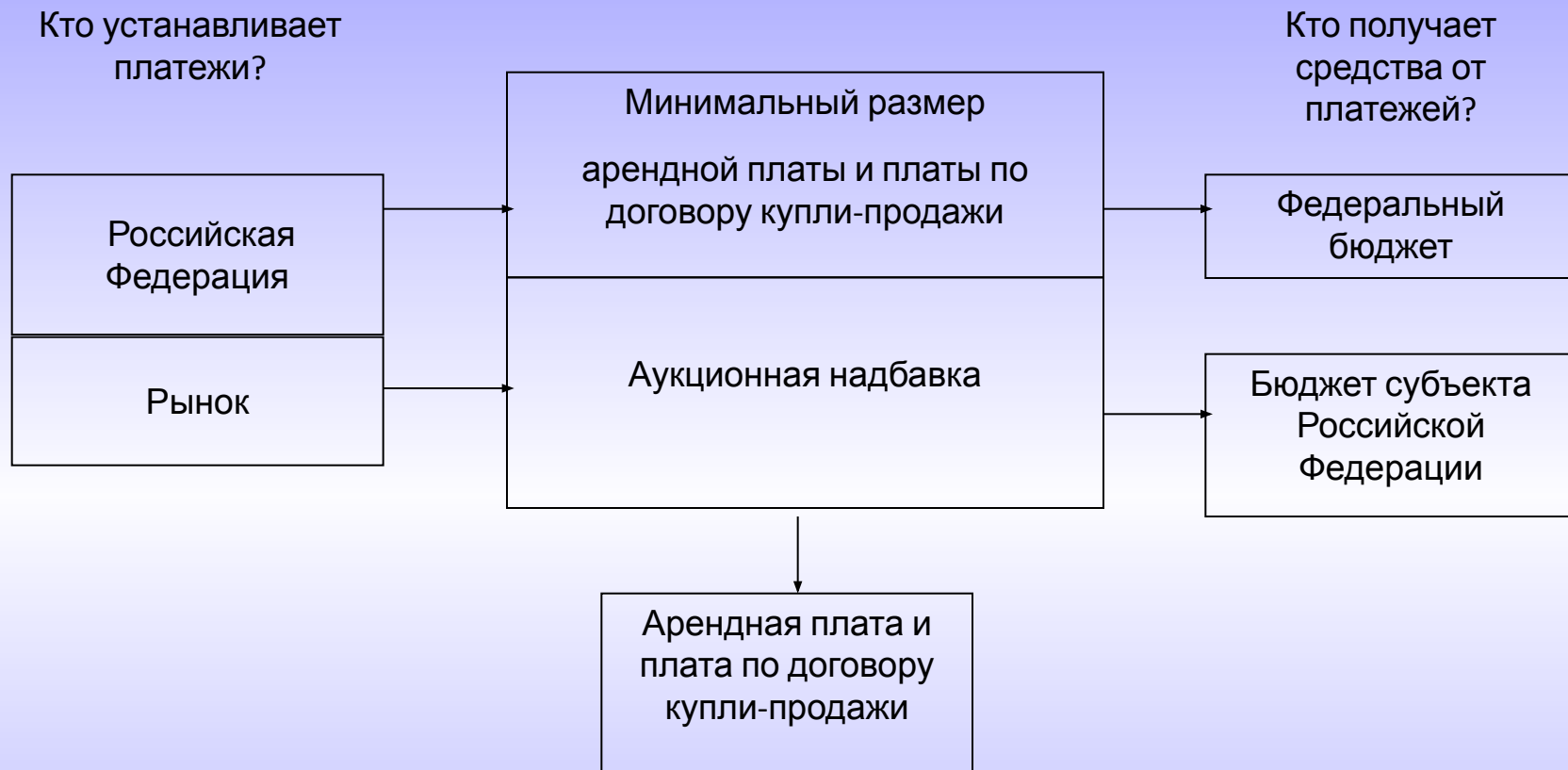

*Механизм установления и использования платы за использование лесов в соответствии с Лесным кодексом 2006 г.*



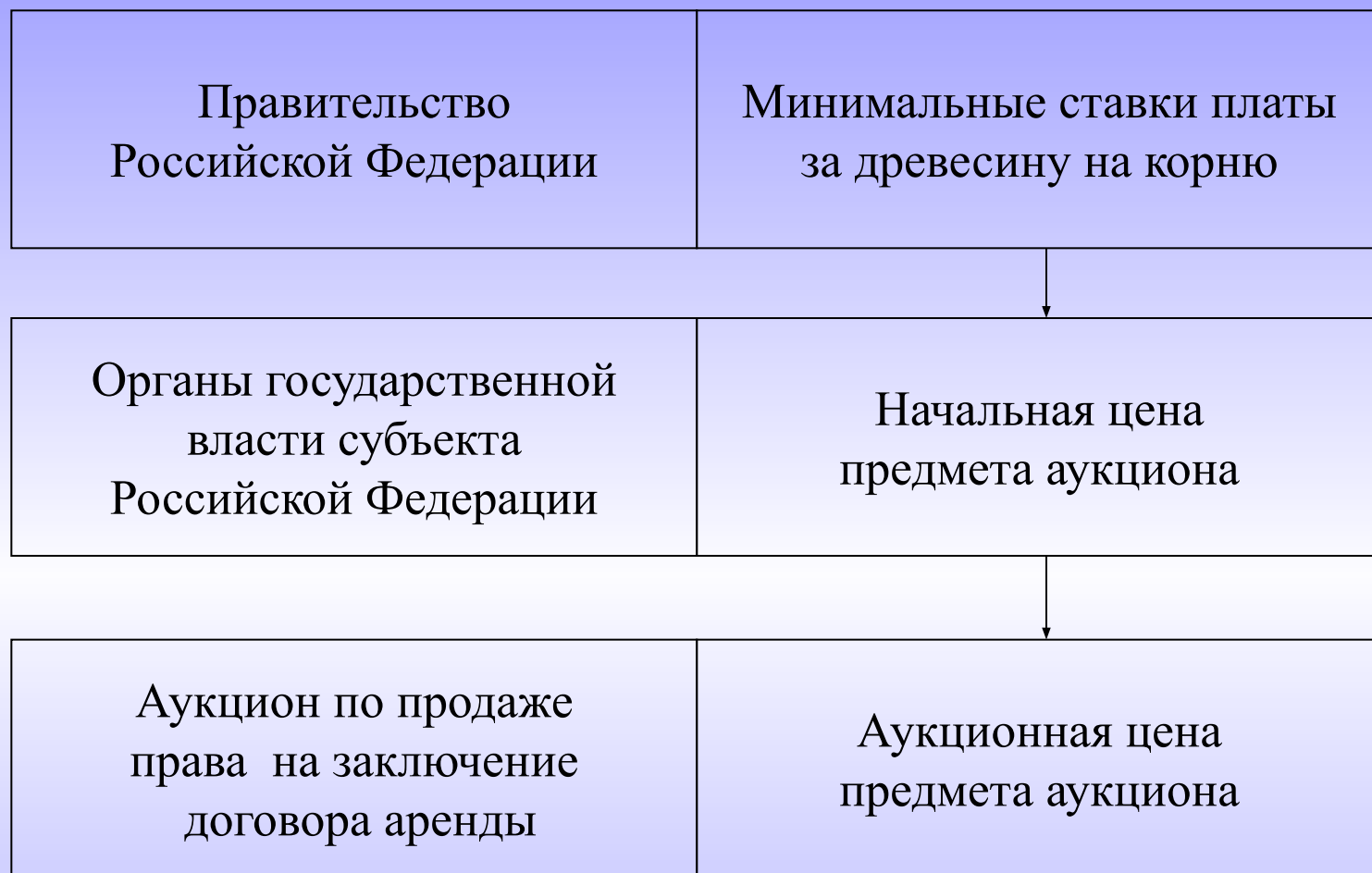

***Формирование платежей за пользование лесом в условиях децентрализации лесоуправления***

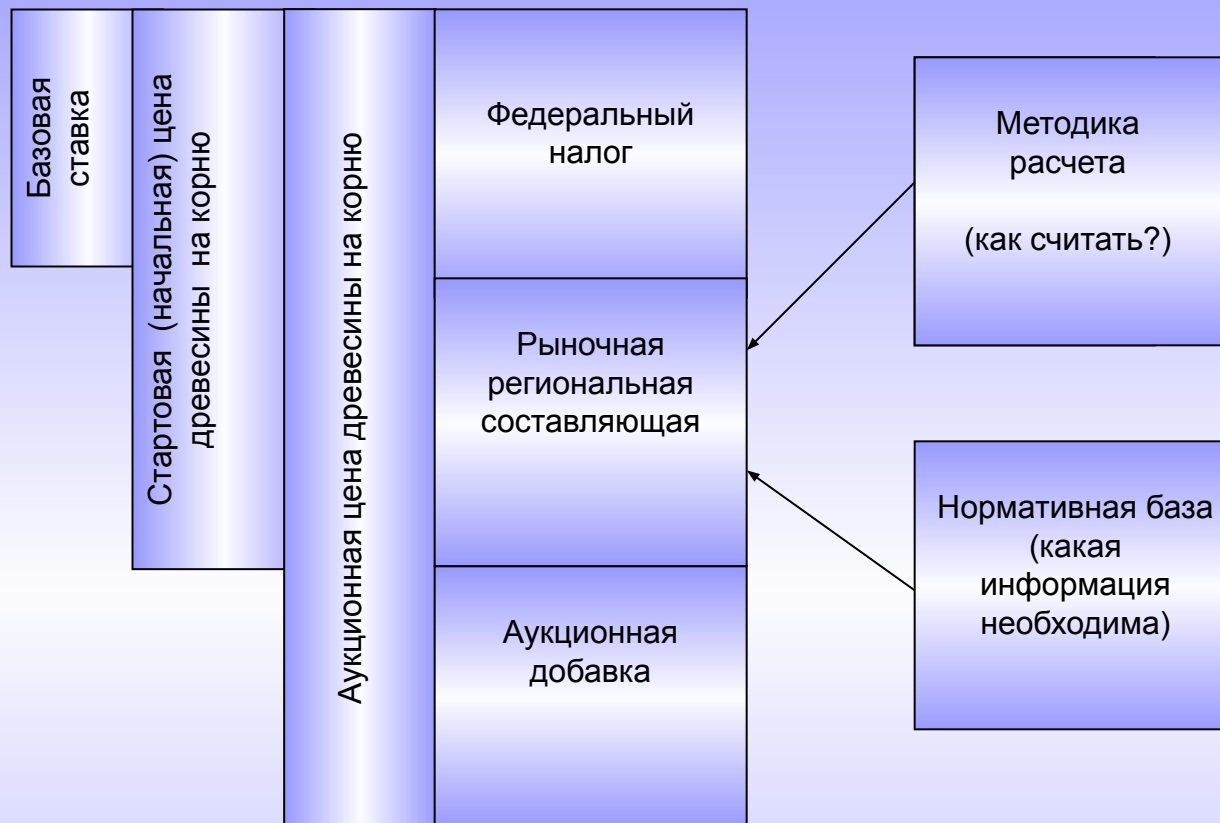

*Формирование платы за использование лесов в условиях децентрализации лесоуправления*

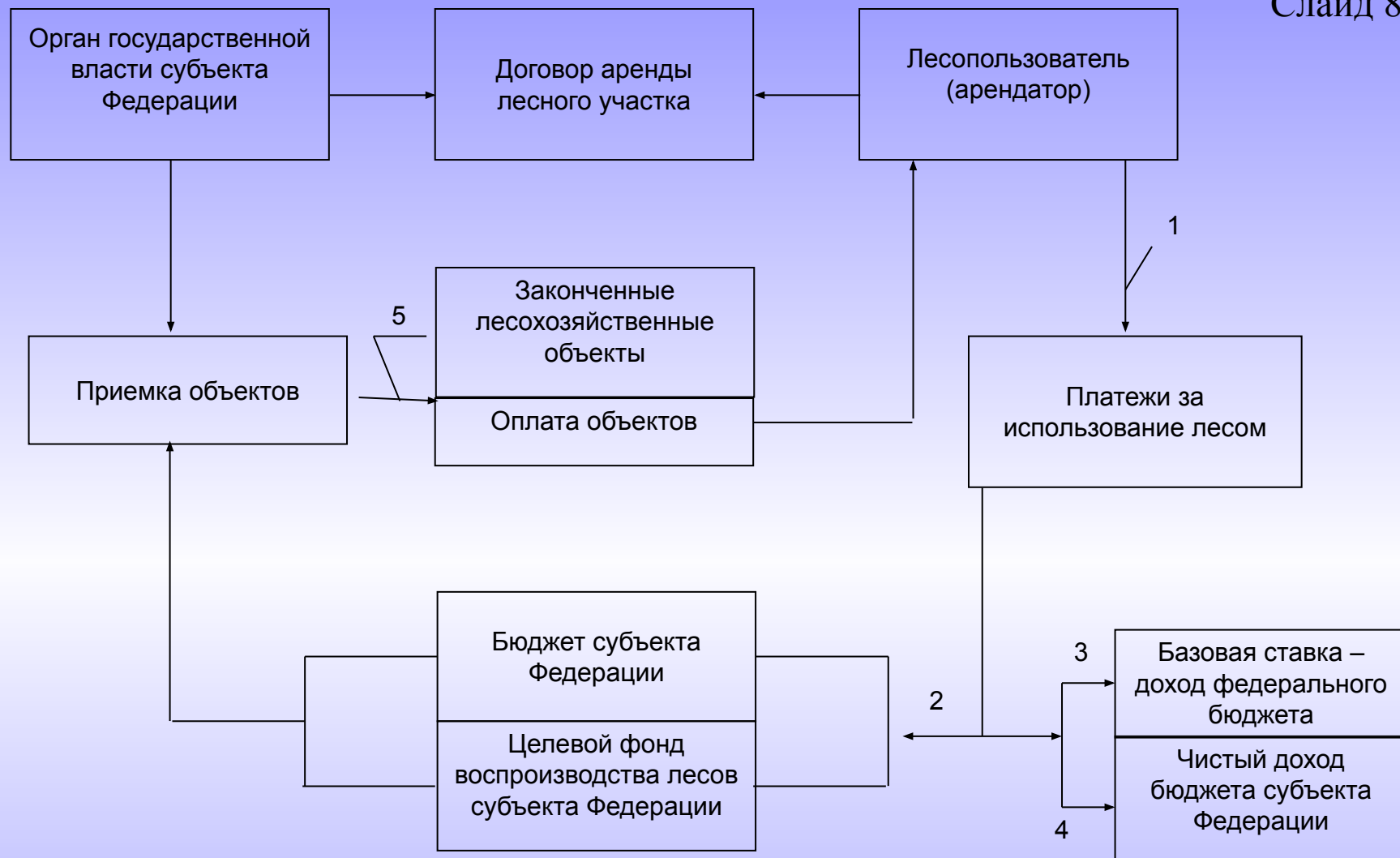

*Экономическая организация  
лесохозяйственной деятельности в  
условиях аренды лесного участка*

$$S_{\text{аус}} = \sum_1^m P_i Q_{ni} + \Delta S$$

Где

$S_{\text{аус}}$  – аукционная цена предмета аукциона на продаже права на заключение договора аренды лесного участка,

$1 \dots m$  – количество пользований лесом, разрешенных договором аренды лесного участка,

$P_i$  – цена за единицу  $i$ -го лесного ресурса при его изъятии или за площади лесного участка, когда используются не ресурсы, а невещественные полезности леса,

$Q_{ni}$  – нормативный ежегодный объем изъятия  $i$ -го вида ресурсов или пользования невещественными полезностями леса,

$\sum_1^m P_i Q_{ni}$  - начальная цена предмета аукциона,

$\Delta S$

- аукционная надбавка к первоначальной цене предмета аукциона, устанавливаемая в процентном отношении к начальной цене (по шагу аукциона).

**Максимальная аукционная цена  
предмета аукциона – разовый платеж**

$$S_{leas} = \sum_{1}^{m} P_i Q_{fi}$$

Где

$S_{leas}$  – ежегодная арендная плата,

$Q_{fi}$  – фактический объем изъятия  $i$ -го лесного ресурса или пользования неимущественными полезностями леса.

*Расчет ежегодной арендной платы*

$$S_{bud} = \sum_{1}^{m} P_{mini} Q_{fi}$$

Где

$S_{bud}$  – отчисления от арендной платы в федеральный бюджет,

$P_{mini}$  – минимальный размер ставки платы за единицу  $i$ -го лесного ресурса, утверждаемый федеральными органами государственной власти Российской Федерации.

***Расчет ежегодной суммы отчислений  
из арендной платы в федеральный  
бюджет***

$$S_{reg} = \sum_{1}^{m} (P_i - P_{min}) Q_{fi}$$

*Расчет ежегодной суммы отчислений  
из арендной платы, поступающей в  
бюджет субъекта Российской  
Федерации*

## Ставки попенной платы (на м<sup>3</sup> в долларах)

Направления использования древесины		Целлюлоза	Фанера	Пило-материалы	Композитные материалы	Бумага	Коммерческое топливо (дрова)	Прочие
Древесные породы								
Красная и белая сосна	Минимальная ставка	1,25	1,25	1,25	1,25	1,25	1,25	1,25
	Отчисления на воспроизводство	11,0	11,0	11,0	11,0	11,0	11,0	11,0
	Остаток лесного дохода	17,5	1,44	1,44	4,24	10,01		6,93
	Расчетная попенная плата	29,75	13,69	13,5	16,5	22,26	12,25	19,18
Прочие хвойные породы	Минимальная ставка	1,25	1,25	1,25	1,25	1,25	1,25	1,25
	Отчисления на воспроизводство	6,0	6,0	6,0	6,0	6,0	6,0	6,0
	Остаток лесного дохода	17,5			4,25	10,01		6,35
	Расчетная попенная плата	24,75	7,25	7,25	11,5	17,26	7,25	13,6
Тополь (осина) и белая береза	Минимальная ставка	1,25	1,25	1,25	1,25	1,25	1,25	1,25
	Отчисления на воспроизводство	0,50	0,50	0,50	0,50	0,50	0,50	0,50
	Остаток лесного дохода	17,5	8,33	2,66	4,25	10,01		8,55
	Расчетная попенная плата	19,25	10,08	4,41	6,00	11,76	1,75	10,3



Твердолист- венные первый сорт	Минимальная ставка	1,25	1,25	1,25	1,25	1,25	1,25	1,25
	Отчисления на воспроизводство	8,00	8,00	8,00	8,00	8,00	8,00	8,00
	Остаток лесного дохода	17,5	12,00	4,43	4,25	10,01		9,64
	Расчетная попенная плата	26,75	21,25	13,68	13,5	19,26	9,25	18,89
Твердолист- венные второй сорт	Минимальная ставка	1,25	1,25	1,25	1,25	1,25	1,25	1,25
	Отчисления на воспроизводство	1,50	1,50	1,50	1,50	1,50	1,50	1,50
	Остаток лесного дохода	4,38	2,00		2,00	2,50		2,18
	Расчетная попенная плата	7,13	4,75	2,75	4,75	5,25	2,75	4,93

