

Настройка VLAN'ов и маршрутизации между ними



Петухов Андрей
petand@lvk.cs.msu.su
Антоненко Виталий
anvial@lvk.cs.msu.su
комната 247

Логика возникновения (1 из 5)

- Дано: абонентские машины, технология Ethernet, коммутаторы, 85-90 годы 20 века
- Порешаем две задачи:
 - попробуем построить глобальную сеть
 - попробуем построить хотя бы корпоративную сеть
- Пусть порядок глобальной сети - 10^6 абонентских машин:
 - Каждый коммутатор должен иметь таблицу на 10^6 mac-адресов, или $(6+1)*10^6$ байт = примерно 7Мб
 - Поиск в такой таблице будет занимать по грубой оценке 3 500 000 операций сравнения, если таблица не отсортирована, или будут накладки на поддержку отсортированной таблицы
 - Так как сеть плоская, то одинаковые требования предъявляются как к абонентским коммутаторам, так и к магистральным
 - IBM AT в 1984 году: 6МГц, 512Кб - 1Мб ОЗУ

Логика возникновения (2 из 5)

- А что будет в корпоративном секторе?
 - рассмотрим организацию с сетью на 10 000 абонентов
- Для разрешения адресов используется ARP
- Прикинем масштаб вещательного трафика:
 - пусть каждый абонент в среднем посылает один ARP-запрос каждую минуту и получает на него ARP-ответ
 - длина запроса и ответа примерно 30 байт
 - суммарный служебный трафик за минуту составит $60 \cdot 10^4$ или 10^4 байт в секунду, то есть примерно 0.1Мбит/сек будет тратиться на служебный трафик
 - кроме того, каждый хост должен будет в секунду обработать 10^4 вещательных кадров (огромная нагрузка на конечные устройства!!!)

Логика возникновения (3 из 5)

- Проблема масштабируемости технологии
 - из-за плоской организации адресации
 - из-за метода разрешения адресов сетевого уровня
- Решения обеих проблем хорошо известны
 - иерархическая адресация
 - см. телефонные сети
 - разделение большого вещательного домена на N маленьких
- Заметим, что задача передачи данных в сетях с небольшим числом абонентов уже решена
- Новый уровень - сетевой - решение задачи передачи данных в больших сетях (см. масштабирование)
 - метод сведения задачи к решенной - надо разбить большую сеть на кучу маленьких, в которых мы уже все умеем

Логика возникновения (4 из 5)

Иерархическая адресация

- Иерархическая адресация позволит сократить время поиска и снизить использование памяти
 - см. телефонные сети
- Иерархию на mac-адресах реализовать невозможно (их распределение не контролируется, они вшиты в сетевую карту)
- Надо ввести логическую адресацию
- Логическая адресация должна содержать как минимум три уровня:
 - ID организации для маршрутизации в глобальной сети
 - ID подразделения для маршрутизации внутри организации
 - ID абонента в подразделении
- Кол-во абонентов в подразделении можно выбирать из соображений объема вещательного трафика

Логика возникновения (5 из 5)

- Протокол IP - протокол с иерархической адресацией
- IP адрес состоит из ID сети, опционально ID подсети, и ID хоста в (под)сети
 - для каждой (под)сети определен вещательный адрес, который отображается протоколом ARP на вещательный mac-адрес
- Раз IP - логическая адресация, нужна организация по раздаче адресов, IANA
 - IANA раздает ID сетей организациям; организация сама решает, как разбить сеть на подсети и как назначить ID хостам в подсетях
- Подсеть = вещательный домен
- Для пересылки данных между подсетями используются уже не MAC, а IP-адреса, а соответствующую логику реализуют маршрутизаторы
 - это потому, что ARP-запрос не выходит за пределы вещательного домена!
- Т.е. маршрутизаторы используются для сегментирования больших вещательных доменов на более маленькие так же, как коммутаторы использовались для сегментирования доменов коллизии

And more...

- Вещательный домен определяется на основе физических характеристик - близости расположения абонентов, подключенных к группе коммутаторов
- По концепции создания подсеть - это логическая группа, а сетевая адресация - абстракция над физической
- Но ведь подсеть должна отображаться на вещательный домен и наоборот
- Получается противоречие: логическая группа на самом деле никакая не логическая, а определяется исключительно близостью расположения хостов
- Чтобы решить эту проблему придумали понятие виртуального коммутатора
- Физический коммутатор может включать несколько виртуальных, каждый из которых будет обслуживать свой вещательный домен
- Один виртуальный вещательный домен может распространяться на несколько коммутаторов
- Виртуальный вещательный домен - это и есть VLAN

Пример VLAN

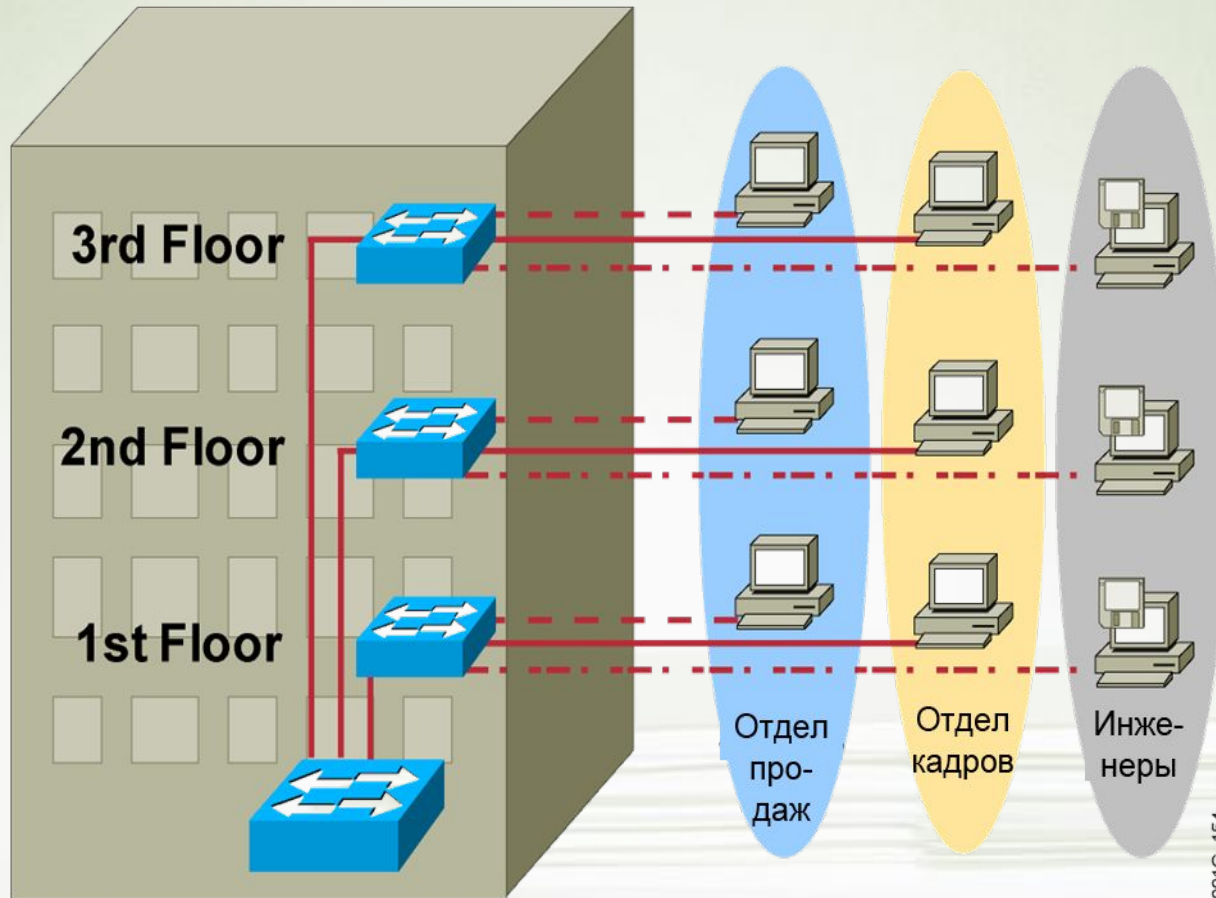

- **Разделение**
- **Гибкость**
- **Безопасность**

VLAN = Вещательный домен = Логическая сеть (Подсеть)

Функционирование VLAN

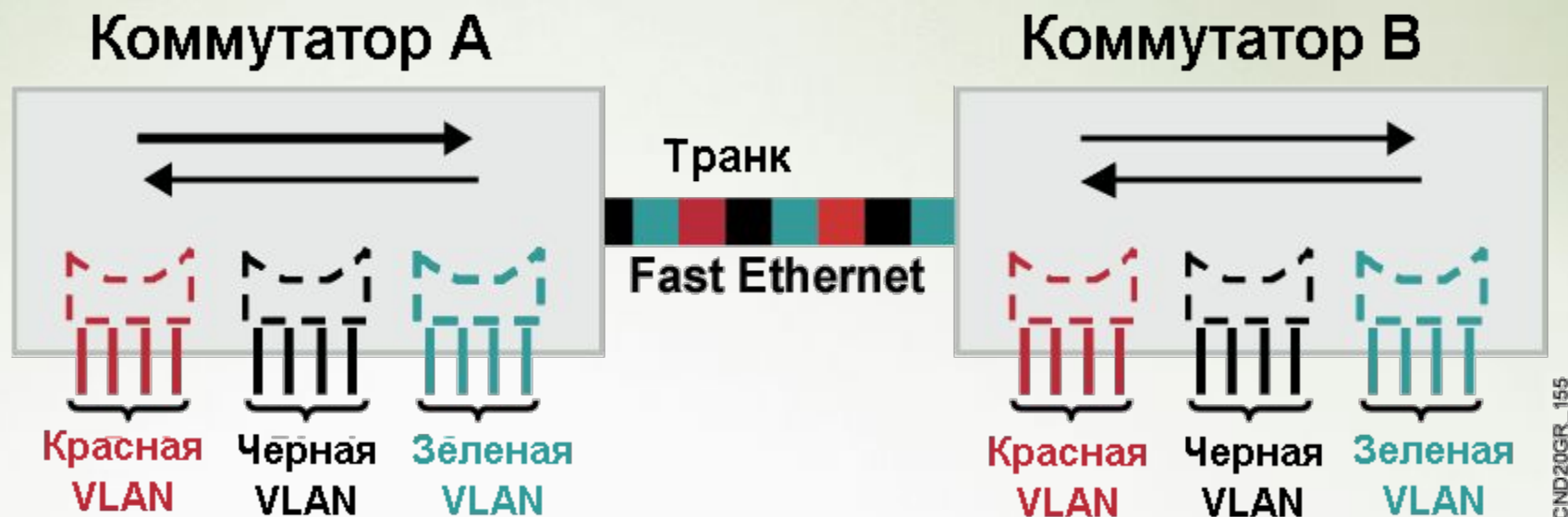

ICND20GR_155

- Каждая логическая VLAN - как отдельный физический мост
- Для пересылки кадров, исходящих из разных VLAN используются транки
- Транки используют специальную инкапсуляцию для того, чтобы различать кадры, принадлежащие разным VLANам

Членство в VLAN

Статическая VLAN

Динамическая VLAN

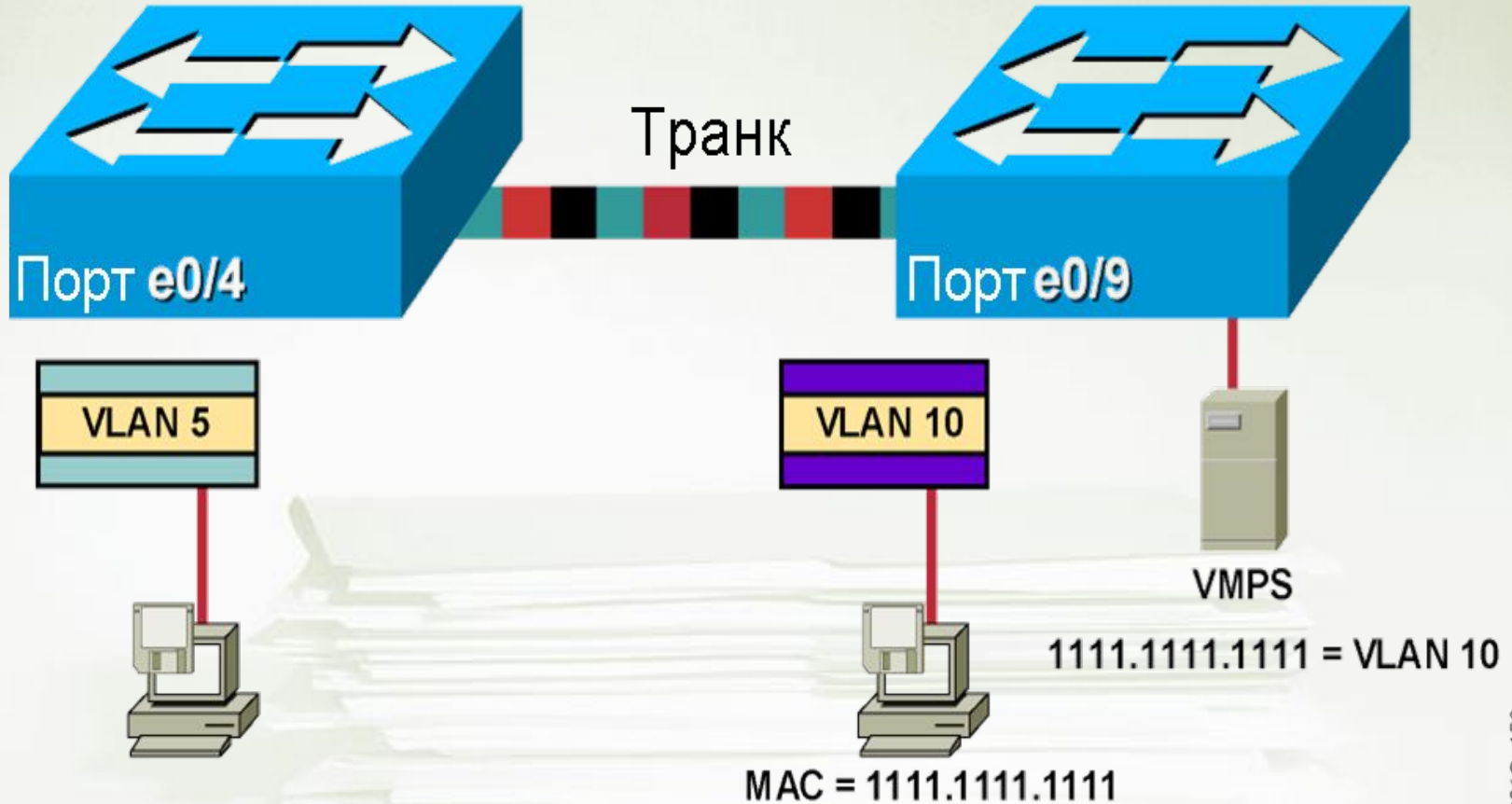

Кадр 802.1Q

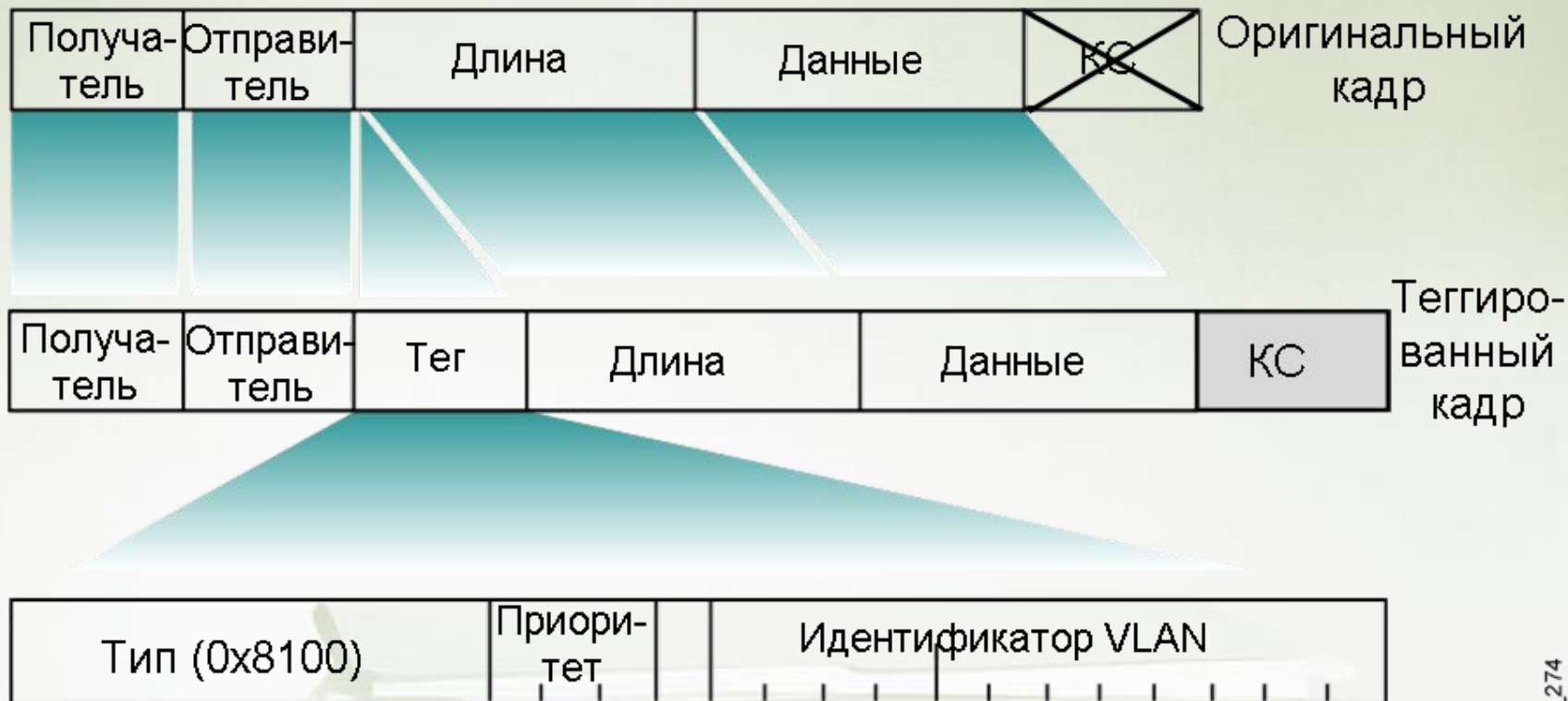

КС = контрольная сумма

↑ Флаг инкапсуляции Token Ring

Родные VLANы

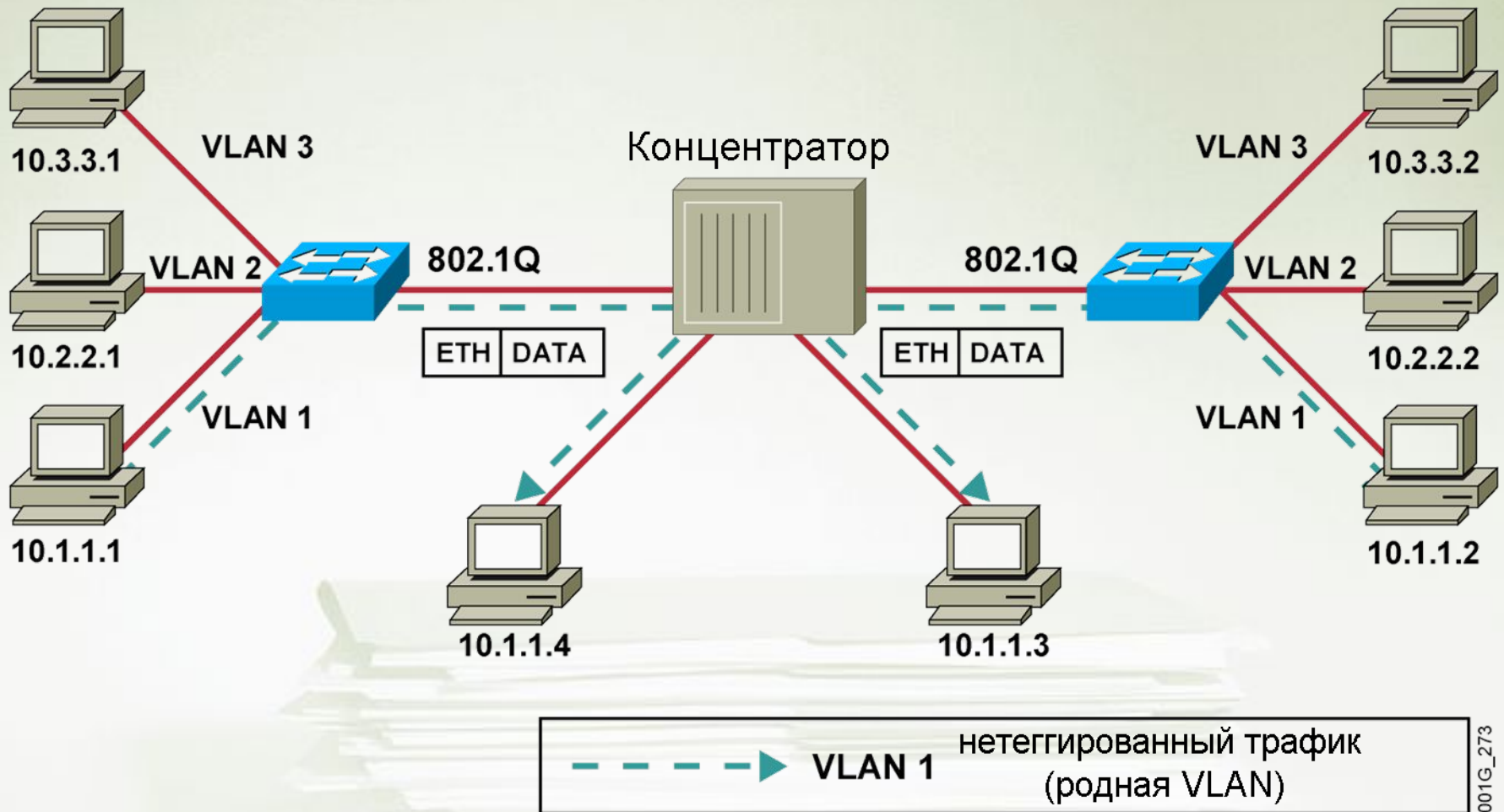

001G_273

Добавление VLAN

Catalyst 2950 Series

```
Switch# configure terminal
Switch(config)# vlan 2
Switch(config-vlan)# name VLAN2
```

- VLAN 1 есть по умолчанию
- По умолчанию VLAN 1 используется для управления и может иметь IP адрес
- CDP и прочие служебные протоколы используют VLAN 1

Добавление портов в VLAN

Catalyst 2950 Series

```
wg_sw_2950(config-if)# switchport access [vlan vlan# |  
dynamic]
```

```
wg-sw_2950# configure terminal  
wg_sw_2950(config)# interface fastethernet 0/2  
wg_sw_2950(config-if)# switchport access vlan 2
```

```
wg_sw_2950# show vlan
```

| VLAN Name | Status | Ports |
|-----------|--------|---------------------|
| 1 default | active | Fa0/1, Fa0/3, Fa0/4 |
| 2 vlan2 | active | Fa0/2 |

Настройка транка 802.1Q

SwitchX(config-if)

```
#switchport mode {access | dynamic {auto | desirable} | trunk}
```

- Позволяет перевести порт в режим транка и обратно

SwitchX(config-if)

```
#switchport mode trunk
```

- Переводит порт в режим транка

Проверка настроек транка

```
SwitchX# show interfaces interface [switchport | trunk]
```

```
SwitchX# show interfaces fa0/11 switchport
Name: Fa0/11
Switchport: Enabled
Administrative Mode: trunk
Operational Mode: down
Administrative Trunking Encapsulation: dot1q
Negotiation of Trunking: On
Access Mode VLAN: 1 (default)
Trunking Native Mode VLAN: 1 (default)
```

. . .

```
SwitchX# show interfaces fa0/11 trunk
```

| Port | Mode | Encapsulation | Status | Native vlan |
|--------|-----------|---------------|----------|-------------|
| Fa0/11 | desirable | 802.1q | trunking | 1 |

| Port | Vlans allowed on trunk |
|--------|------------------------|
| Fa0/11 | 1-4094 |

| Port | Vlans allowed and active in management domain |
|--------|---|
| Fa0/11 | 1-13 |

Просмотр членства портов в VLANax

```
wg_sw_2950# show vlan  
brief
```

```
wg_sw_2950# show vlan brief  
VLAN Name                               Status      Ports  
-----  
-----  
1      default                               active      Fa0/1, Fa0/2, Fa0/3, Fa0/4  
2      vlan2                                 active  
3      vlan3                                 active  
4      vlan4                                 active  
1002  fddi-default                           act/unsup  
1003  token-ring-default                     act/unsup  
  
VLAN Name                               Status      Ports  
-----  
-----  
1004  fddinet-default                       act/unsup  
1005  trnet-default                         act/unsup
```

```
wg_sw_2950# show interfaces interface  
switchport
```

Обеспечение безопасности портов

Коммутаторы серии Catalyst 2950

```
SwitchX(config-if)#switchport port-security [ mac-address  
mac-address | mac-address sticky [mac-address] | maximum value |  
violation {restrict | shutdown}]
```

```
SwitchX(config)#interface fa0/5  
SwitchX(config-if)#switchport mode access  
SwitchX(config-if)#switchport port-security  
SwitchX(config-if)#switchport port-security maximum 1  
SwitchX(config-if)#switchport port-security mac-address 00d0.58ad.cb1f  
SwitchX(config-if)#switchport port-security violation shutdown  
SwitchX(config-if)#switchport port-security aging time 10
```

Проверка настроек безопасности портов (1 из 2)

```
SwitchX#show port-security [interface interface-id] [address] [ |  
{begin | exclude | include} expression]
```

```
SwitchX#show port-security interface fastethernet 0/5  
Port Security           : Enabled  
Port Status             : Secure-up  
Violation Mode          : Shutdown  
Aging Time              : 20 mins  
Aging Type              : Absolute  
SecureStatic Address Aging : Disabled  
Maximum MAC Addresses   : 1  
Total MAC Addresses     : 1  
Configured MAC Addresses : 0  
Sticky MAC Addresses    : 0  
Last Source Address     : 0000.0000.0000  
Security Violation Count : 0
```

Проверка настроек безопасности портов (2 из 2)

```
SwitchX#sh port-security address
      Secure Mac Address Table
-----
Vlan      Mac Address      Type                Ports      Remaining Age
          (mins)
-----
1         0008.dddd.eeee   SecureConfigured   Fa0/5      -
-----
Total Addresses in System (excluding one mac per port) : 0
Max Addresses limit in System (excluding one mac per port) : 1024
```

```
SwitchX#sh port-security
Secure Port  MaxSecureAddr  CurrentAddr  SecurityViolation  Security Action
            (Count)      (Count)      (Count)
-----
Fa0/5       1                1                0                Shutdown
-----
Total Addresses in System (excluding one mac per port) : 0
Max Addresses limit in System (excluding one mac per port) : 1024
```

Функции маршрутизаторов

```
RouterX# show ip route
```

```
1 { D 192.168.1.0/24 [90/25789217] via 10.1.1.1  
R 192.168.2.0/24 [120/4] via 10.1.1.2  
O 192.168.3.0/24 [110/229840] via 10.1.1.3 } 2
```

1. По адресу назначения определять, через какой интерфейс переслать пакет дальше
2. Передавать соседним маршрутизаторам сведения о тех сетях, в которые он умеет пересылать пакеты

Таблицы маршрутизации

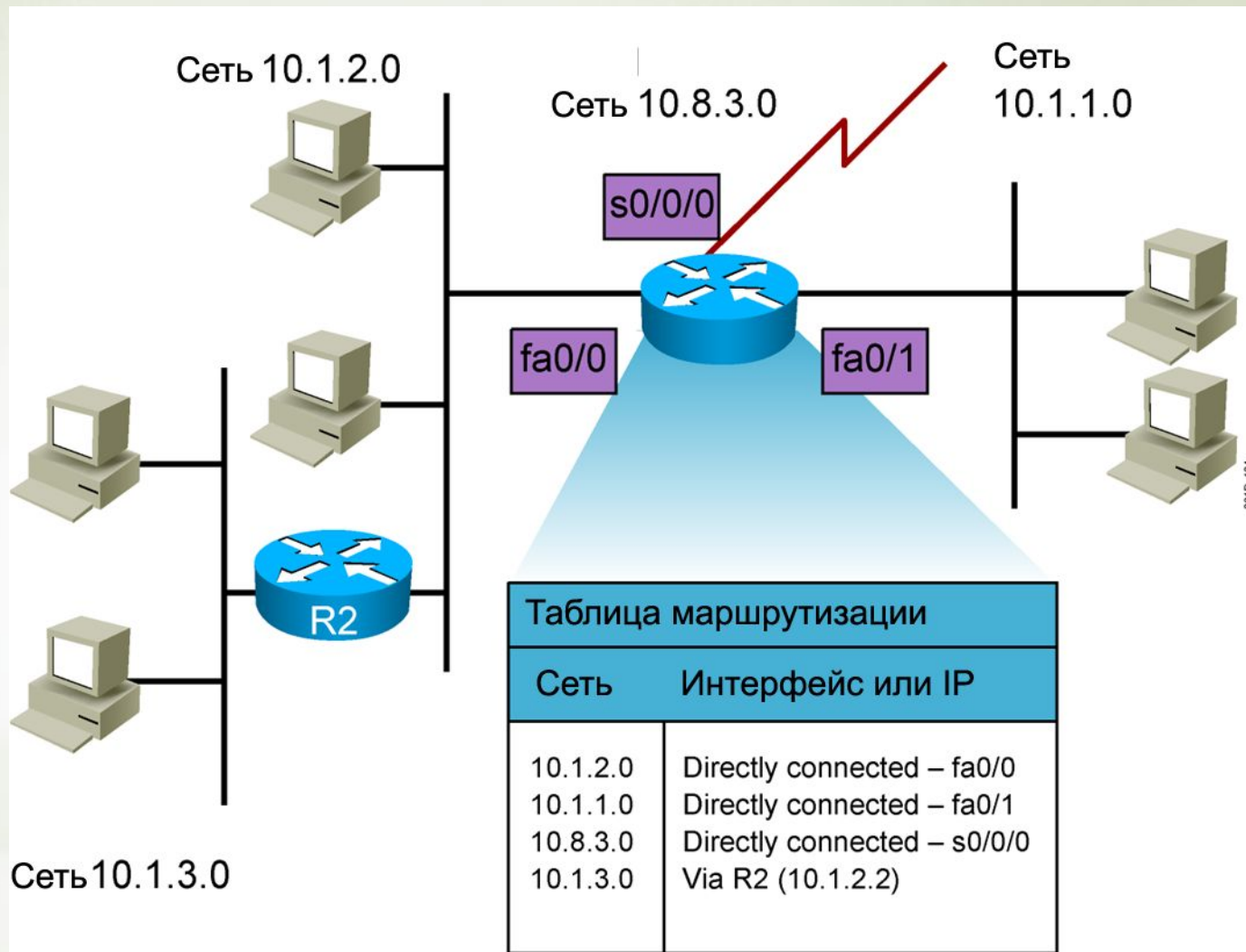

Записи в таблице маршрутизации

- Подключенные сети: сети, адреса из которых настроены на интерфейсах маршрутизатора
- Статические маршруты - маршруты, заданные администратором
- Динамические маршруты - маршруты, вычисленные устройством в результате обмена маршрутной информацией по одному из протоколов маршрутизации
- Маршрут по умолчанию: статический или динамический маршрут, по которому будут пересылаться пакеты, если путь к адресу назначения не задан в таблице явно

Маршрутизация между VLAN'ами

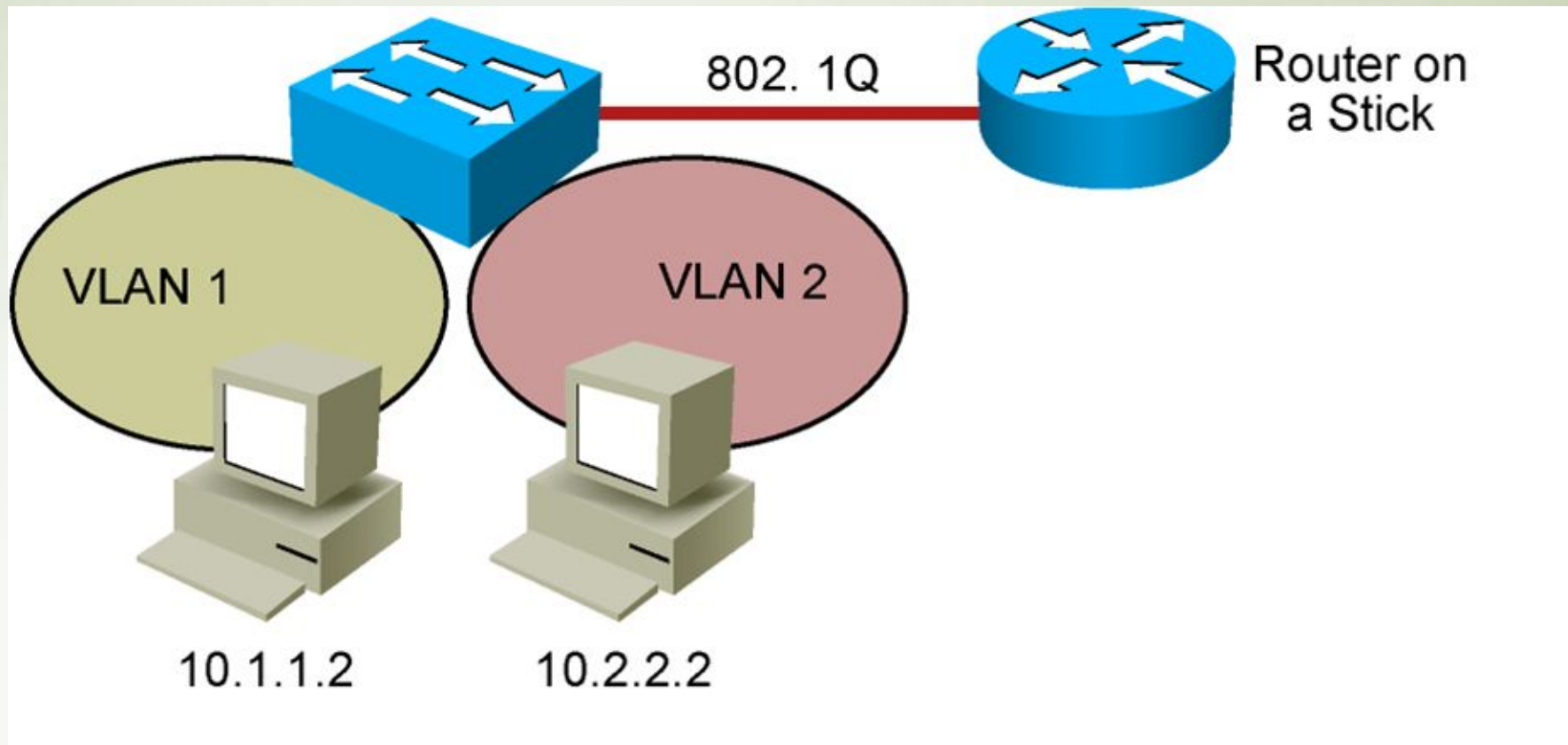

- Для пересылки данных между вещательными доменами необходим маршрутизатор

Создание логических подинтерфейсов на основе одного физического

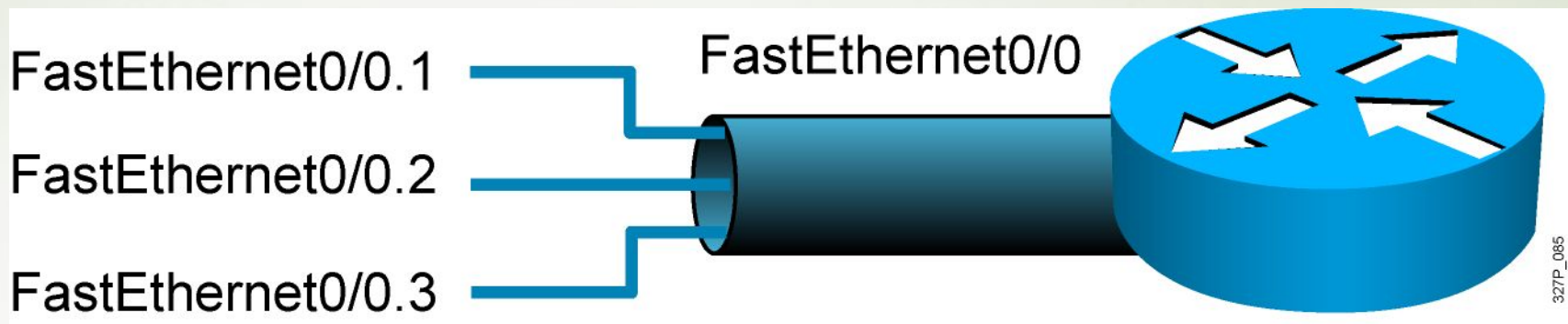

- Для каждого вещательного домена, подключенного к маршрутизатору через транк, нужно создать свой логический подинтерфейс

Реализация «router-on-a-stick»»

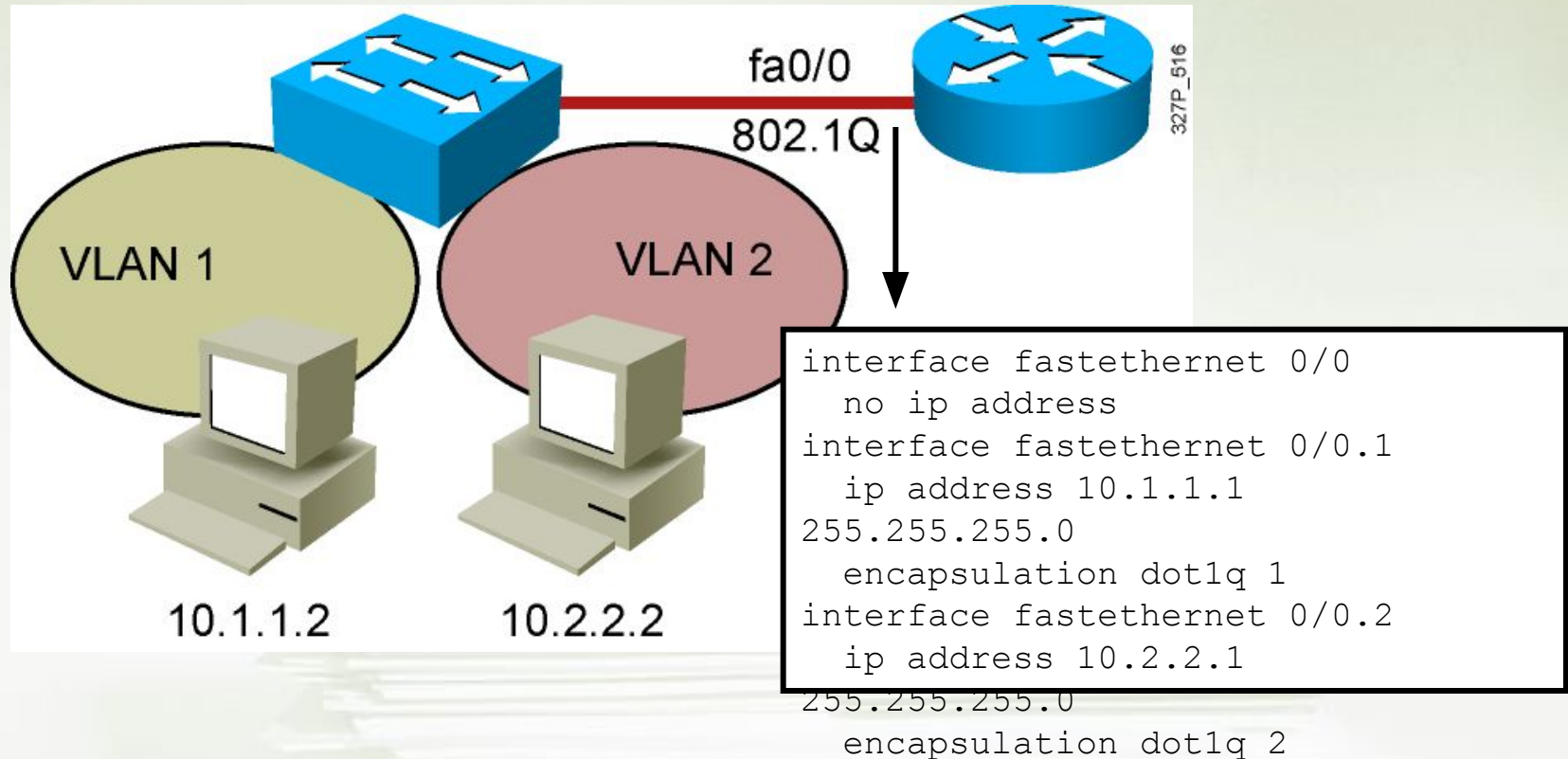

Проблема: нет связи между хостами

- Проверить физическое подключение
- Проверить настройки безопасности портов
- Проверить, изучает ли коммутатор MAC адреса хостов
- Проверить, не пересчитывается ли STP
- Если хосты в одной VLAN, они должны иметь IP адреса в одной подсети
- Если хосты в разных VLAN, необходимо проверить маршрутизацию и транки

Вопросы?

