

# Натриевые лампы низкого давления (НЛНД)

# Внешний вид

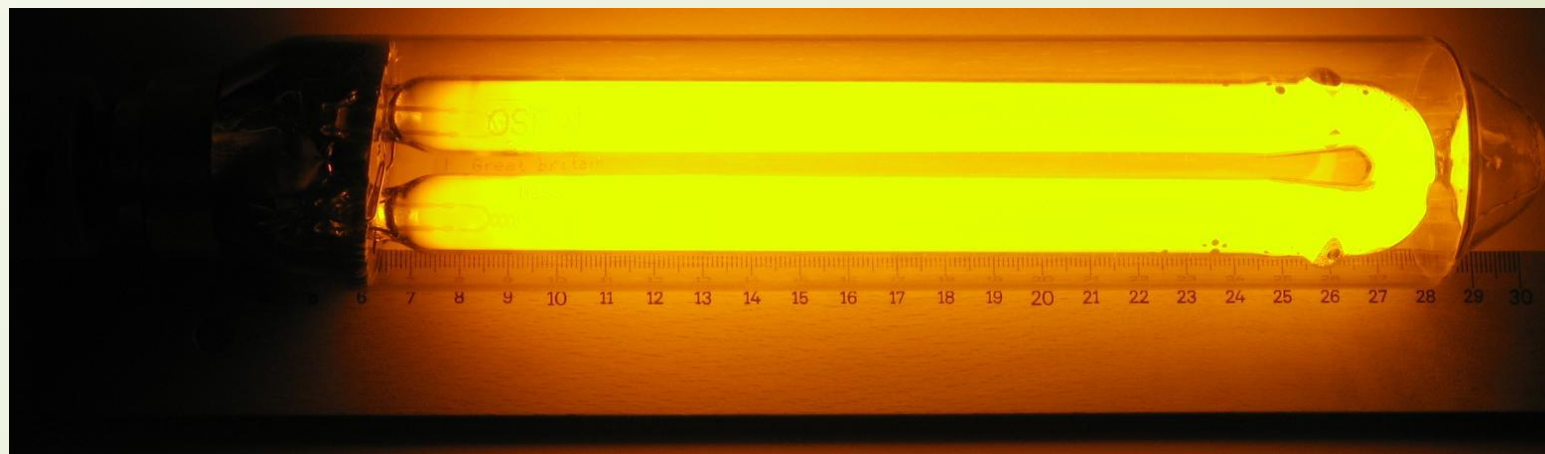

# Конструкция НЛНД



1 – основание, 2 – цоколь ВУ22d, 3 – внешняя колба, 4 – цилиндрическая трубка дугового разряда, 5 – электроды, 6 – соединительные провода

# Схема включения

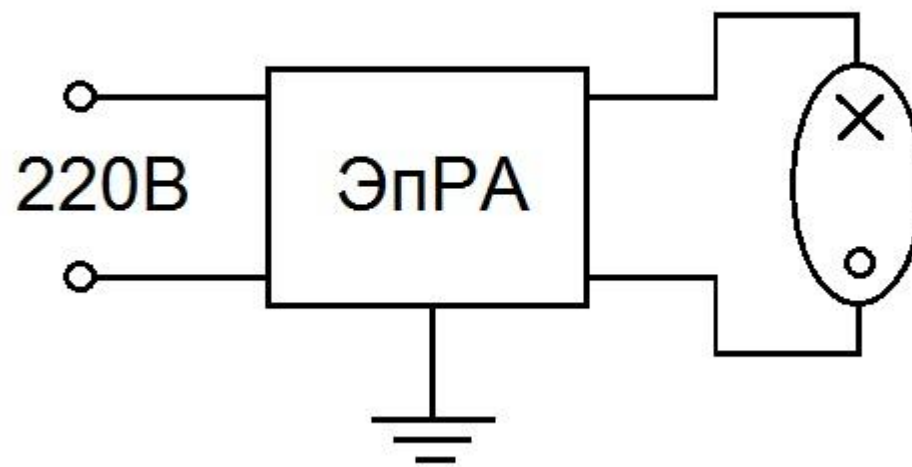



# Маркировка

- ? НЛНД обозначаются одинаково всеми ведущими производителями. Их обозначение начинается латинскими буквами SOX, после чего указывается мощность и цоколь лампы
- ? Например, SOX 35W или SOX-E 26W (с улучшенными светотехническими характеристиками)



# Достоинства

- ? Средний срок службы НЛНД — 16 тысяч часов
  - ? Световой поток стабилен, его падение к концу службы не превышает 20%
  - ? Имеют рекордную световую отдача — около 178 лм/Вт
  - ? Высокая надежность и эффективность потребления энергии
- 



# Недостатки

- ? Низкий индекс цветопередачи цветовая температура – 1800К
- ? Натрий – это очень опасный материал, который может возгораться при контакте с воздухом
- ? Длительное время выхода на полную мощность (10-15 минут)
- ? Эффективность горелки лампы сильно зависит от температуры окружающей среды, поэтому её приходится помещать в стеклянную колбу, выполняющую роль термоса.
- ? Разрушение стекла горелки под воздействием горячих паров натрия (приходится применять боросиликатное стекло)

# Область применения

- ? Освещение дорог, ЖД станций и переходов, аэропортов, гаваней и доков, карьеров, литейных, прокатных цехов. А также охранное и дежурное освещение.

