

Оборудование для соревнований Федерации современного мечевого боя



**ПРЕЗЕНТАЦИЮ ПОДГОТОВИЛ:
УСТИНОВ СЕРГЕЙ СЕРГЕЕВИЧ**

ЧТО ТАКОЕ СОВРЕМЕННЫЙ МЕЧЕВОЙ БОЙ?



ФСМБ

Федерация Современного
Мечевое Боя России

«Троеборье» включает:

1-ый раунд: «Щит и меч» до 10 очков,

2-ой раунд: «Баклер и меч» (3 схода до 3 очков),

3-ий раунд: «Двуручный меч» (3 схода до 3 очков).

В КОМАНДНОЙ ДИСЦИПЛИНЕ БОЙ 5x5

снаряжение



ФСМБ

Федерация Современного
Мечевое Боя России

Круглый щит – баклер

Щит спортивный треугольный (геральдической формы)

(Взрослый - 630 x 500 мм и детский, 480 x 390 мм)

меч спортивный одноручный микро 4-7 лет

(Длина 600 мм, диаметр 40 мм, Вес 0,25 кг)

меч спортивный одноручный малый 8-10 лет

(Длина 700 мм, диаметр 50 мм, Вес 0,25 кг)

меч спортивный одноручный средний

(Длина 800 мм, диаметр 60 мм, Вес 0,45 кг)

меч спортивный одноручный большой

(Длина 900 мм, диаметр 60 мм, Вес 0,75 кг)

меч спортивный двуручный

(Длина 1200 мм, ширина лезвия 90 мм, вес 1,2 кг)

сабля (ШАШКА) спортивная

(900 мм, диаметр 60 мм, вес 0,6 кг)



Вооружение взрослого бойца



ФСМБ

Федерация Современного
Мечевое Боя России



- 1) Шлем с маской
- 2) Нагрудник
- 3) Щит
- 4) Меч
- 5) Наколенники
- 6) Перчатки с налокотниками



ВНЕШНИЙ ВИД БОЙЦОВ-МАЛЬЧИКОВ



ФСМБ

Федерация Современного
Мечевое Боя России

ВНЕШНИЙ ВИД БОЙЦОВ-ДЕВОЧЕК



ФСМБ

Федерация Современного
Мечевых Боя России



ВНЕШНИЙ ВИД ДЕВОЧЕК ОТЛИЧАЕТСЯ ПОЛНОЙ ЗАКРЫТОЙ ЗАЩИТОЙ КИСТИ

СТАНДАРТ ЭКИПИРОВКИ



ФСМБ

Федерация Современного
Мечевого Боя России



ФСМБ
Федерация Современного
Мечевого Боя России

СТАНДАРТ ЭКИПИРОВКИ ФСМБ

Баклер

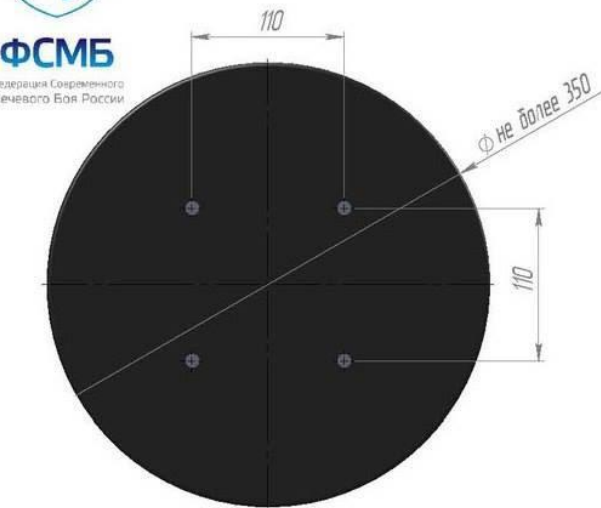

- отклонение размеров в пределах от +1 до 10 мм
- варианты исполнения: черный

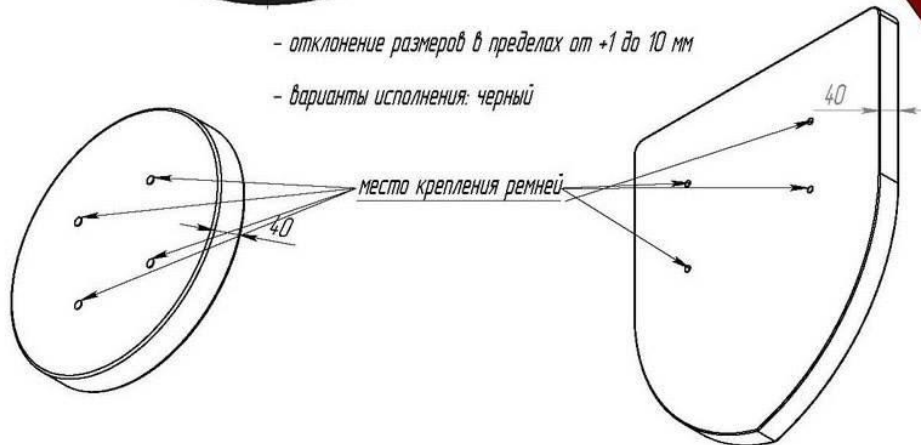

Щит для всех возрастов

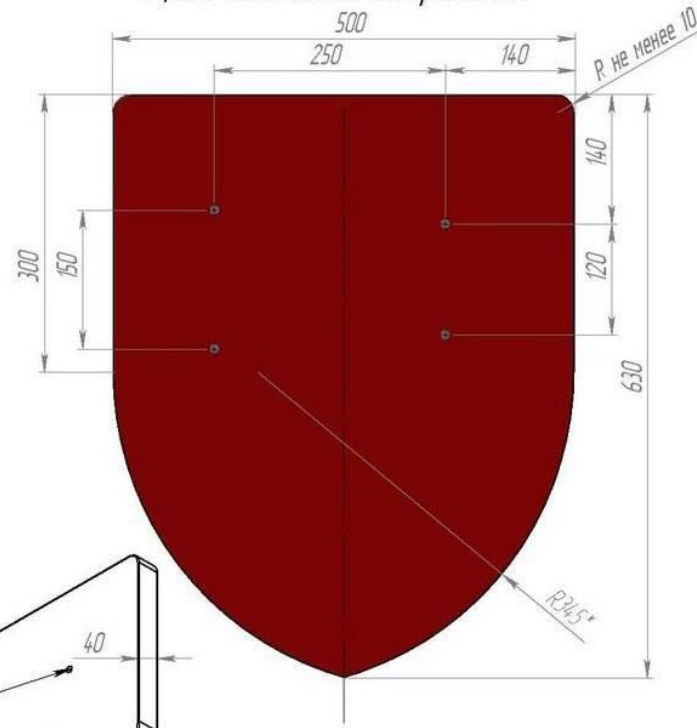

- отклонение размеров в пределах от +1 до 10 мм
- варианты исполнения: красный и синий
- * - размер показан для наглядности

ЧЕРТЕЖИ ГЕРАЛЬДИЧЕСКОГО ЩИТА

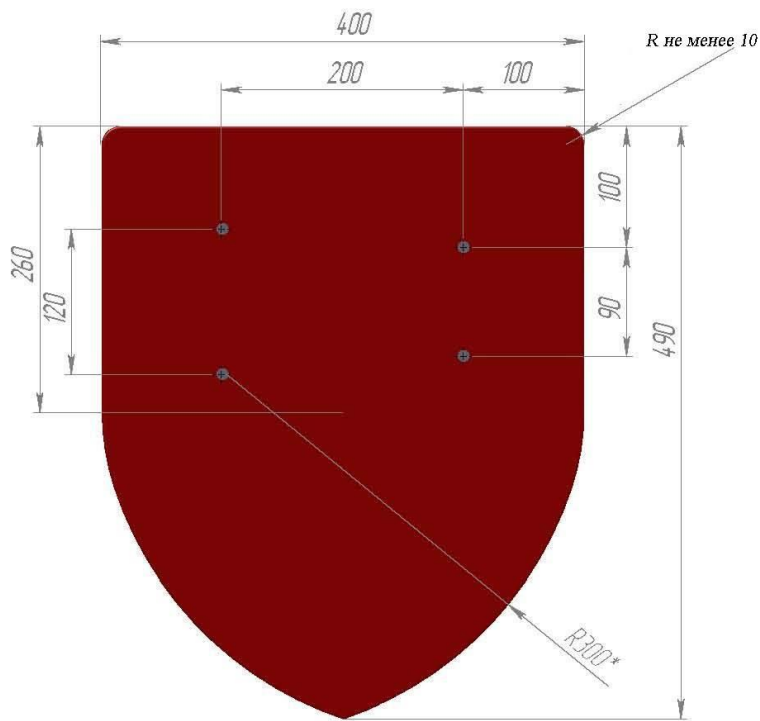

Отклонение в размерах в пределах от +1 до 10 мм
варианты исполнения: красный и синий

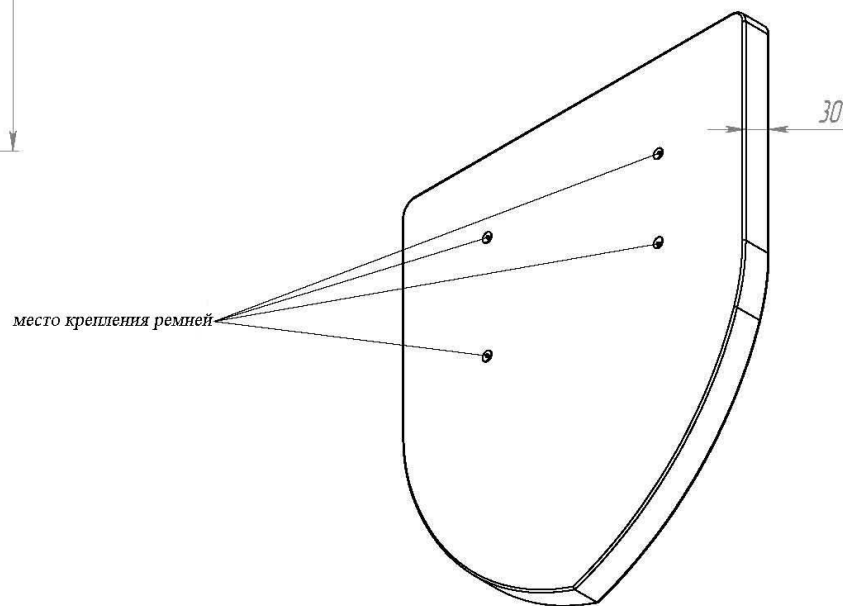

СТАНДАРТ ЭКИПИРОВКИ



ФСМБ
Федерация Современного
Мечевое Боя России

СТАНДАРТ ЭКИПИРОВКИ ФСМБ

Одноручный меч. Размеры по трем возрастным категориям

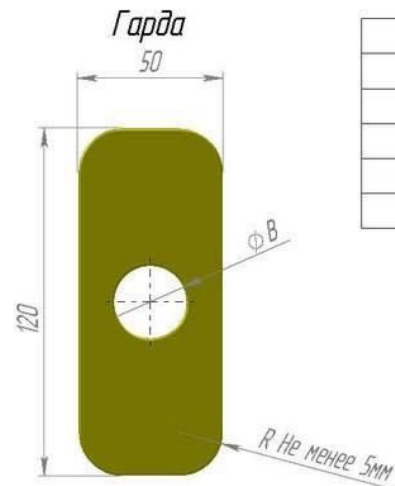
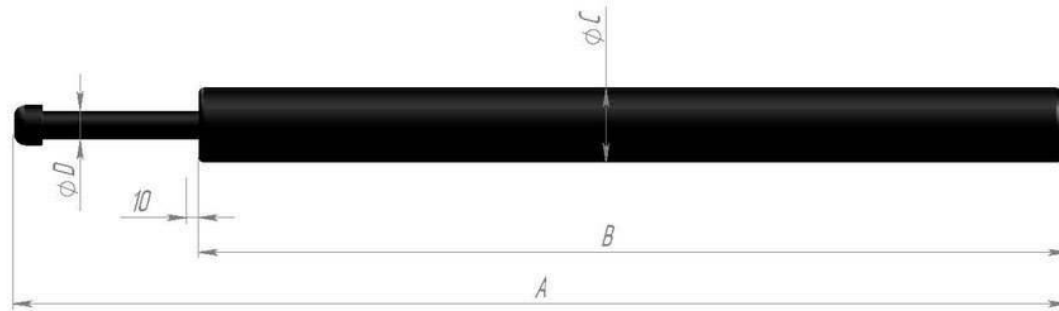

	Меч малый	Меч средний	Меч большой
Гарда	-	+	+
A	700	800	900
B	500	670	750
C	50	60	65
D	20	20	25

- отклонение размеров в пределах от +1 до 10 мм



ФСМБ

Федерация Современного
Мечевое Боя России

СТАНДАРТ ЭКИПИРОВКИ



ФСМБ

Федерация Современного
Мечевое Боя России



ФСМБ
Федерация Современного
Мечевое Боя России

СТАНДАРТ ЭКИПИРОВКИ ФСМБ

Двуручный меч

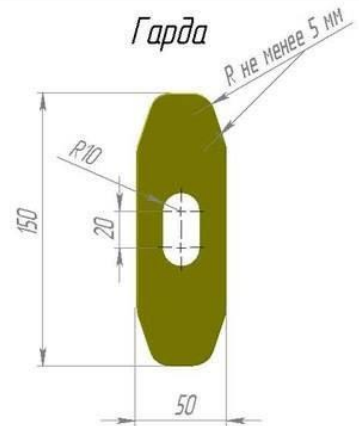

- отклонение размеров в пределах от +1 до 10 мм



ВАРИАНТЫ НАГРУДНИКА



ФСМБ

Федерация Современного
Мечевое Боя России

Нагрудник может быть на завязках или липучках, закрывающий грудь, бока и спину



WWW.RAY-SPORT.RU

ВИДЫ МЕЧЕЙ



ФСМБ

Федерация Современного
Мечевое Боя России

Акинак



(др.-греч. ἀκινάκης) — короткий (40—60 см) железный меч, применявшийся скифами во второй половине 1-го тысячелетия до н. э. Помимо скифов, акинаки использовали также племена персов, саков, аргипеев и массагетов.

Бхудж



(भुज), известный также как Kuttai (буквально: «вырезать»). Называется так по имени главного города округа Кач в штате Гуджарат. Рукоять Бхуджа длиной 40-45 см. заканчивалась позолоченной головой слона или льва, из которой выходило широкое, недлинное 17,5 - 25 см. лезвие.

Гладиус



(лат. gladius - меч) — римский короткий меч (до 60 сантиметров). Предположительно был позаимствован (и усовершенствован) римлянами у древних жителей Пиренейского полуострова. Самую большую популярность гладиус получил в римских легионах.

Ксифос



(греч. ξίφος) — прямой обоюдоострый меч длиной около 60 см. Остриё ярко выраженное, клинок листообразный. Был распространён в основном у греков и спартанцев, правда у вторых были намного короче. Использовался в основном гопплитами, реже македонскими фалангитами.

Папа



или пуддха (хинди patta, patta — длинный широкий лист) — индийский меч с длинным прямым обоюдоострым лезвием, которое соединяется с латной рукавицей — спальной гардой, которая защищает руку до локтя.

Ромфея



(др.-греч. ρομφαία, лат. romphaea, rumpia) — использовавшийся древними фракийцами железный двуручный меч с длинной рукоятью и однолезвийным, прямым или слегка изогнутым как у косы, клинком.

Сика



короткий меч, который использовали древние фракийцы и даки, а также гладиаторы в Древнем Риме. Характерная изогнутая форма клинка с лезвием около 40 — 45 см была разработана, чтобы обойти щит противника и ударить его в спину или в бок.

Спата



(спатха) — обоюдоострый меч. Изобретен кельтами. Использовался преимущественно как оружие пешего бойца, но, так как они к тому времени уже овладели верховой ездой, спата стала применяться и конницей галлов.

Скрамасакс



(лат. scramasax, sax) — меч древних германцев. Как правило, имеет заостренный конец и только одну ударную кромку, то есть не является обоюдоострым оружием; его длина колеблется в пределах 44-76 см, клинок около 6,5 см ширины, рукоять весьма длинная и предназначена для обеих рук.

Хопеш

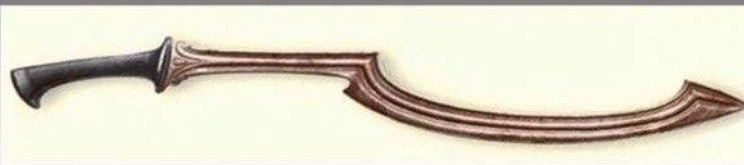

кхопеш, кхепеш (слово обозначало переднюю ногу животного) — разновидность холодного оружия, применявшаяся в Древнем Египте. Имеет внешнее сходство с ятаганом. Восходит, видимо, к шумерскому аналогу. Состоял из серпа (полукруглого клинка) и рукояти.

клифос



