

ОХРАНА ТРУДА СЛЕСАРЯ ПО РЕМОНТУ АВТОМОБИЛЕЙ

ТРЕБОВАНИЯ БЕЗОПАСНОСТИ ПЕРЕД НАЧАЛОМ РАБОТЫ



Убедиться в исправности и надеть специальную одежду, застегнуть ее на все пуговицы, волосы убрать под головной убор.

- Проверить не загромождены ли проходы и рабочее место посторонними предметами. Убедиться в том, что рабочее место достаточно освещено и свет не будет слепить глаза.





- Поверхность верстака должна быть гладкой, обитой листовой сталью. На верстаке должны быть установлены предохранительные сетки или щиты высотой не менее 1 метра.

- Проверить необходимый для работы инструмент и приспособления и убедиться в их исправности. Неисправный инструмент и приспособления с рабочего места убрать. Переносить рабочий инструмент следует в специальной сумке или ящике.



- Приступить к среднему и капитальному ремонту автомобиля можно только после освобождения бензобаков и бензопроводов от остатков бензина.
- Ознакомиться с предстоящей работой, продумать порядок ее выполнения.

ТРЕБОВАНИЯ БЕЗОПАСНОСТИ ВО ВРЕМЯ РАБОТЫ

- При ремонте или техническом обслуживании автомобиля вывесить на рулевое колесо табличку:

**ДВИГАТЕЛЬ
НЕ ПУСКАТЬ
РАБОТАЮТ ЛЮДИ**



- Домкрат при подъеме автомобиля ставить на прочную и устойчивую деревянную подкладку. Высота его подъема должна соответствовать необходимой высоте подъема автомобиля и его узлов. Работать под автомобилем можно только после установки его на козелки.

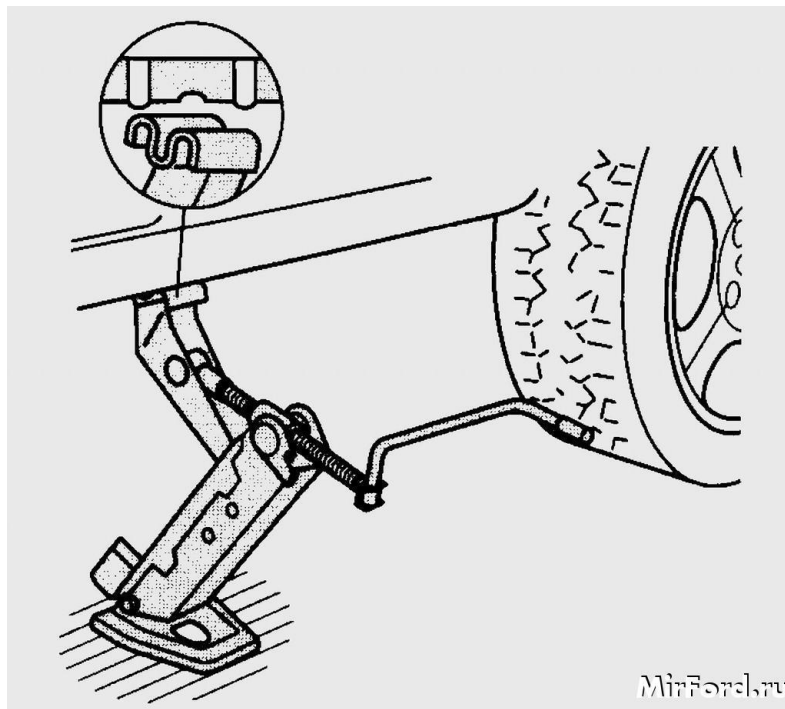

- Сливать масло и воду из агрегатов автомобиля можно только в специальную тару.



- В целях безопасности при постановке автомобиля на пост технического обслуживания или ремонт автомобиль затормозить с помощью стояночной тормозной системы и включить первую передачу, выключить зажигание, под колеса подложить не менее двух специальных упоров (клиньев, башмаков).



- Разборку и сборку колес производить на стенде или ровной чистой площадке. Накачивать шины колес в предохранительном устройстве, осаживать стопорное кольцо в это время молотком или кувалдой не допускается.



- ⦿ Находиться и работать под автомобилем, висящем на тросе грузоподъемного механизма, не допускается.

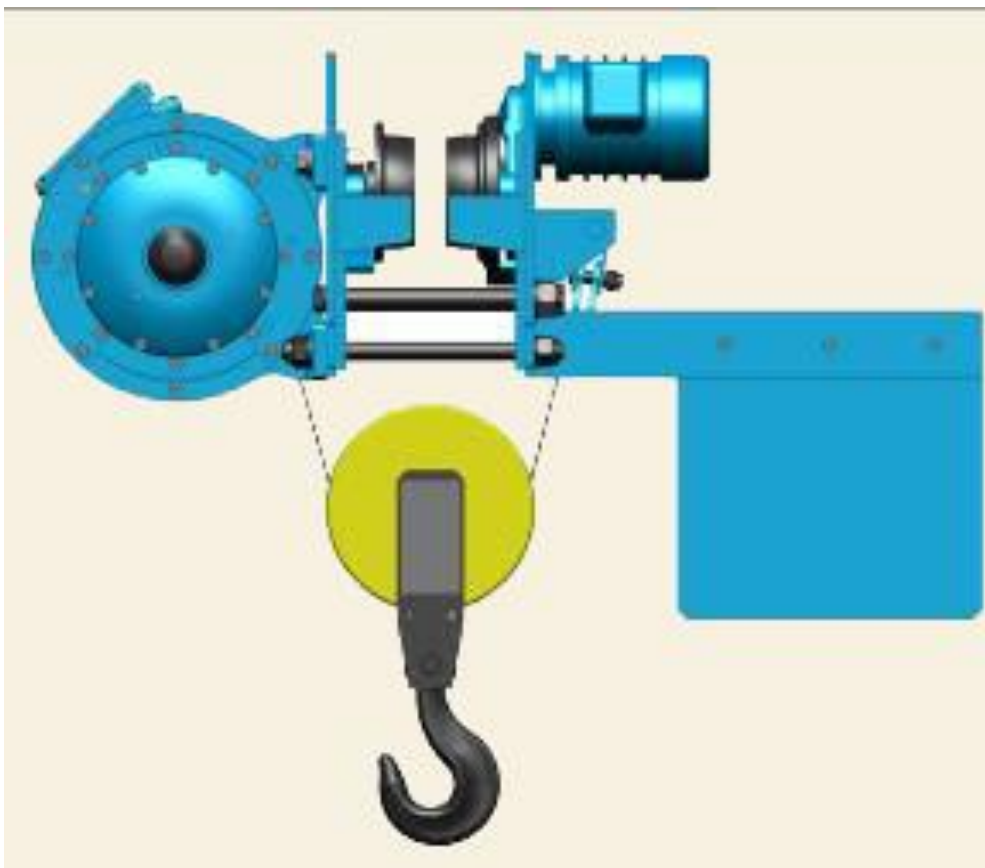

- Перед ремонтом автомобиля, установленного на осмотровой канаве необходимо:
- проверить правильность расположения колес по отношению к направляющим;
- поставить автомобиль на тормоза и подложить под колеса распорные подкладки;
- убедиться в наличии свободного доступа в канаву, исправности напольной решетки в канаве.



- Находясь в осмотровой канаве, осмотр и ремонт автомобиля производить в защитных очках.



- Снятые детали следует укладывать на специальные стеллажи. Длинные детали (полуоси, карданные валы и т.п.) укладывать горизонтально в отведенное для них место.



- Переносная электролампа должна иметь защитную сетку, исправные изоляцию шнура и резиновую трубку.



- При работе с электроинструментом необходимо:

пользоваться диэлектрическими перчатками, галошами или ковриками;

следить за исправностью изоляции, электроинструмента, надежного крепления заземляющего провода и штепсельной вилки с заземляющим контактом;

при перерывах в работе выключить инструмент из штепсельного соединения.

- Хранить на рабочем месте легковоспламеняемую жидкость и обтирочный промасленный материал не допускается.



ТРЕБОВАНИЯ БЕЗОПАСНОСТИ ПО ОКОНЧАНИИ РАБОТЫ

- Привести в порядок рабочее место.
Инструмент и приспособления протереть
и сложить в отведенное для них место.

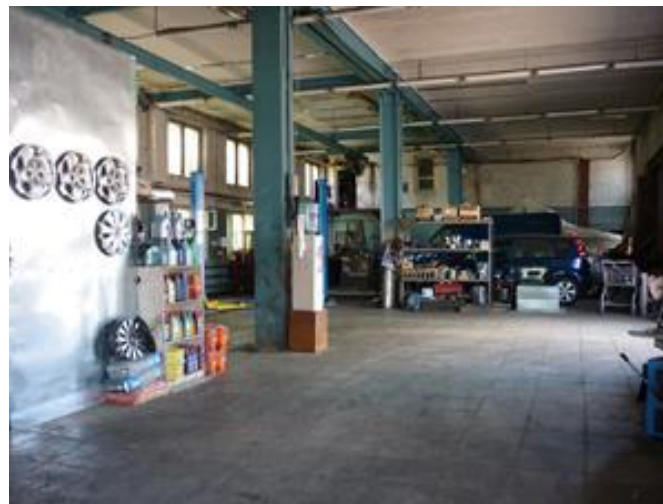

- Стружку с верстака, оборудования и автомашины сметать щеткой. Сдуть пыль и стружку сжатым воздухом или убирать голыми руками не допускается.



- Снять и убрать специальную одежду в шкаф, вымыть руки и лицо с мылом, принять душ. Применять для мытья химические вещества запрещается.