



**Плоскостное  
конструирование из  
бумаги и картона.**

# Учусь учиться!



Я действую

осознаю, выбираю,  
творю

планирую,  
контролирую,  
корректирую

анализирую,  
моделирую

общаюсь, обсуждаю,  
взаимодействую

# Геометрическая разминка

## Треугольник

На фигуру посмотри  
И в альбоме начерти  
Три угла. Три стороны  
Меж собой соедини.  
Получился не угольник,  
А красивый...

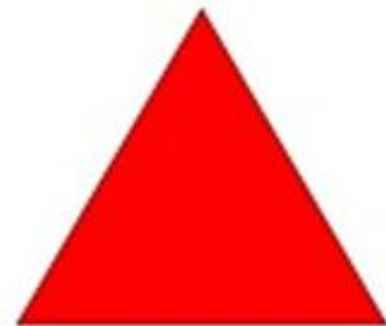

# Круг

Прикатилось колесо,  
Ведь похожее оно,  
Как наглядная натура  
Лишь на круглую  
фигуру.  
Догадался, милый  
друг?  
Ну, конечно, это ...



# Квадрат

Четыре палочки сложил  
И вот квадратик получил.  
Он давно знаком со мной,  
Каждый угол в нем -  
    прямой.  
Все четыре стороны  
    Одинаковой длины.  
Вам его представить рад,  
    А зовут его...



# Прямоугольник

Растянули мы квадрат  
И представили на взгляд,  
На кого он стал похожим  
Или с чем-то очень  
схожим?

Не кирпич, не  
треугольник -  
Стал квадрат...



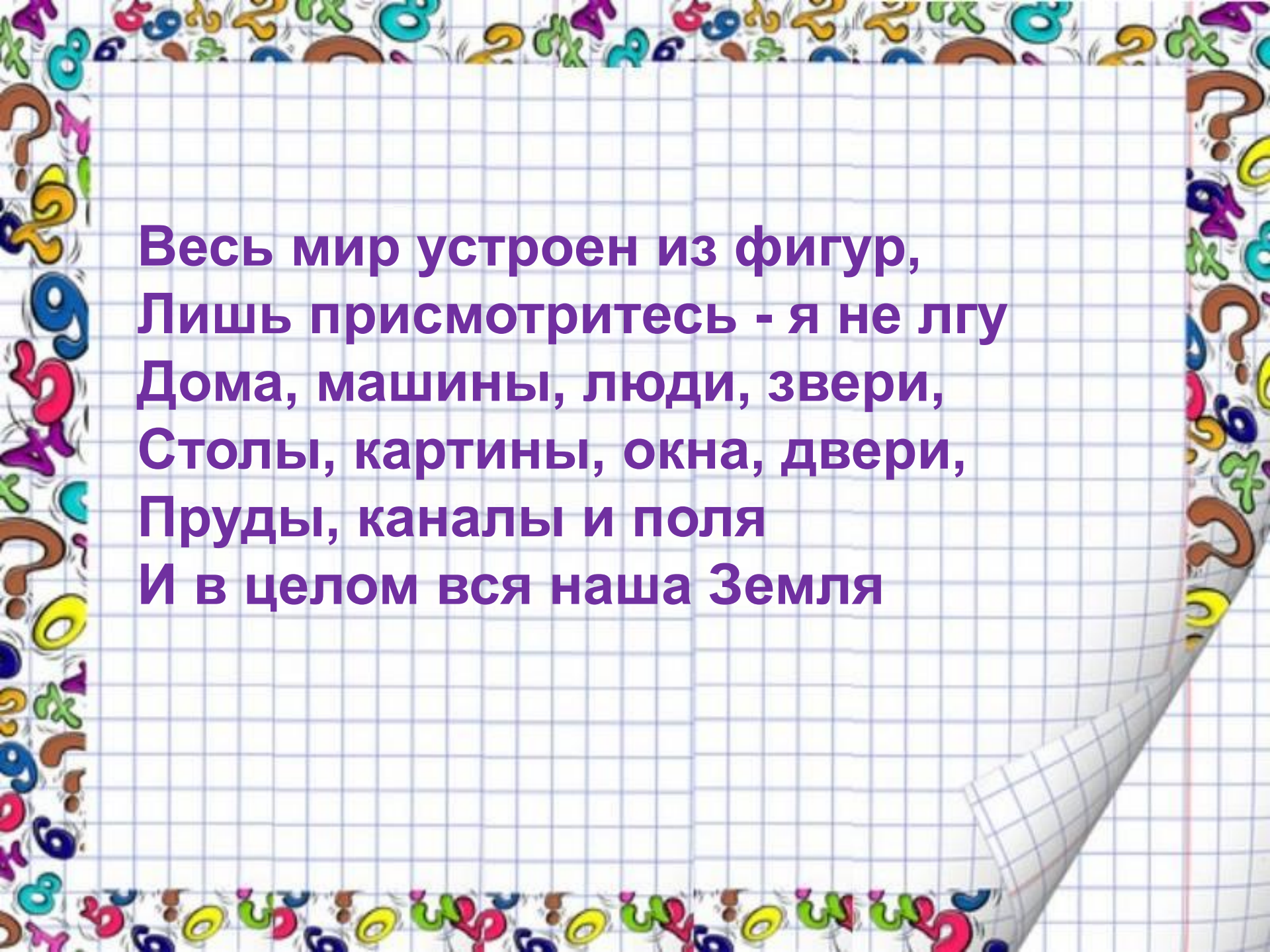

Весь мир устроен из фигур,  
Лишь присмотритесь - я не лгу  
Дома, машины, люди, звери,  
Столы, картины, окна, двери,  
Пруды, каналы и поля  
И в целом вся наша Земля

**Кто стальные сапоги  
Натянул на две ноги  
И шагает по болоту  
Ищет трудную работу.  
Валит лес, корчует пни  
Без работы ни, ни. ни!**

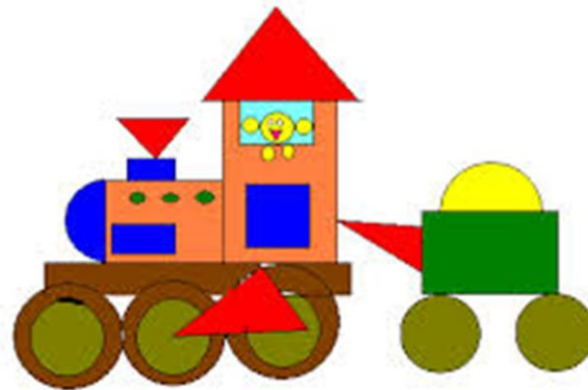



**Практическая работа**  
**Изготовление аппликации**  
**«Трактор с тележкой» с**  
**предварительным**  
**изготовлением чертежа по**  
**рисунку.**



**Трактор** -самодвижущаяся (гусеничная или колёсная) машина, выполняющая сельскохозяйственные, дорожно-строительные, землеройные, транспортные и другие работы .



## **Механизатор**

сельскохозяйственный рабочий, знающий и использующий в процессе производства сельскохозяйственной продукции тракторы, комбайны и другие машины.



# Аппликация(техника)

это увлекательный вид творческой деятельности, который заключается в вырезании и наклеивании на бумагу или другую плотную основу различных фигур и узоров из картона, цветной бумаги.

## Трактор с тележкой ( с. 82)

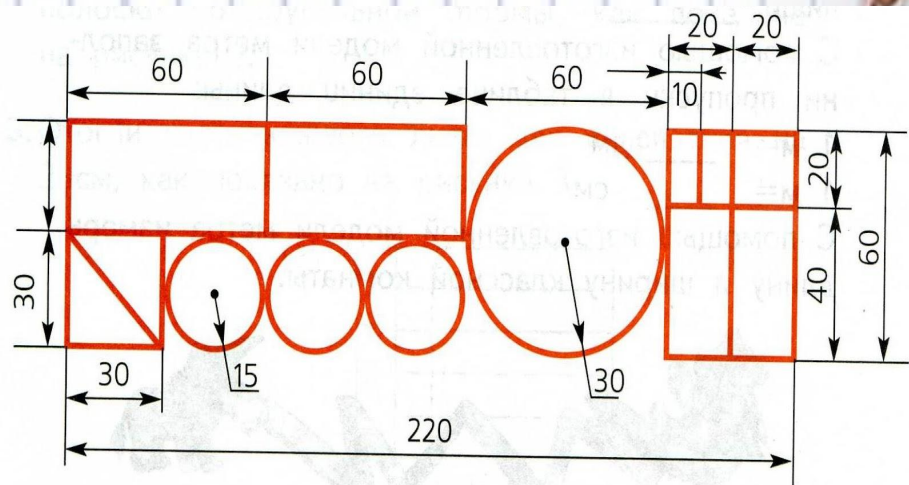

# План работы:

1. Разметка деталей. (На обратной стороне цветной бумаги, экономно расходовать бумагу, точность в выполнении чертежей)
2. Вырезание
3. Монтаж. Расположение деталей на основе без клея.
4. Наклеивание деталей на картон.
5. Уборка рабочих мест.

# ТЕХНИКА БЕЗОПАСНОСТИ

Мы раскрыли пасть, в нее  
бумагу можно класть  
Бумага в нашей пасти  
разделится на части



- **Т.Б. с ножницами:**
- - хранить ножницы в футляре;
- - не играть, не бегать с ножницами по классу;
- - передавать ножницы кольцами вперед;
- - не оставлять ножницы на краю стола;

- Я предмет для школы важный.  
Чтобы сделать куб бумажный,  
Самолёт, картонный дом,  
Аппликацию в альбом,  
Ты меня не пожалей.  
Я — липучий, вязкий...

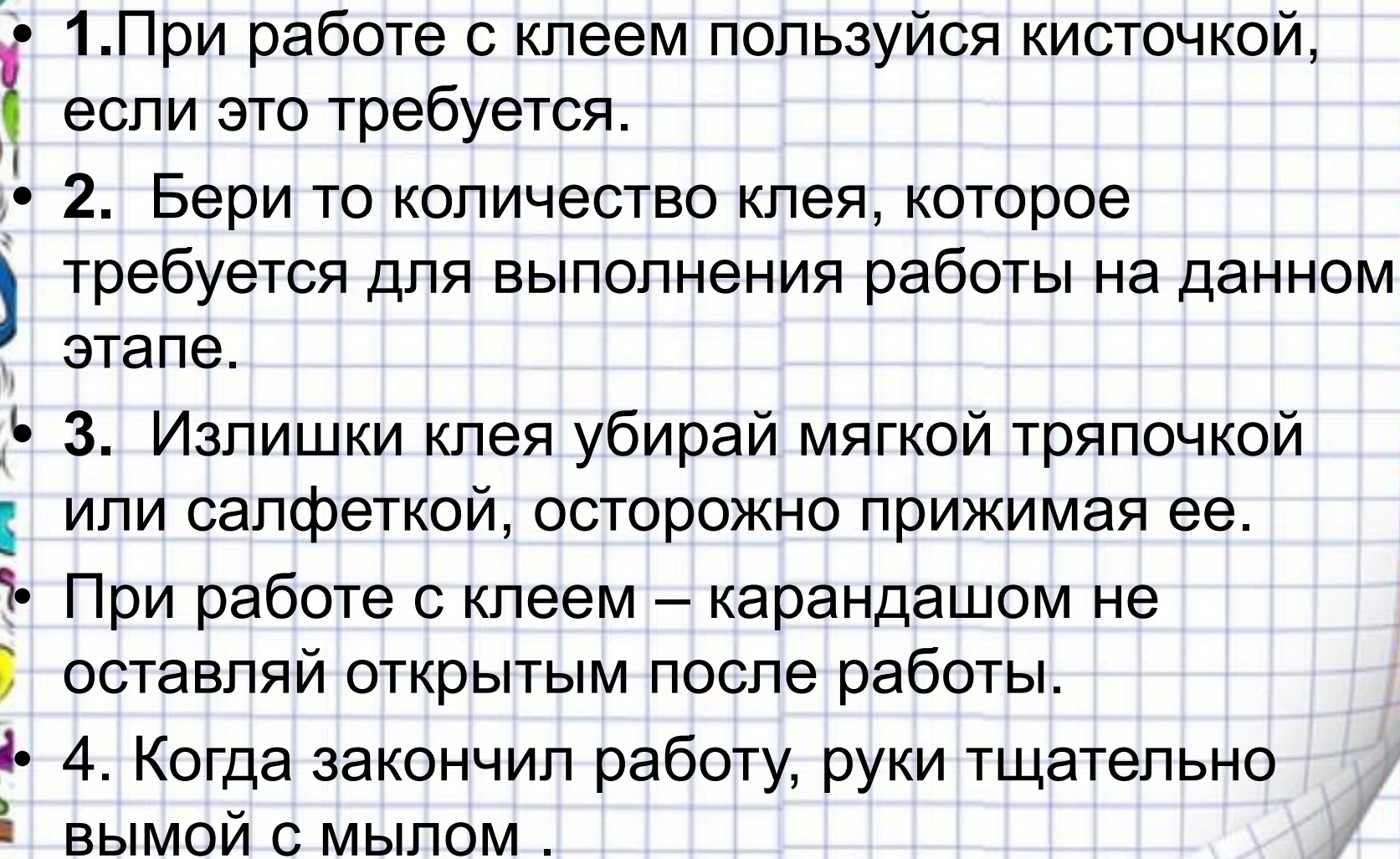

- 
- 1. При работе с клеем пользуйся кисточкой, если это требуется.
  - 2. Бери то количество клея, которое требуется для выполнения работы на данном этапе.
  - 3. Излишки клея убирай мягкой тряпочкой или салфеткой, осторожно прижимая ее.
  - При работе с клеем – карандашом не оставляй открытым после работы.
  - 4. Когда закончил работу, руки тщательно вымой с мылом .

# Сговорились две ноги Делать дуги и круги.

**Т.Б. с циркулем**

- не размахивать циркулем;
- держать в готовальне.





# Выполнение работы

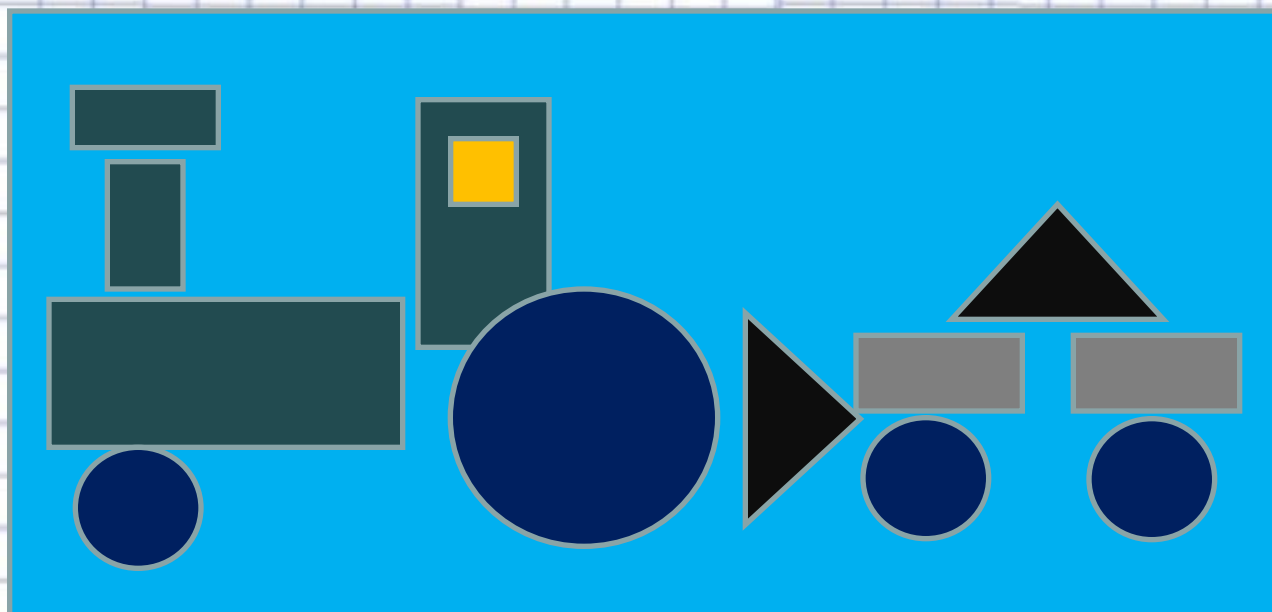



**Легко справлялся**



**Испытывал некоторые  
затруднения**



**Допустил много  
ошибок**

1. Я сегодня узнал...
2. Было интересно...
3. Было трудно...
4. Я понял, что...
5. Теперь я могу...
6. Я приобрел...
7. Я научился...
8. У меня получилось ...
9. Я смог...
10. Меня удивило...

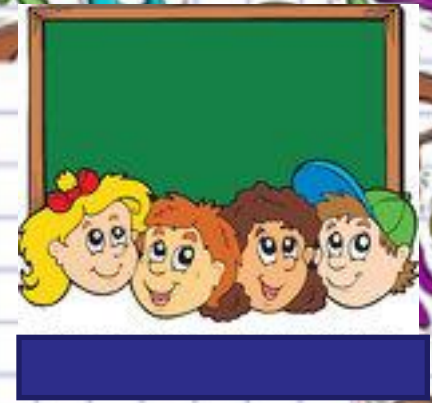

# Итог урока