

**Проектная
деятельность в
начальной школе**
Практическое занятие
для учителей начальной школы
«Создание мини - постера»

Тишина Е.Н.

*« Спорьте, заблуждайтесь, ошибайтесь,
но, ради бога,
размышляйте,
и хотя криво, да сами. »*

Готхольд Эфраим Лессинг

Что такое проект?

Проект – это специально организованный учителем и самостоятельно выполняемый учащимися комплекс действий, завершающихся созданием творческого продукта.

Формы представления результатов проектной деятельности

Устные

- Доклад
- Отчёт
- Сообщение

Письменные

- Отчет
- Публикация
- Реферат
- Сценарий
- Сказка

Наглядно образные

- Видеофильм
- Выставка
- Макет
- Постер
- Презентация
- Журнал

Постер

- В переводе с английского poster означает: афиша, объявление, плакат.
- Это стендовый вариант проекта.

Оформление постера

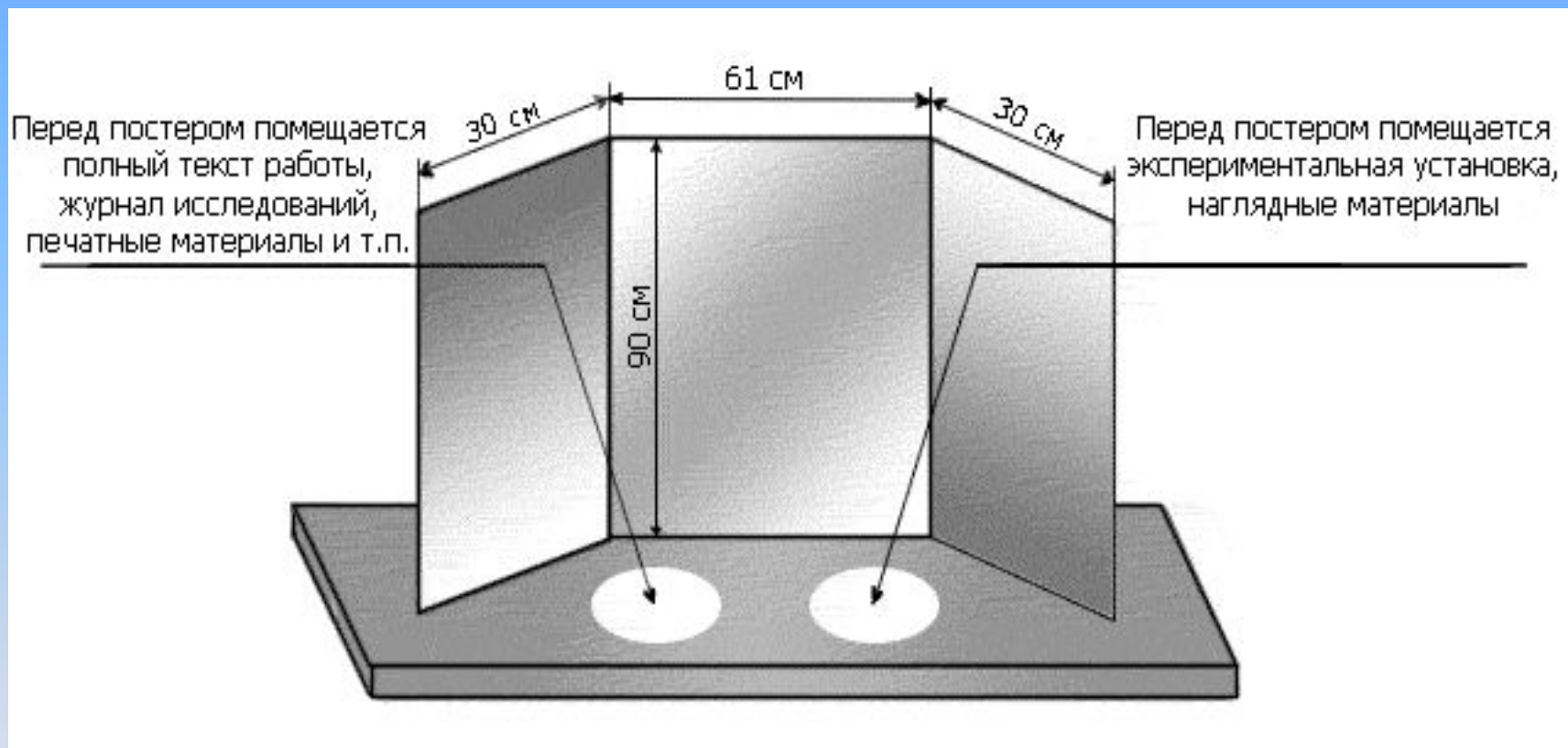

Цель проекта	Название	Описание основных результатов
	Авторы и научные руководители	
	«Спасибо тем, кто помог»	
Основная гипотеза проекта	Содержание работы по проекту. Описание применяемых методов и методик. Обоснование применения, связь с основной гипотезой работы	Таблицы, диаграммы
	Рисунки, схемы иллюстрирующие работу по проекту	Итог, вывод, результат работы

- <http://idea-konkurs.moscow/2004/participants/poster.html>
- <http://nsportal.ru/nachalnaya-shkola/materialy-mo/2012/02/23/metod-proektov-na-urokakh-v-nachalnoy-shkole>
- <http://best-aphorisms.ru/gothold-efraim-lessing/aphorism-4569.html>
- <http://translate.academic.ru/Poster/en/ru/>