

ПРЕДМЕТНЫЙ ГНОЗИС

УЗНАВАНИЕ ИЗОБРАЖЕННЫХ (РЕАЛИСТИЧЕСКИХ) ПРЕДМЕТОВ

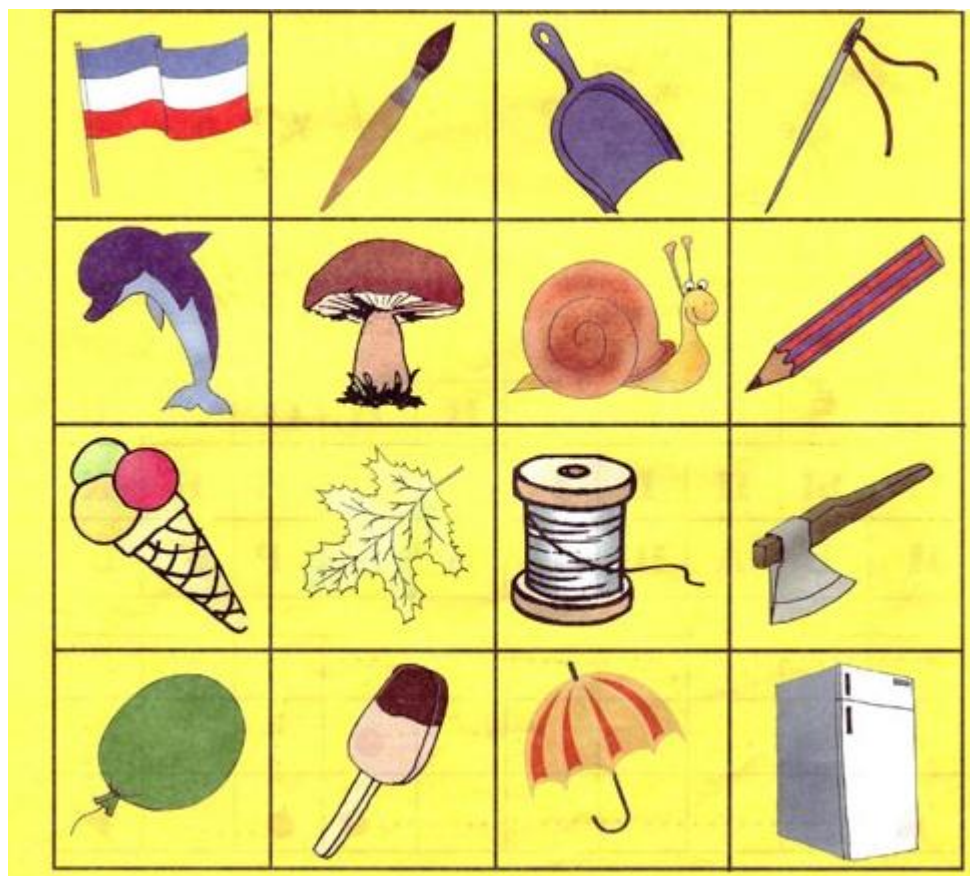

УЗНАВАНИЕ ИЗОБРАЖЕННЫХ (РЕАЛИСТИЧЕСКИХ) ПРЕДМЕТОВ, ПРЕДМЕТЫ- «СОПЕРНИКИ»

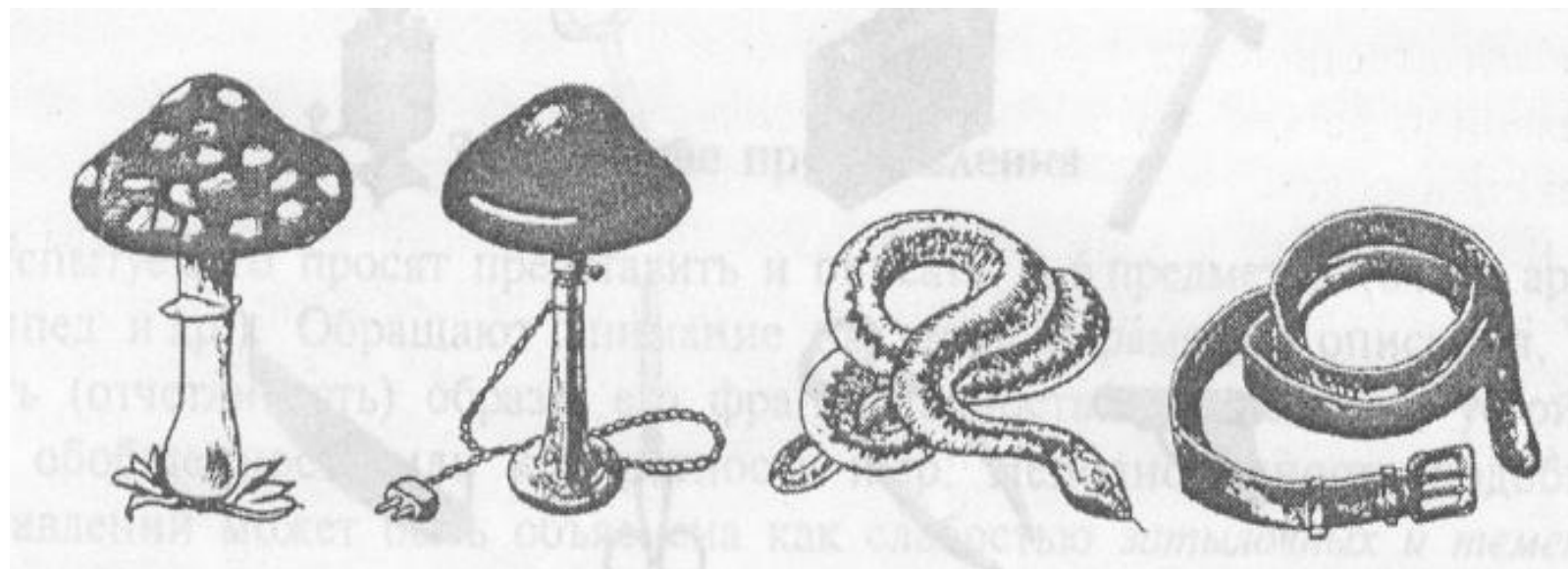

УЗНАВАНИЕ ИЗОБРАЖЕННЫХ (РЕАЛИСТИЧЕСКИХ) ПРЕДМЕТОВ (ЗАРУБЕЖНАЯ ВЕРСИЯ)

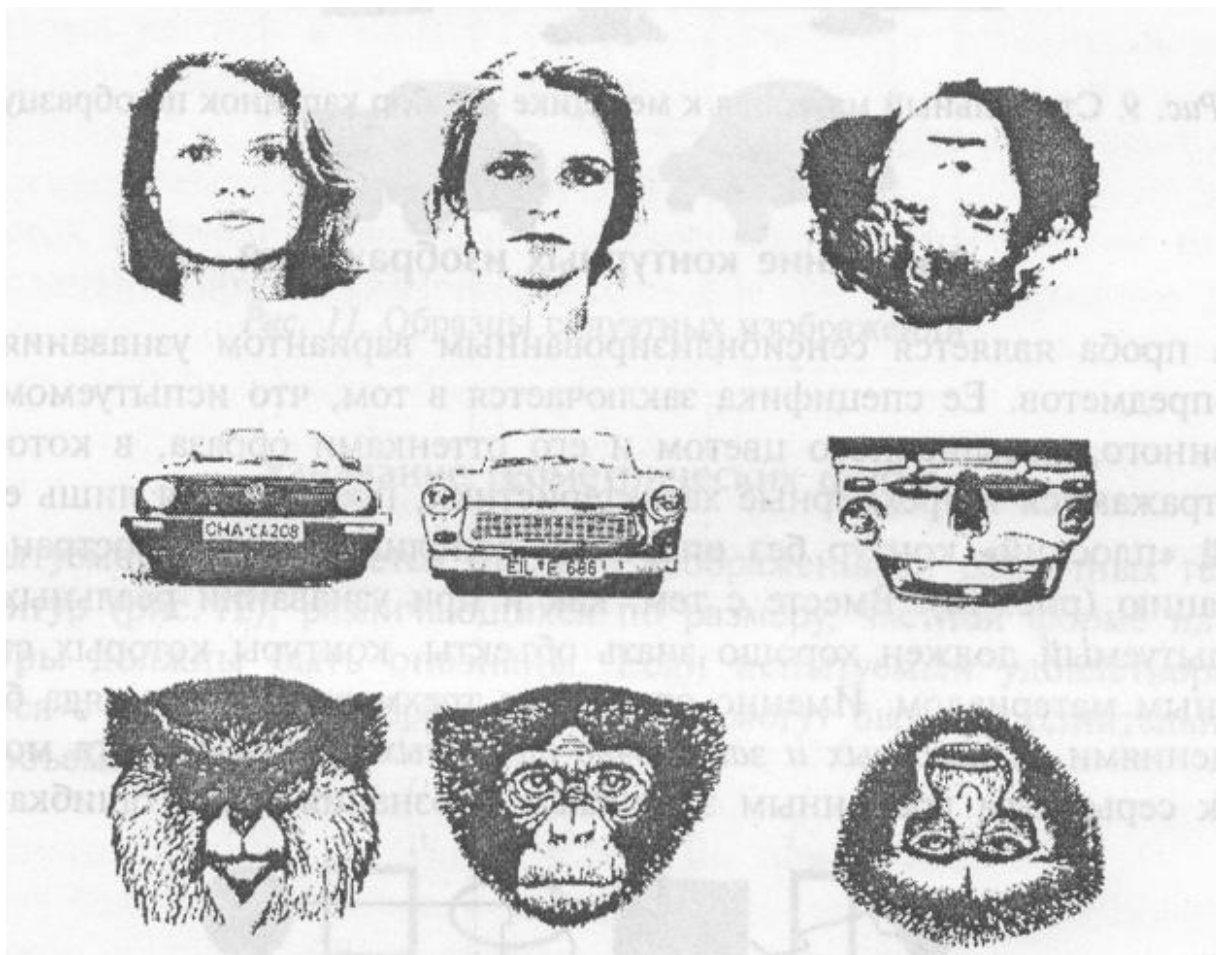

УЗНАВАНИЕ ИЗОБРАЖЕННЫХ (РЕАЛИСТИЧЕСКИХ) ПРЕДМЕТОВ

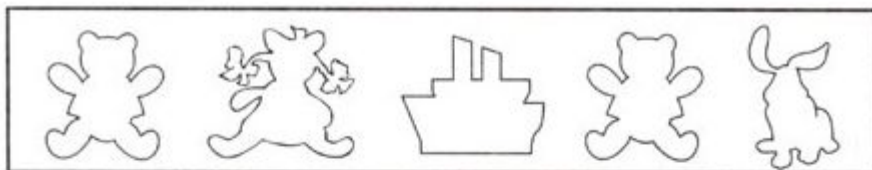

ВЫБОР КАРТИНОК ПО ОБРАЗЦУ (ДЛЯ ДЕТЕЙ)

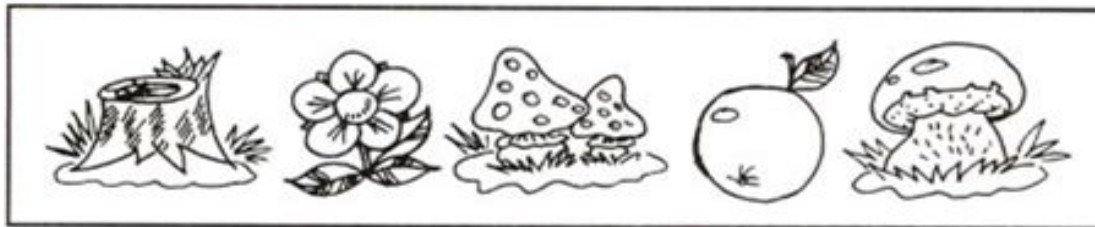
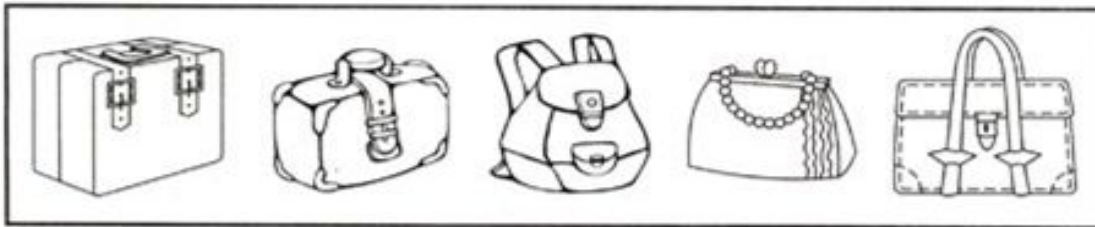

УЗНАВАНИЕ КОНТУРНЫХ ИЗОБРАЖЕНИЙ

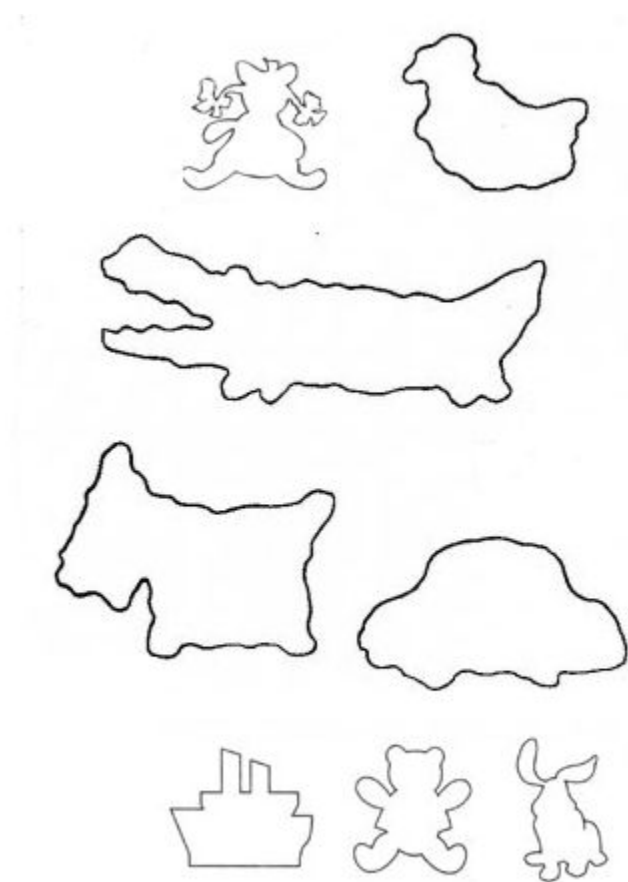

УЗНАВАНИЕ СИЛУЭТНЫХ ИЗОБРАЖЕНИЙ



УЗНАВАНИЕ ГЕОМЕТРИЧЕСКИХ ФИГУР

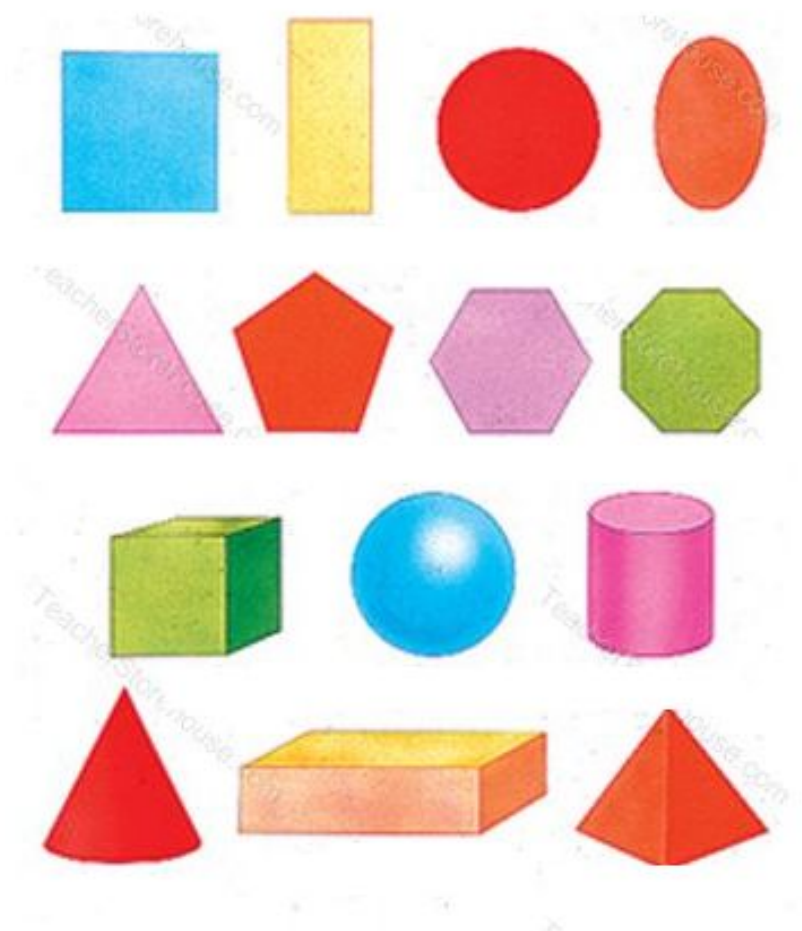

УЗНАВАНИЕ ГЕОМЕТРИЧЕСКИХ ФИГУР

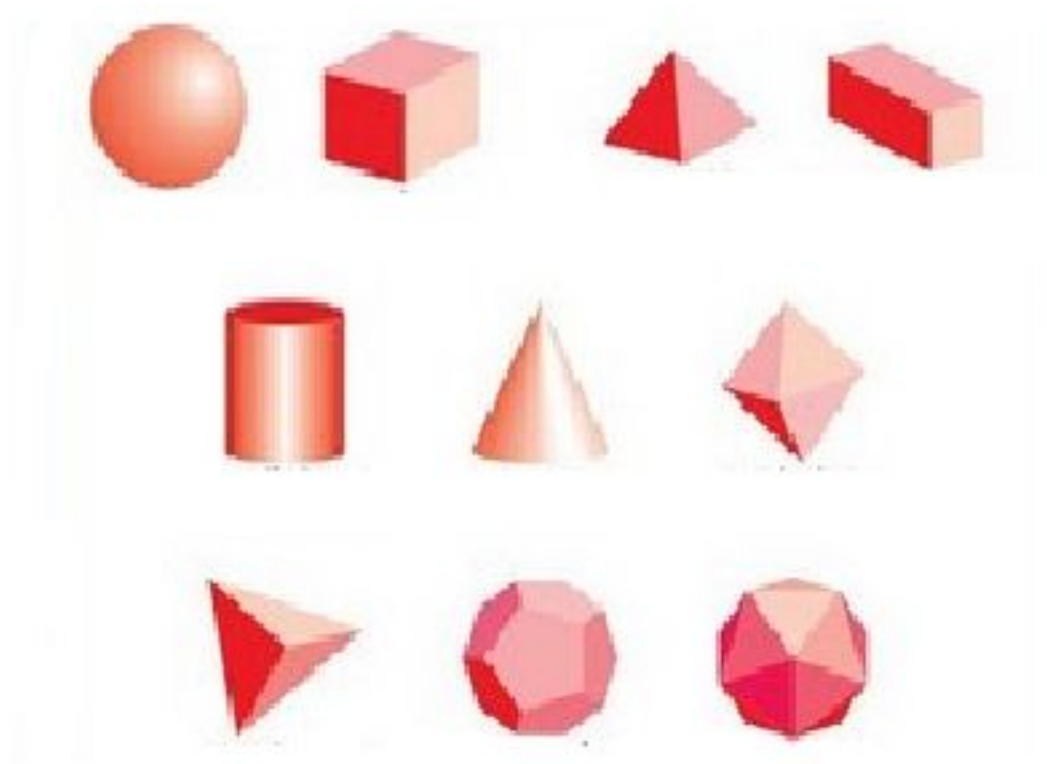

УЗНАВАНИЕ ПРЕДМЕТОВ С НЕДОСТАЮЩИМИ ПРИЗНАКАМИ



УЗНАВАНИЕ ПРЕДМЕТОВ С НЕДОСТАЮЩИМИ ПРИЗНАКАМИ



ПРОБА В. ПОППЕЛЬРЕЙТЕРА (НАЛОЖЕННЫЕ ИЗОБРАЖЕНИЯ)

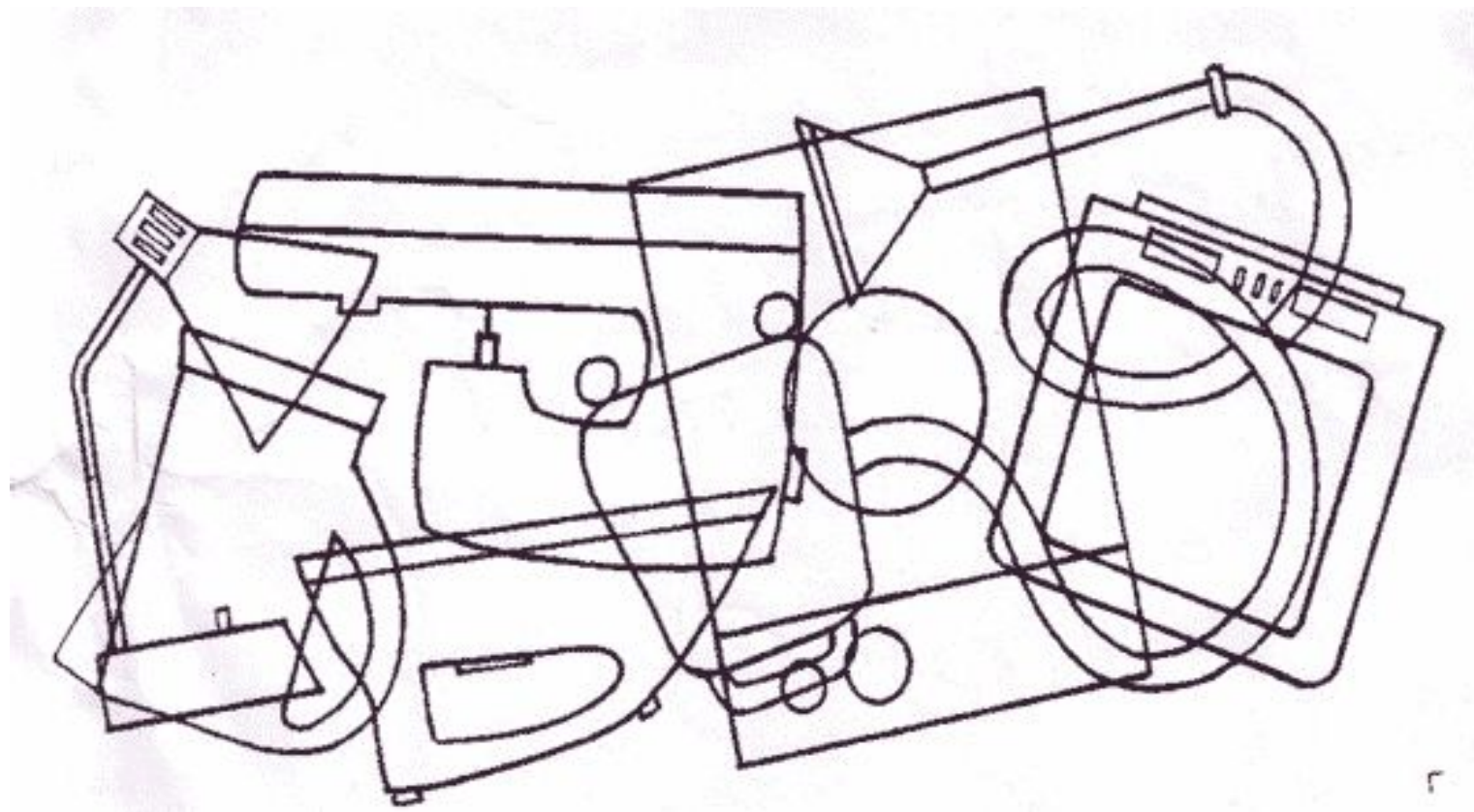

ПРОБА В. ПОППЕЛЬРЕЙТЕРА

(УПРОЩЕННЫЙ ВАРИАНТ ДЛЯ ДЕТЕЙ)

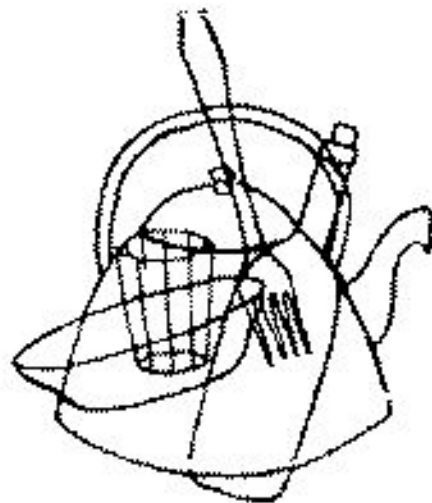
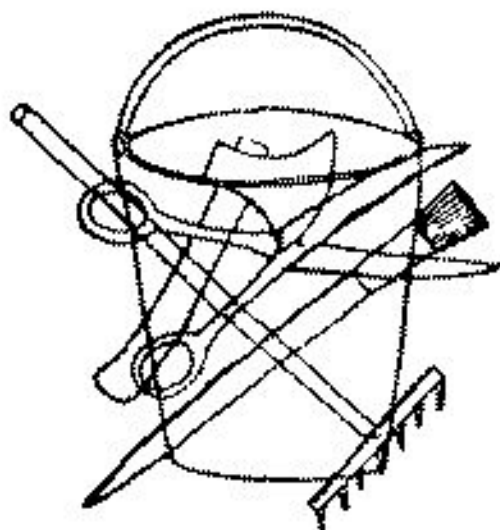

ПРОБА В. ПОППЕЛЬРЕЙТЕРА (УСЛОЖНЕННЫЙ ВАРИАНТ)



УЗНАВАНИЕ ПРЕДМЕТОВ НА ЗАШУМЛЕННЫХ РИСУНКАХ

(И. М. ТОНКОНОГИЙ)

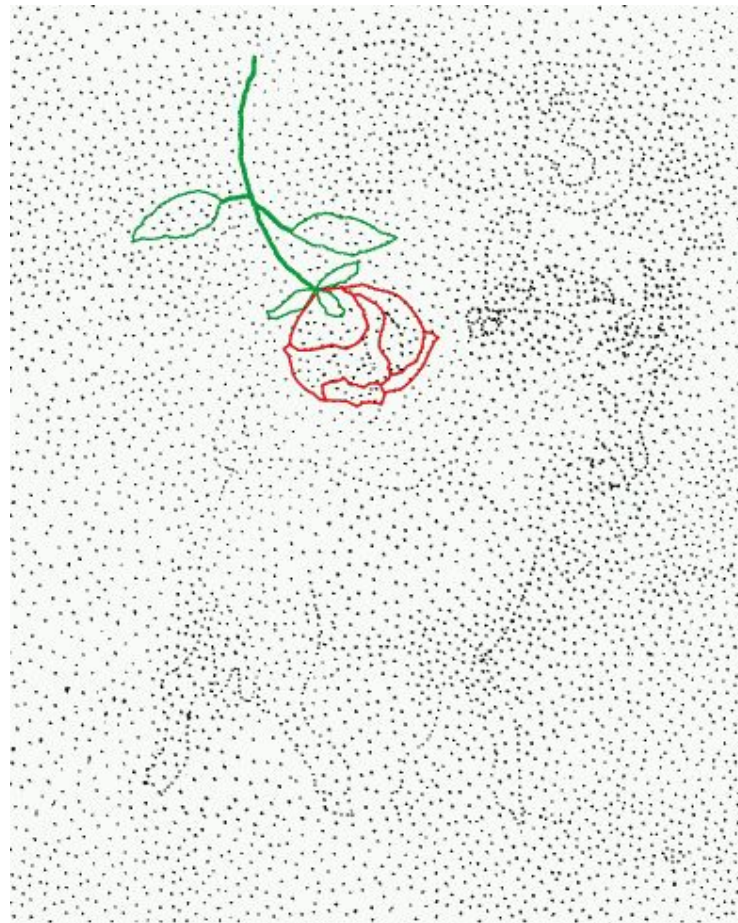
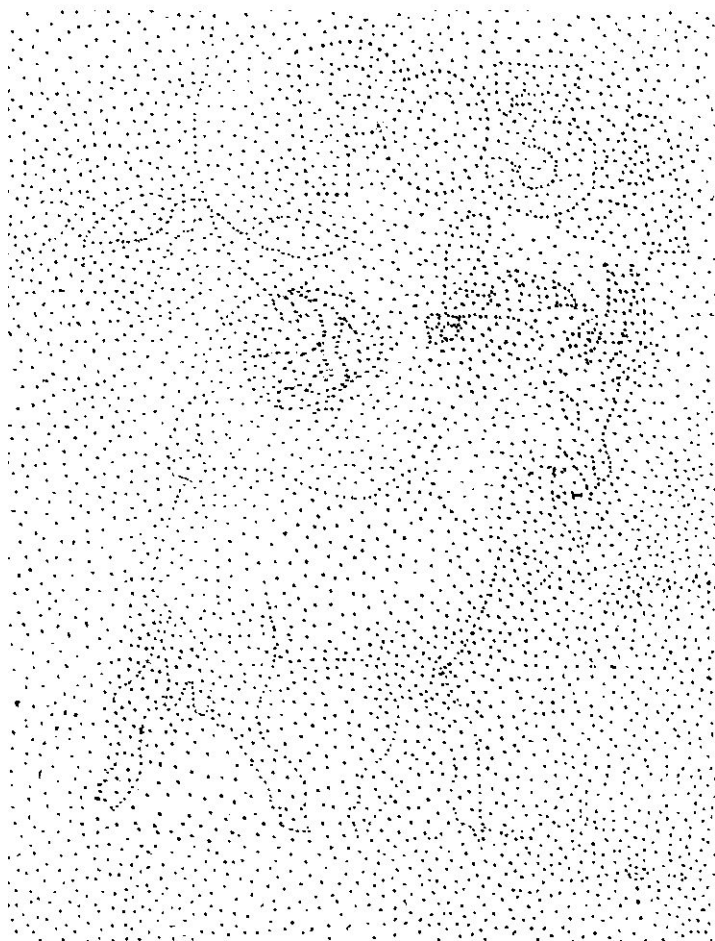

УЗНАВАНИЕ ПРЕДМЕТОВ НА ЗАШУМЛЕННЫХ РИСУНКАХ

(ИСПОЛЬЗОВАНИЕ ЛИНИЙ, МАСКИРУЮЩИХ КОНТУР ПРЕДМЕТА)

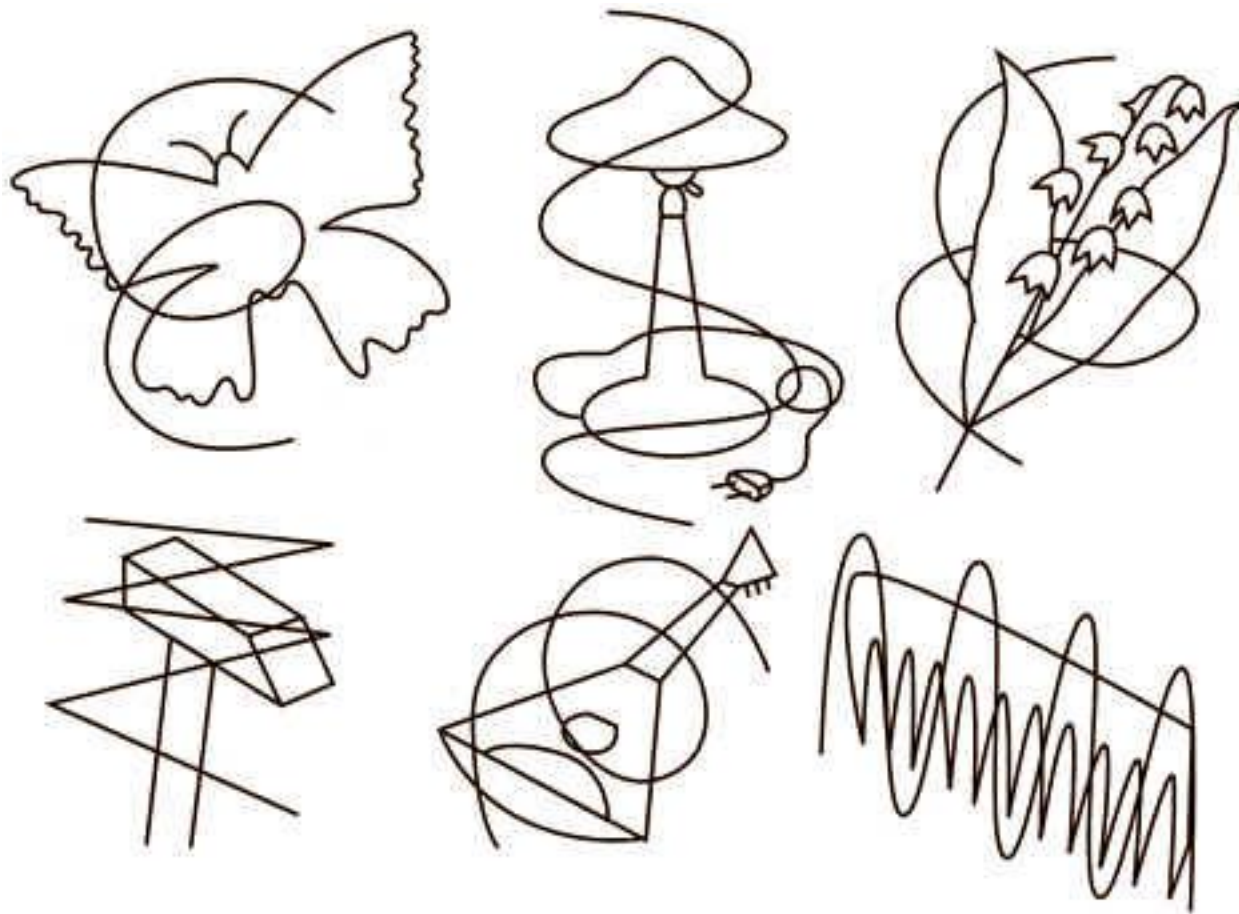

УЗНАВАНИЕ ИЗОБРАЖЕНИЙ С НЕПОЛНЫМ СИЛУЭТОМ

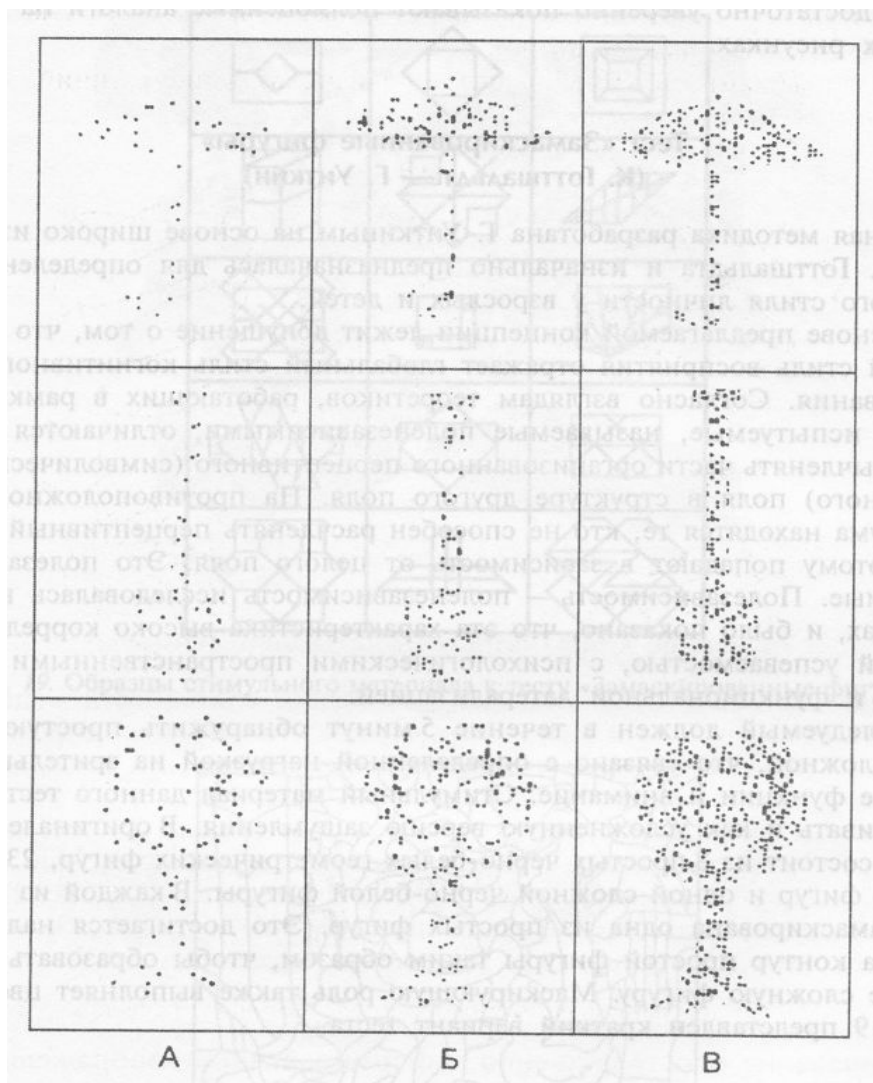

ТЕСТ «ЗАМАСКИРОВАННЫЕ ФИГУРЫ». МЕТОДИКА Л. ТЕРСТОУНА

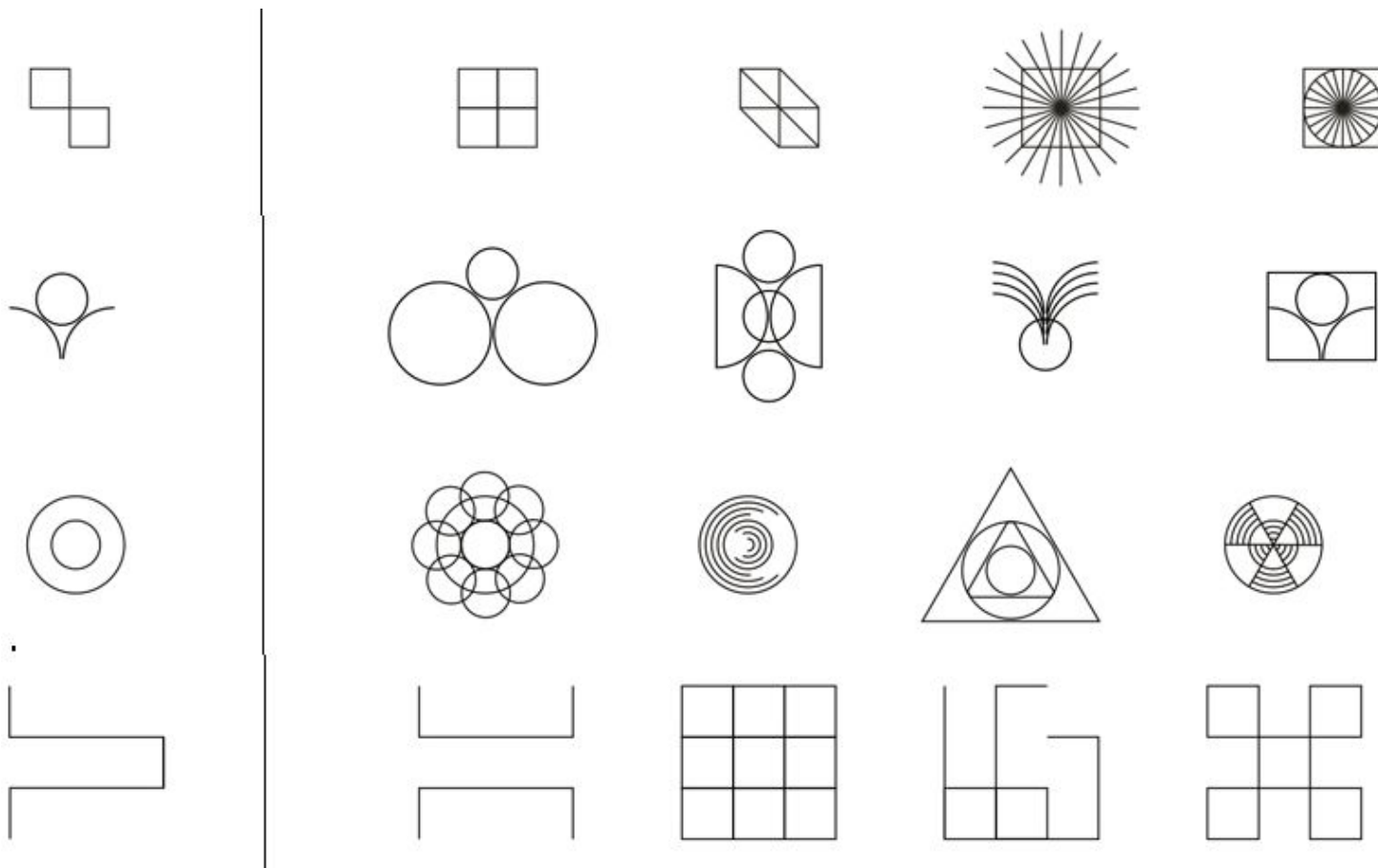

ТЕСТ «СПРЯТАННЫЕ ФИГУРЫ»

(РАЗНОВИДНОСТЬ ЗАШУМЛЕНИЯ)

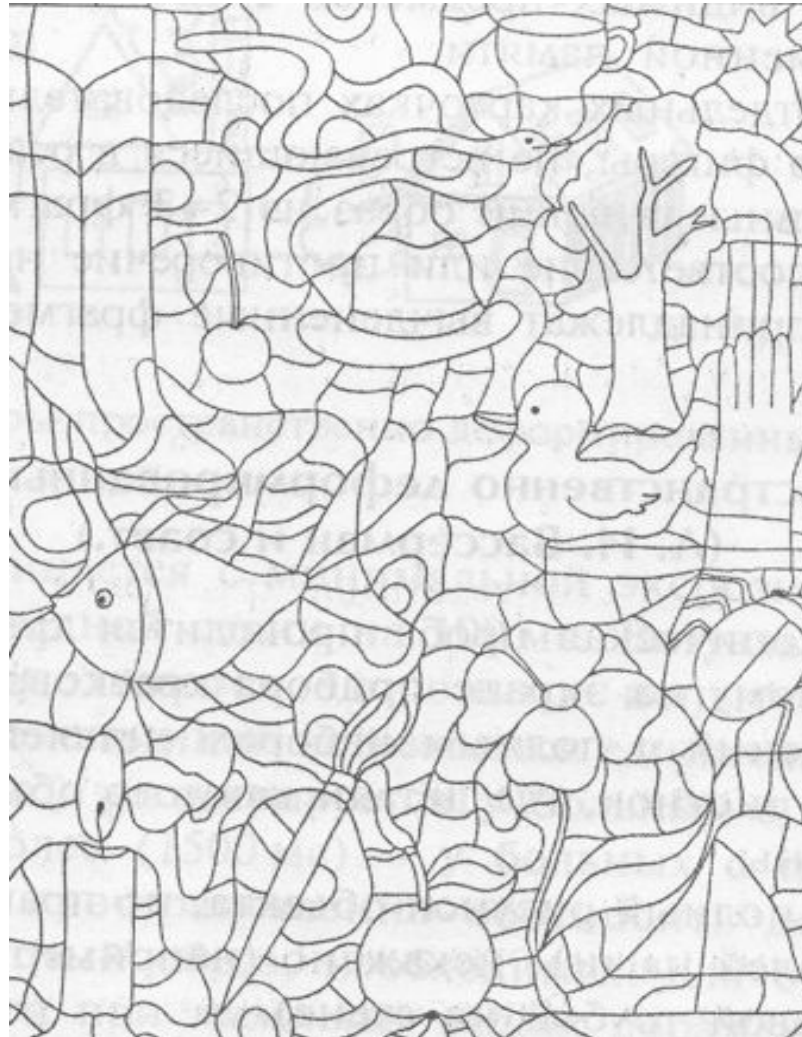

ТЕСТ «СПРЯТАННЫЕ ЖИВОТНЫЕ»

(РАЗНОВИДНОСТЬ ЗАШУМЛЕНИЯ)

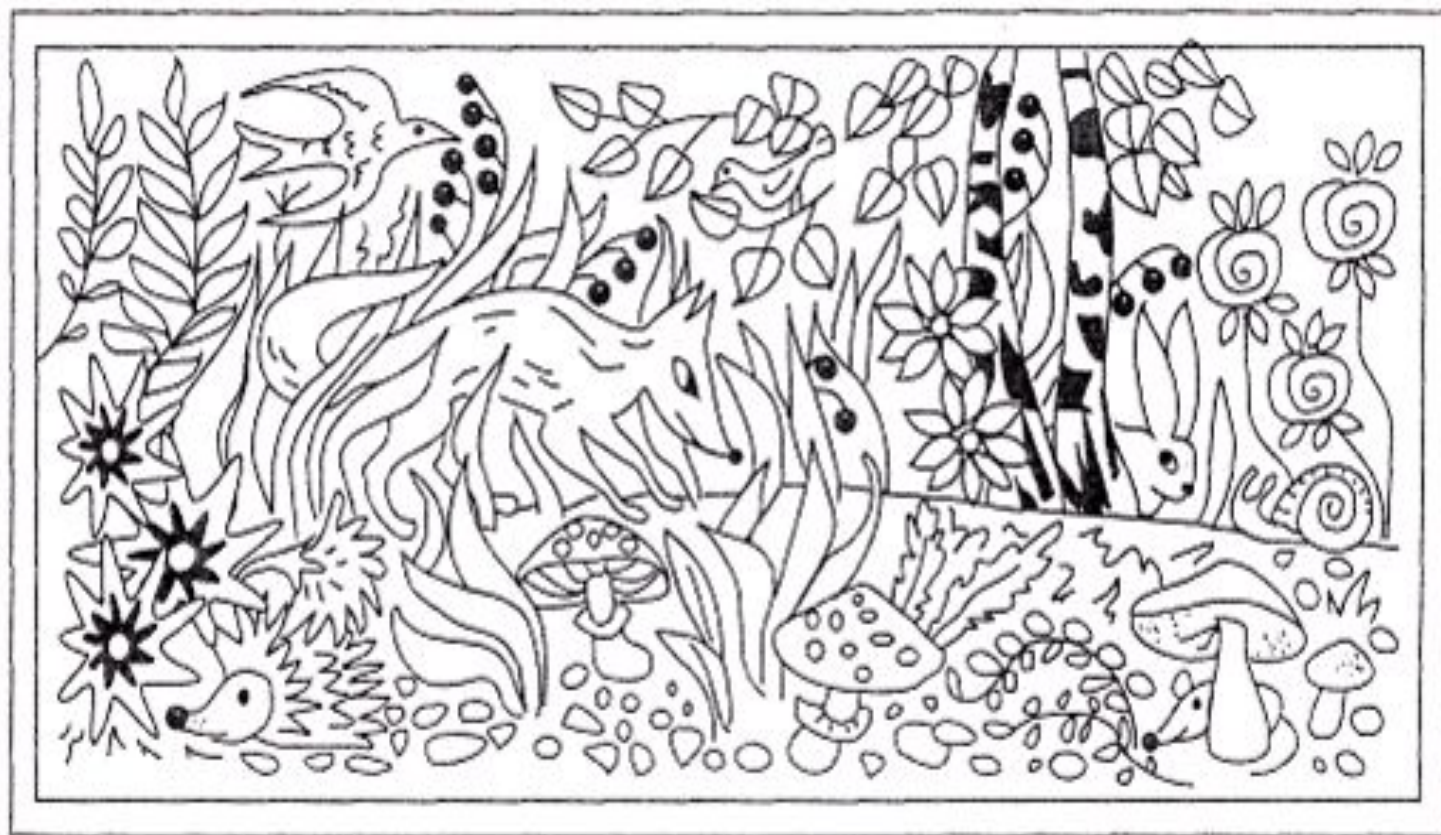

УЗНАВАНИЕ КОНФЛИКТНЫХ ИЗОБРАЖЕНИЙ (ХИМЕРЫ)

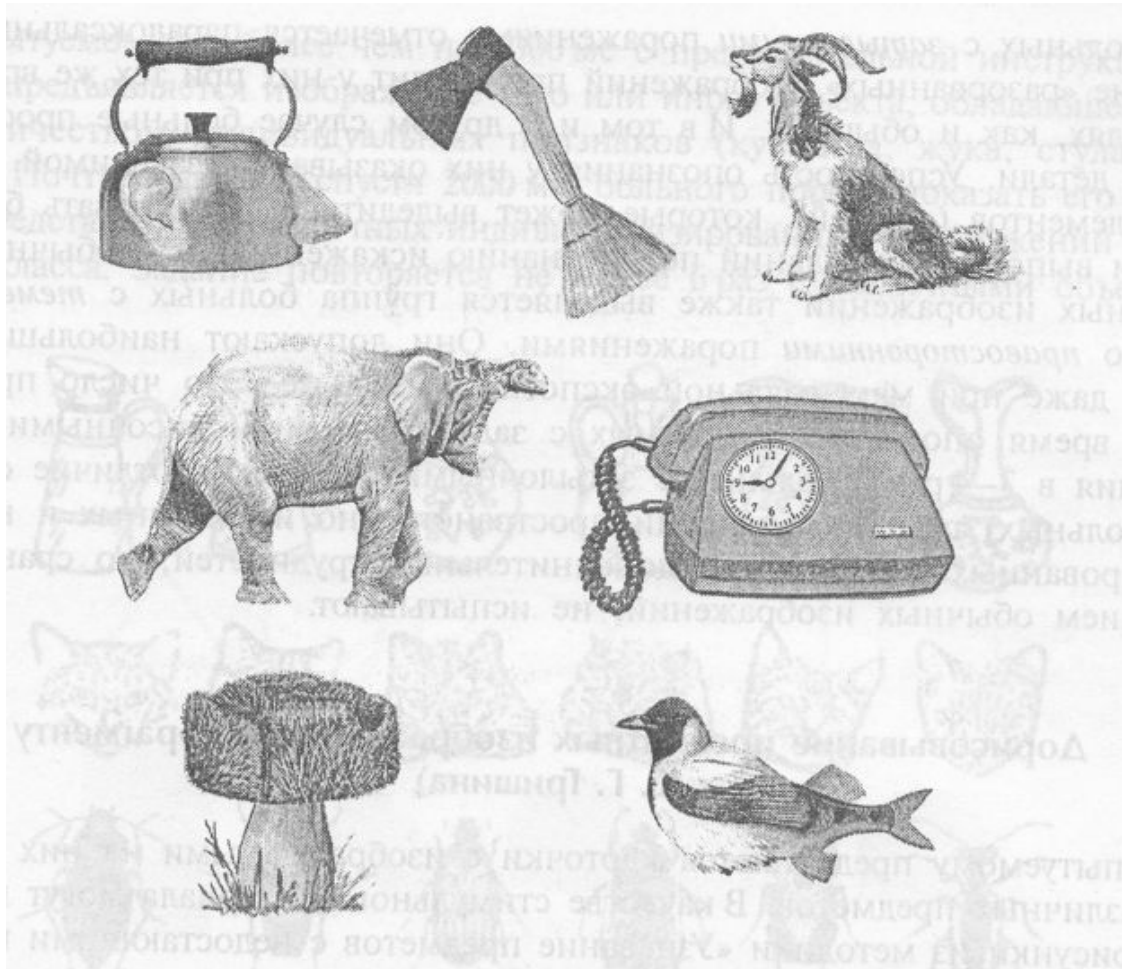

УЗНАВАНИЕ ПРОСТРАНСТВЕННО- ДЕФОРМИРОВАННЫХ ИЗОБРАЖЕНИЙ (Л. И. ВАССЕРМАН С СОАВТ.)

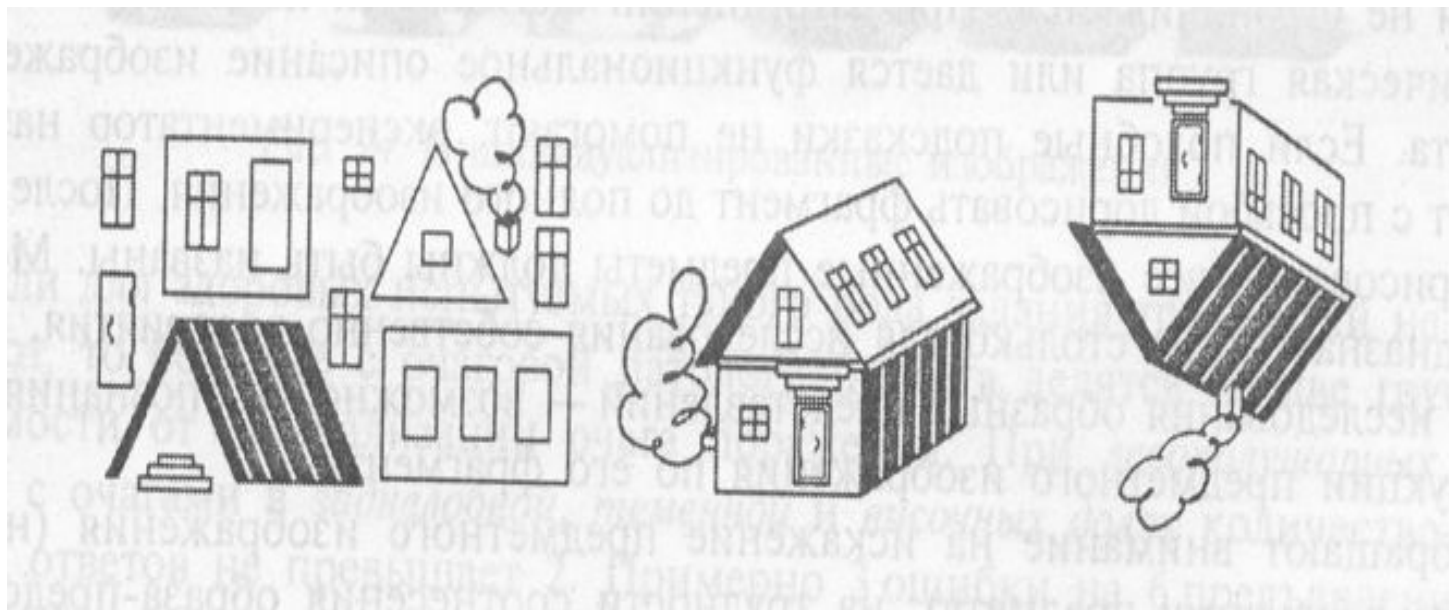

ДОРисовывание предметных изображений по фрагменту (Е. Г. ГРИШИНА)

Г. ГРИШИНА)

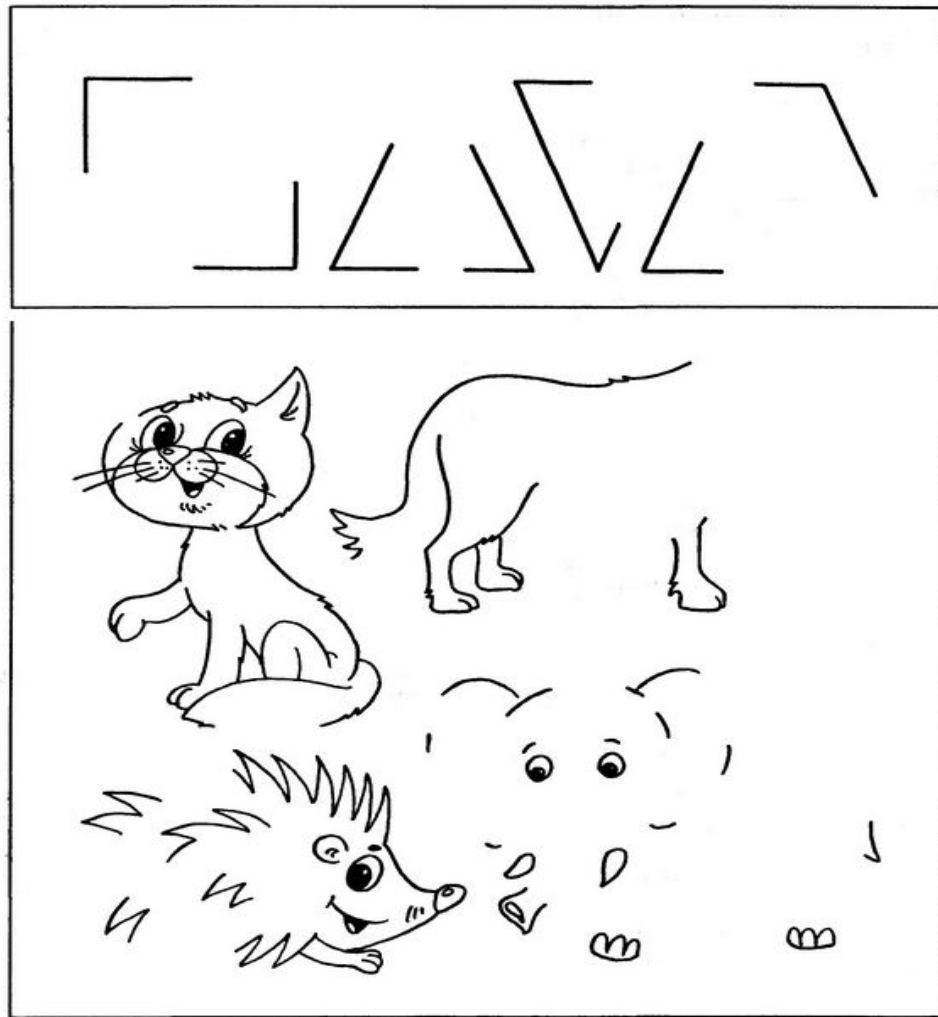

ИДЕНТИФИКАЦИЯ ИНДИВИДУАЛИЗИРОВАННЫХ ИЗОБРАЖЕНИЙ

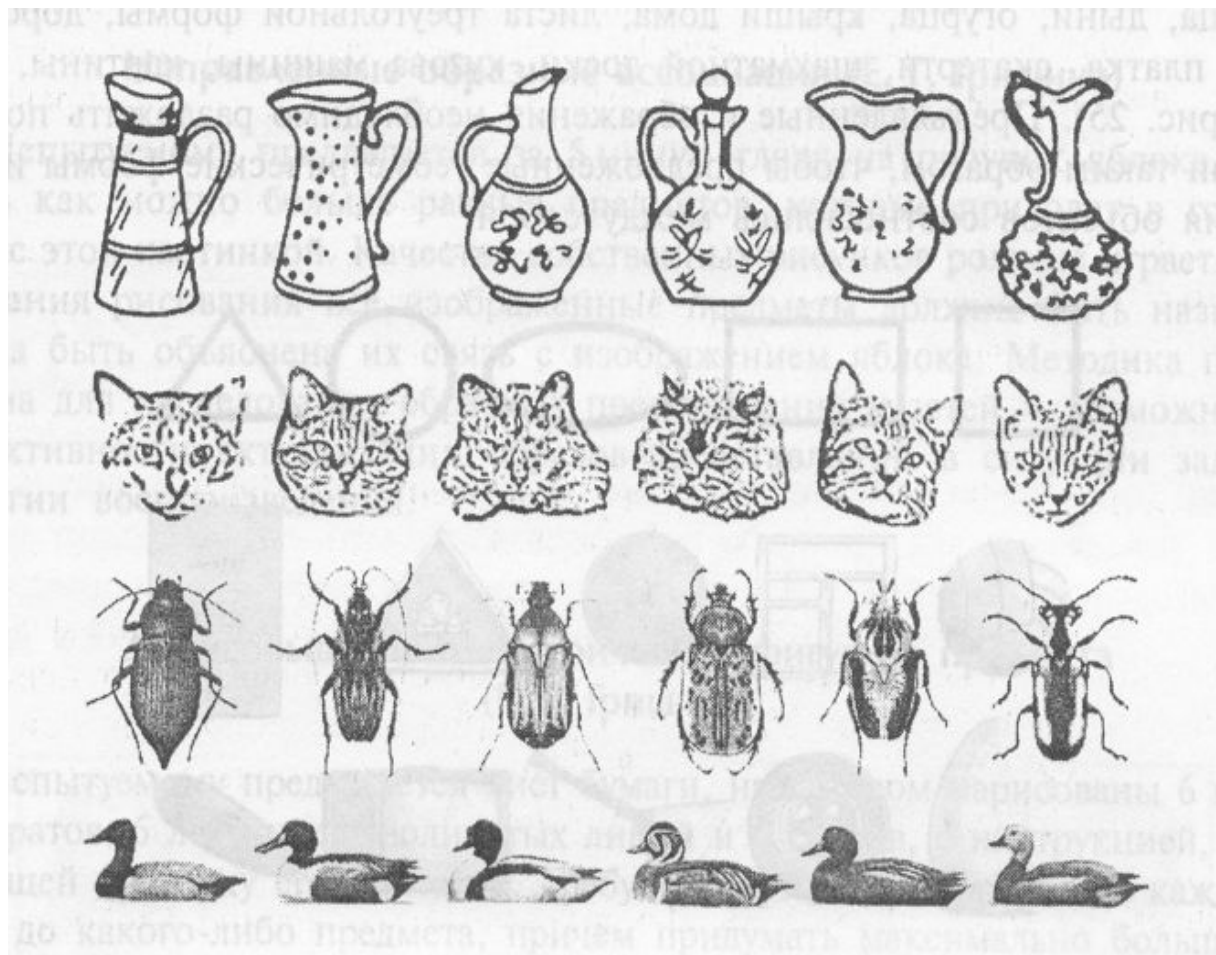

СООТНЕСЕНИЕ ПРЕДМЕТА С ФОРМОЙ

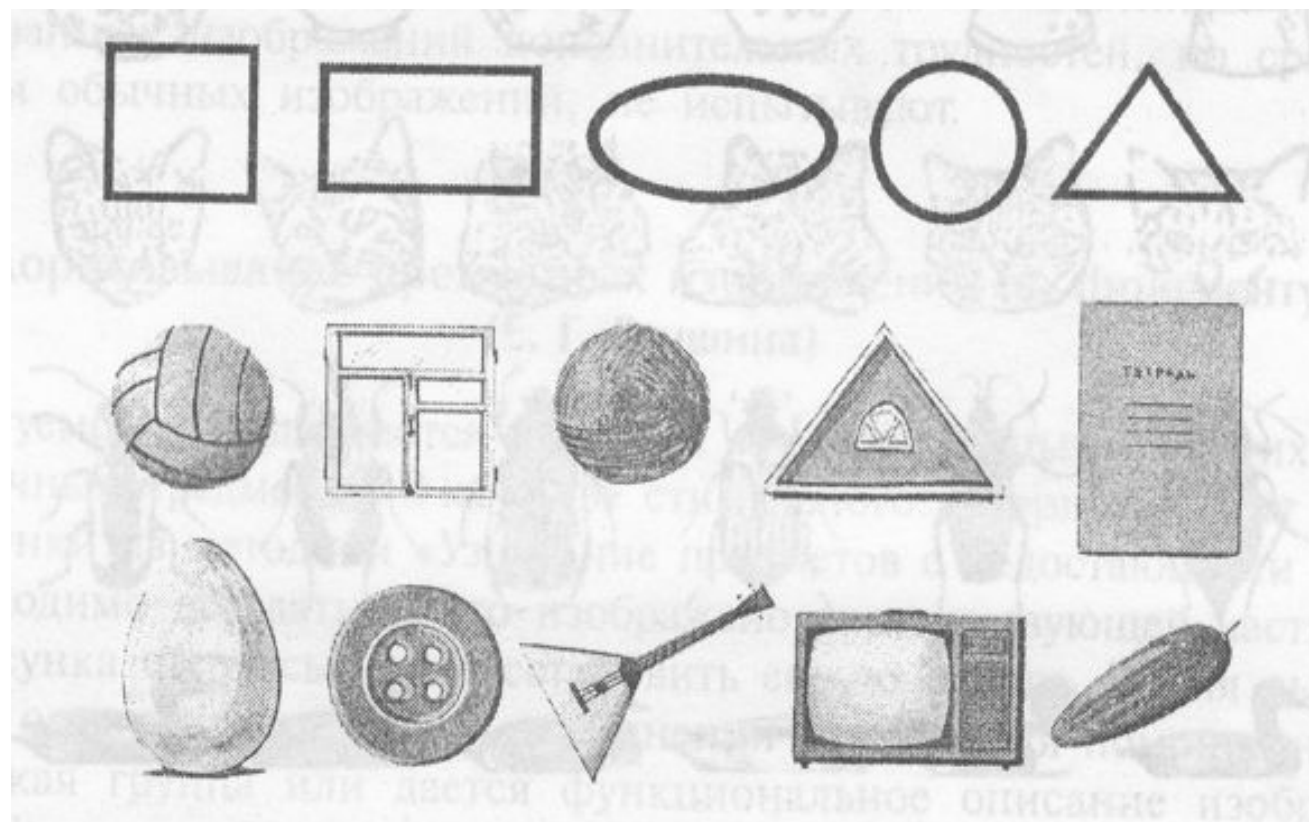

СООТНЕСЕНИЕ ПРЕДМЕТА С ФОРМОЙ

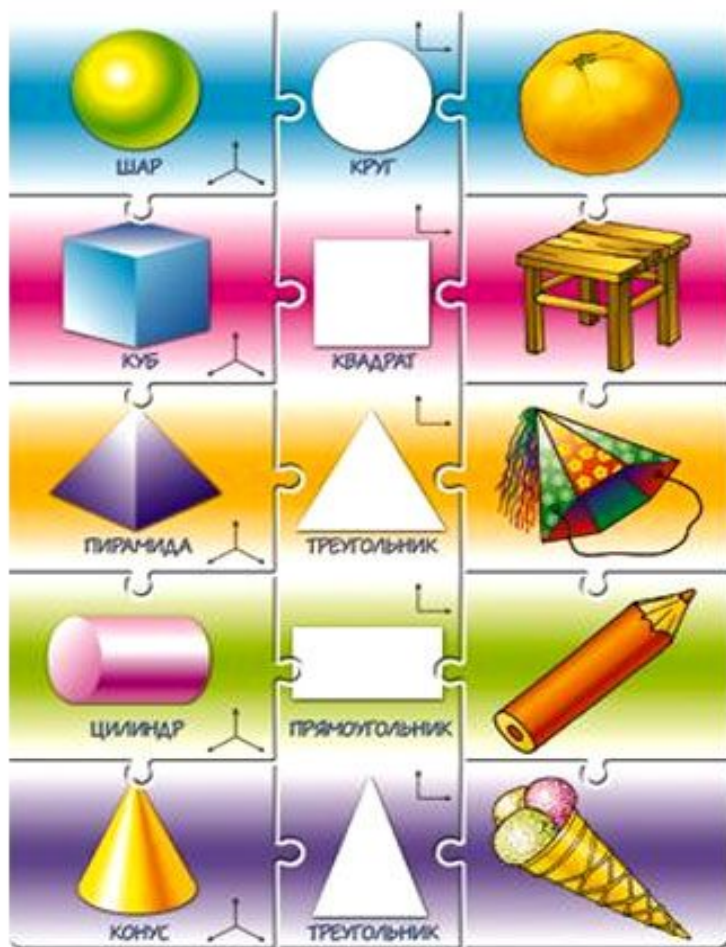

МЕТОДИКИ Е. Г. ГРИШИНОЙ

- Свободные образные ассоциации
- Направленные образные ассоциации
- Дорисовывание геометрических фигур до предмета
- Рисование предмета по слову-наименованию

ДОРИСОВЫВАНИЕ ФИГУР ДО ОБЪЕКТОВ КЛАССА ПО СЛОВУ- НАИМЕНОВАНИЮ (Л. С. ЦВЕТКОВА)

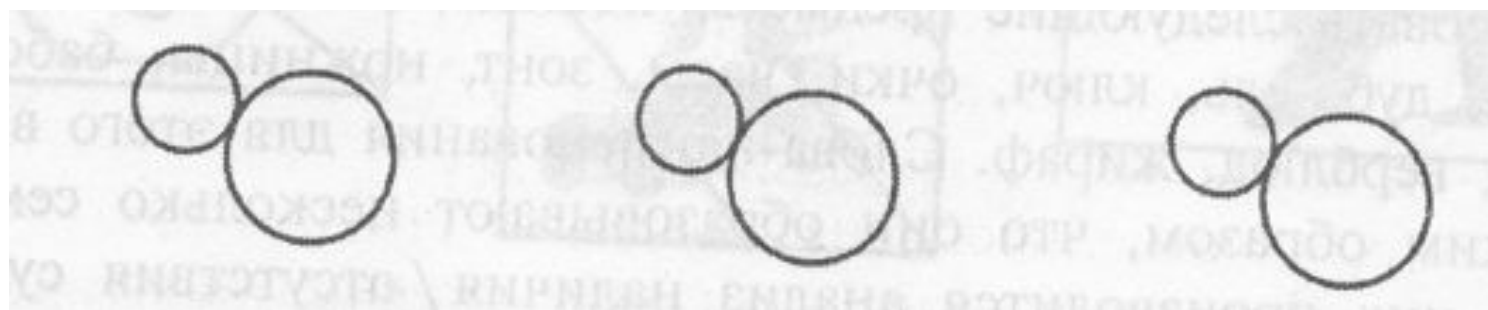

ДОРИСОВЫВАНИЕ ОТЛИЧИТЕЛЬНЫХ ПРИЗНАКОВ ПРЕДМЕТА

(Л. С. ЦВЕТКОВА).

ИСХОДНЫЙ ПРЕДМЕТ ЗАШТРИХОВАН.

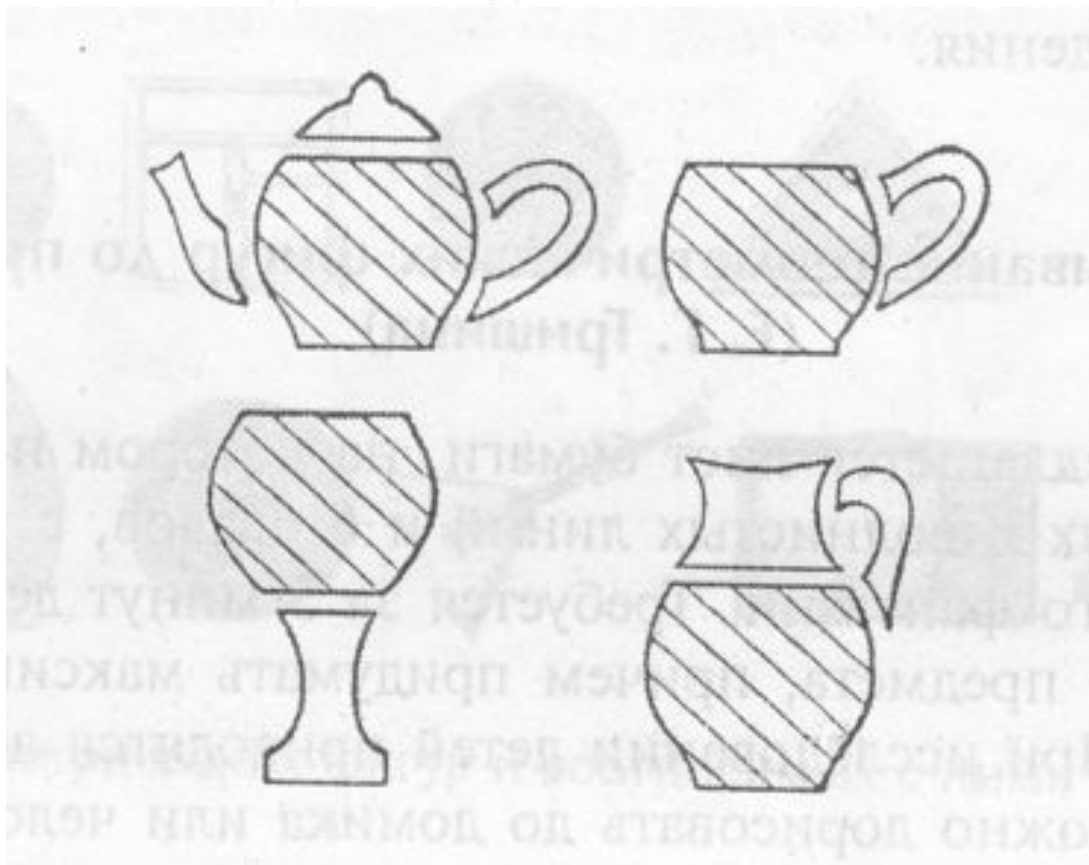

СКЛАДЫВАНИЕ КАРТИНОК ИЗ ЧАСТЕЙ

(Т. Д.МАРЦИНКОВСКАЯ, А. Н. БЕРНШТЕЙН)

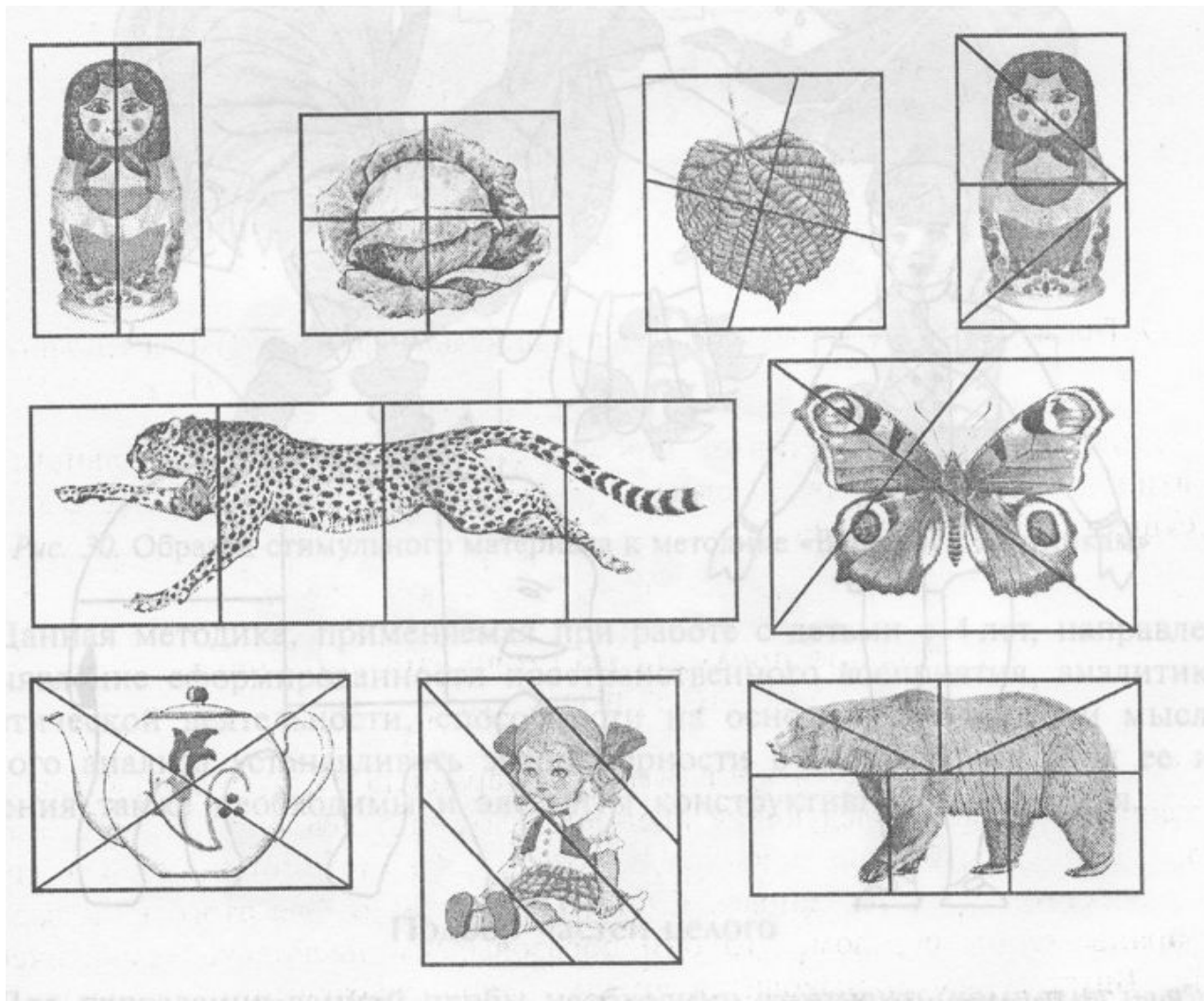

СКЛАДЫВАНИЕ КАРТИНОК ИЗ ЧАСТЕЙ

(РАЗРЕЗАННЫЕ ФИГУРЫ - СУБТЕСТ ИЗ БАТАРЕИ Д. ВЕКслЕРА)

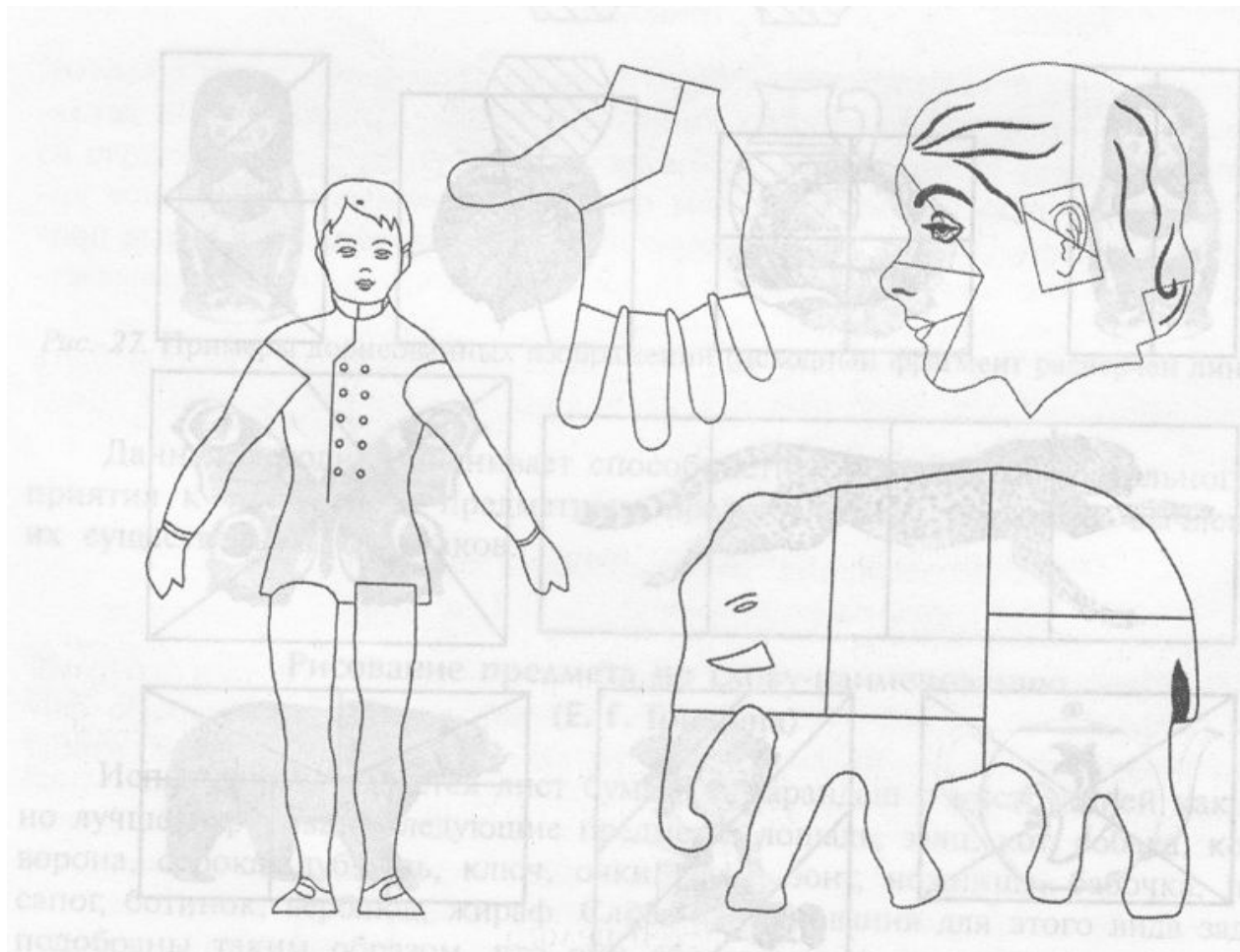

ВКЛАДКИ К КАРТИНКАМ

(С. Д. ЗАБРАМНАЯ)

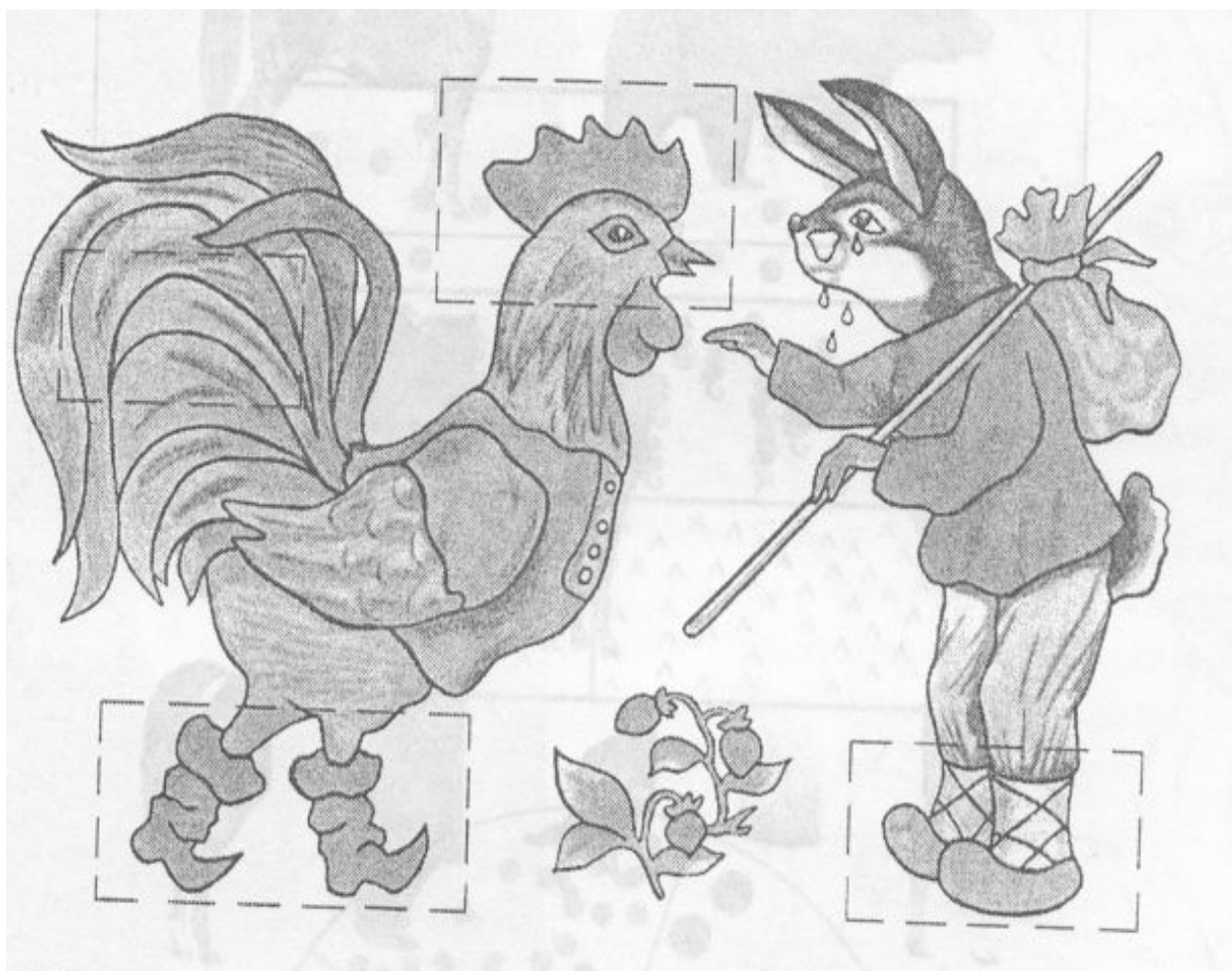

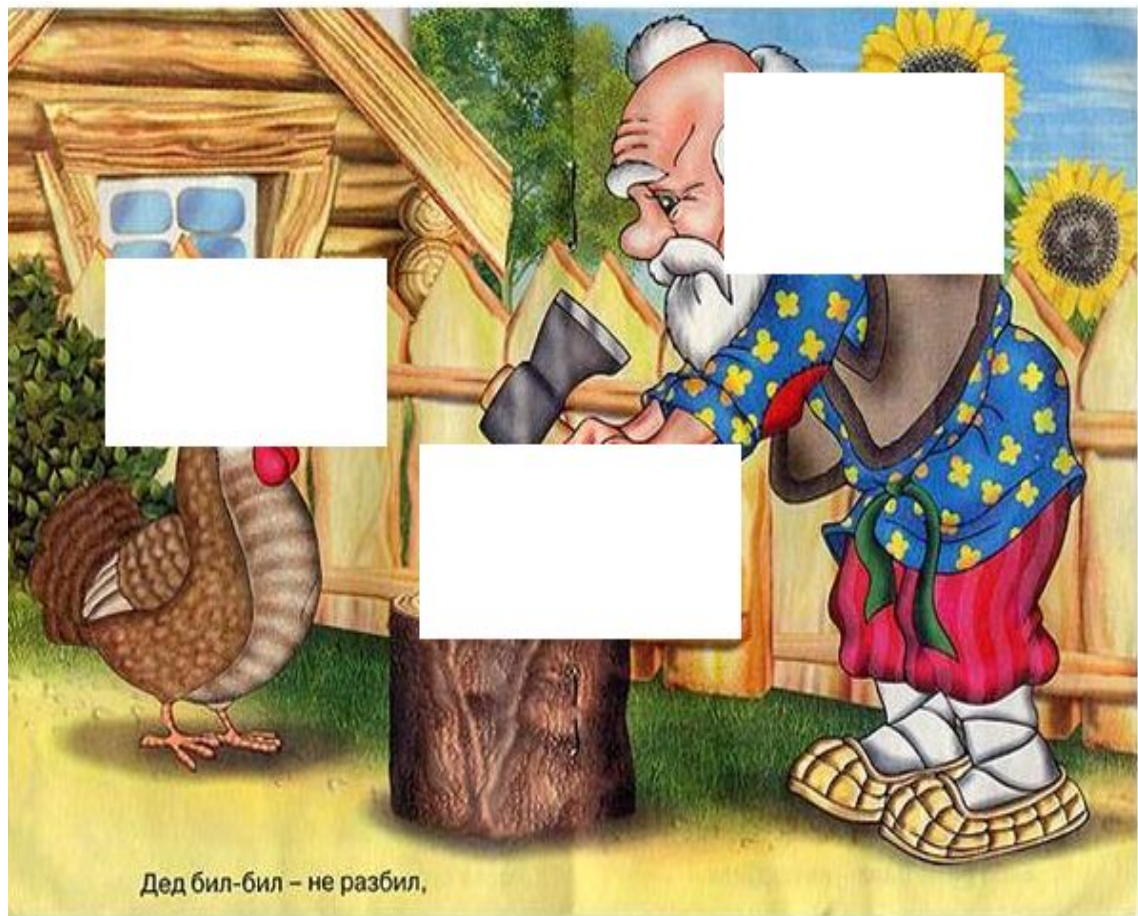



ПОДБОР ЧАСТЕЙ ЦЕЛОГО

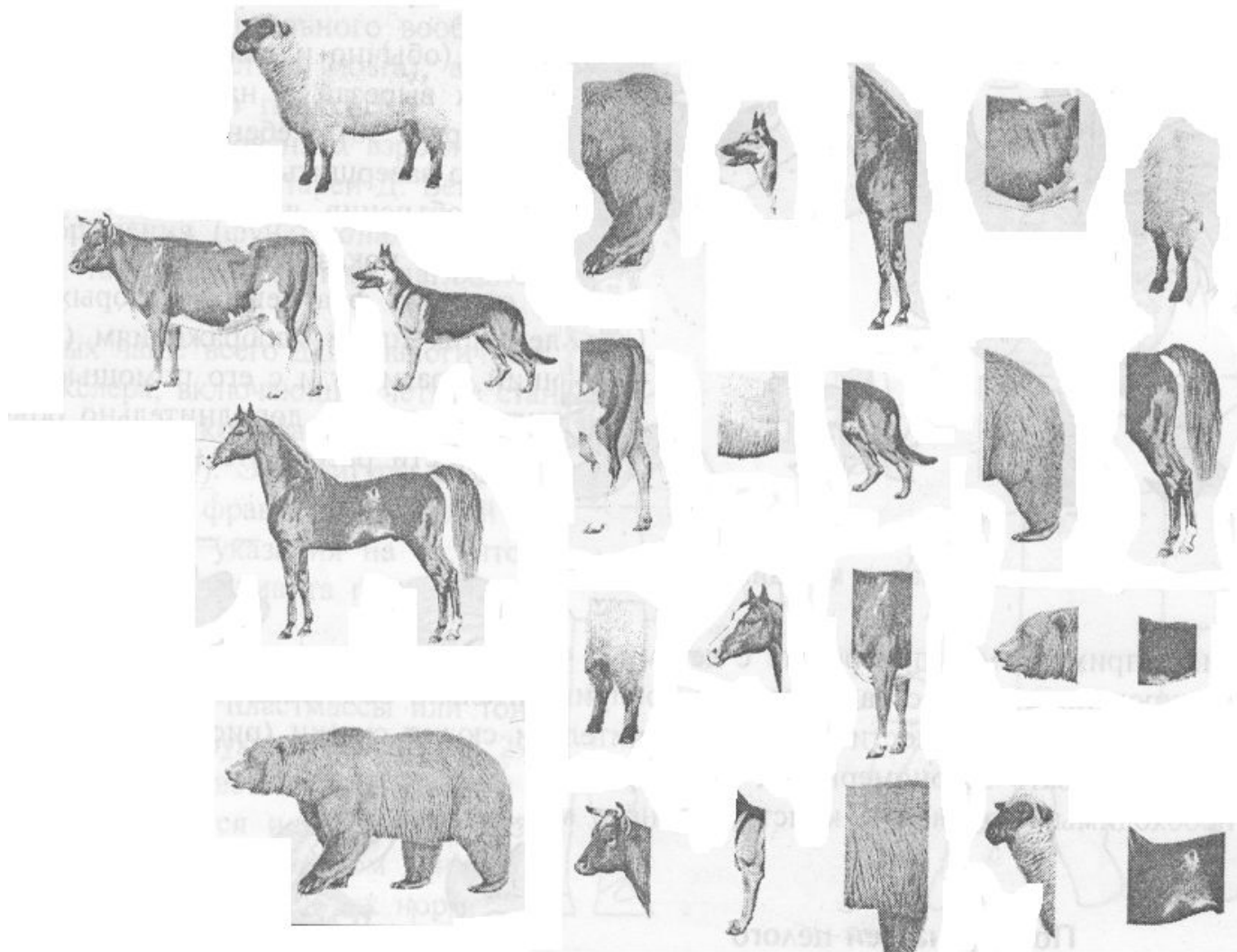

ОПРЕДЕЛЕНИЕ ОБЩЕГО КОЛИЧЕСТВА ФИГУР

(«НА ГЛАЗ»)

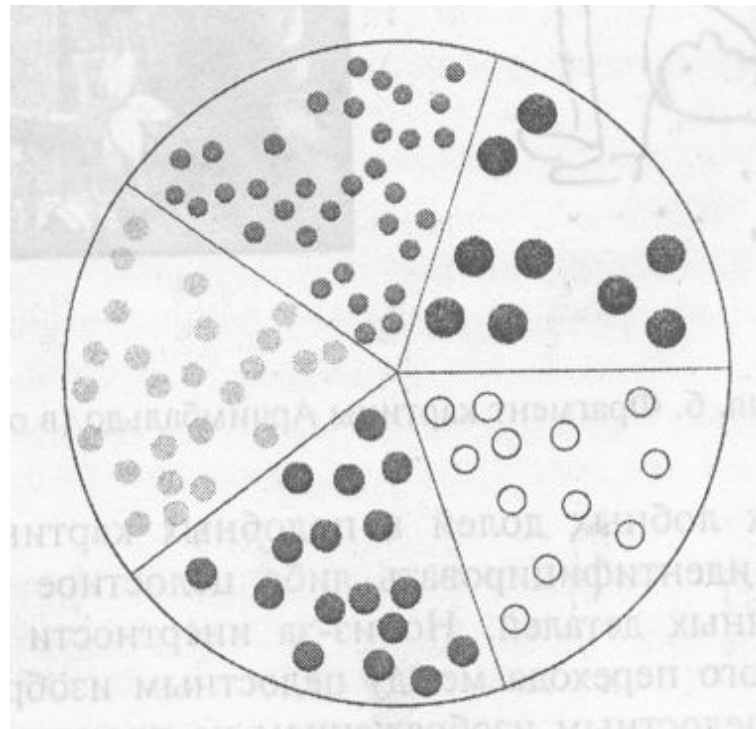
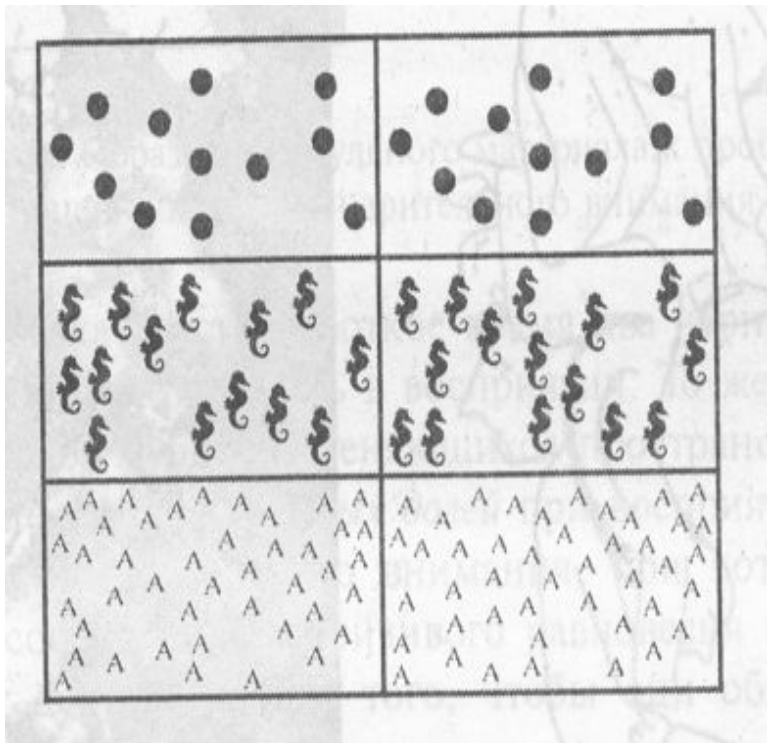

ЦЕЛОСТНОСТЬ И ПЕРЕКЛЮЧАЕМОСТЬ ВОСПРИЯТИЯ (ФИГУРА ВЕЙГЛЯ)



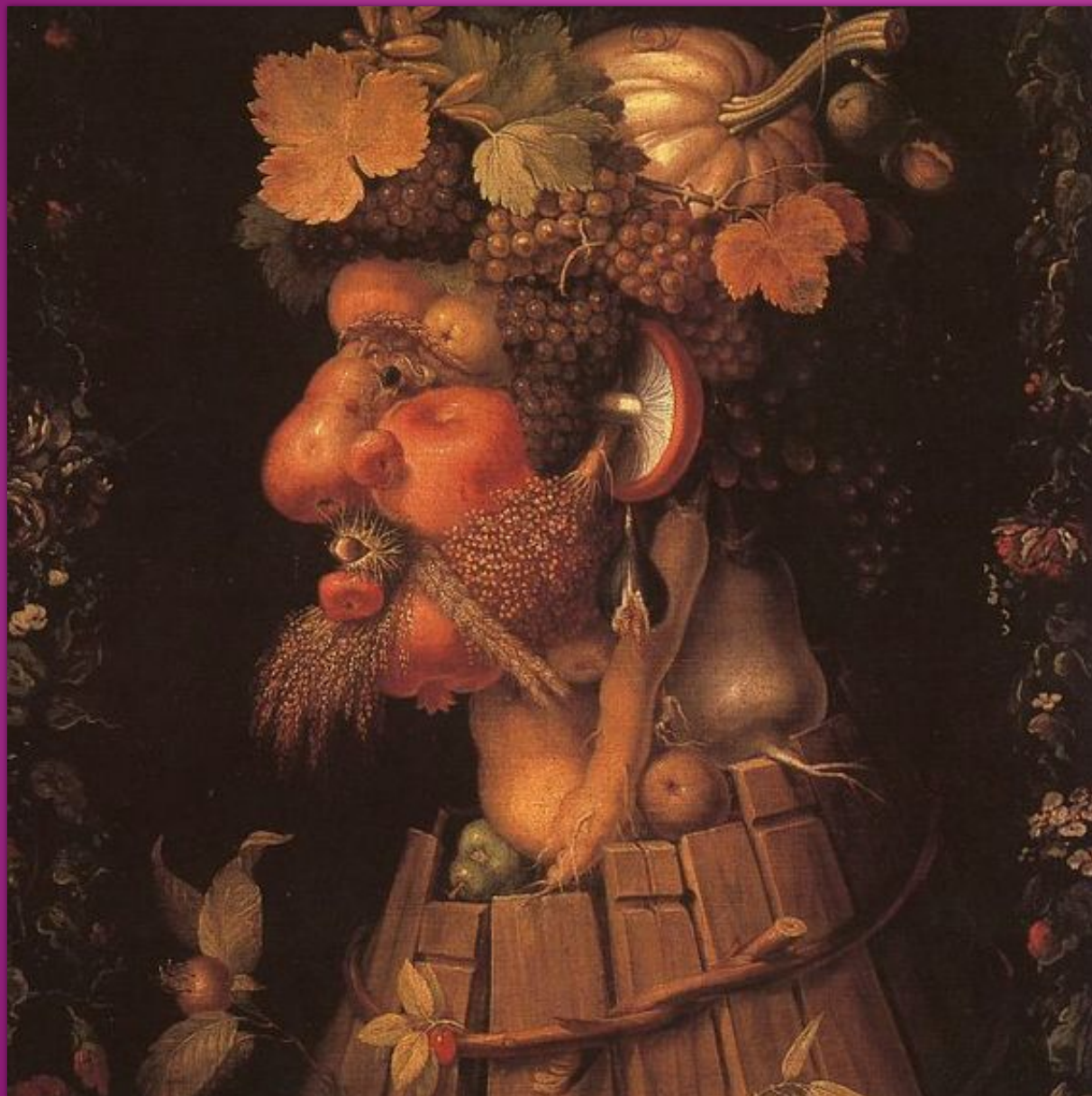

ЦЕЛОСТНОСТЬ И
ПЕРЕКЛЮЧАЕМОСТЬ
ВОСПРИЯТИЯ

Джузеппе
Арчимбальдо
«Осень»

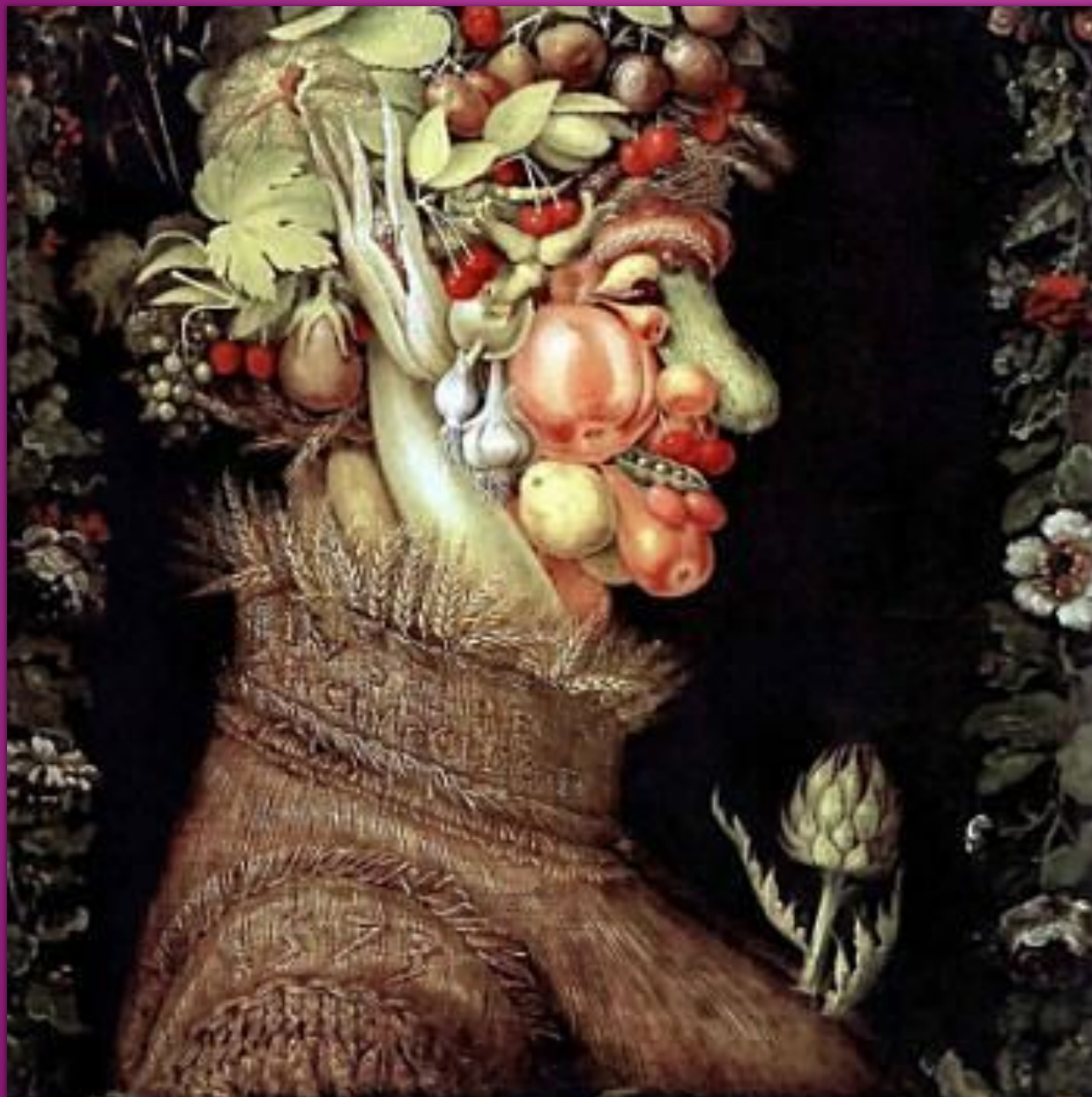

ЦЕЛОСТНОСТЬ И
ПЕРЕКЛЮЧАЕМОСТЬ
ВОСПРИЯТИЯ

Джузеппе
Арчимбальдо,
картина из цикла
«Времена года»

ПРОБА НА ОЦЕНКУ КОЛЕБАНИЙ ЗРИТЕЛЬНОГО ВНИМАНИЯ

(ФИГУРА РУБИНА)



ПРОБА НА ОЦЕНКУ КОЛЕБАНИЙ ЗРИТЕЛЬНОГО ВНИМАНИЯ

