A photograph of an industrial facility, likely a power plant or refinery, featuring several tall smokestacks with green and white bands. The foreground shows a large, dark, sloped structure, possibly a conveyor belt or part of a building. The sky is clear and blue.

# **Предприятие - основное звено ЭКОНОМИКИ**

# 1. Предмет дисциплины

Предметом дисциплины «Экономика предприятия» являются производственные, социальные и научно-технические отношения людей на предприятиях.

«Экономика предприятия» - это конкретно-экономическая дисциплина, которая основывается на экономической теории и изучает предприятие в целом

## ***2. Понятие отрасли и классификация отраслей***

***Экономика – это наука о том, как общество использует свои ограниченные ресурсы для производства полезных продуктов и как оно их распределяет среди различных групп людей общества***

## ***2. Понятие отрасли и классификация отраслей***

### **Задачи экономики как науки**

- Задача экономики как науки – дать количественную и качественную оценку степени эффективности общественного производства и ее динамики.**
- Экономика должна обеспечить анализ и выявления факторов, количественно определяющих уровень этой эффективности, и на этой основе предлагать оперативные меры и стратегию развития производства, способствующие повышению его эффективности.**

## ***2. Понятие отрасли и классификация отраслей***

- Предметом макроэкономики является изучение и выявление закономерности в развитии общественного производства, использование которых может способствовать повышению эффективности общественного производства и росту благосостояния страны***
- Микроэкономика изучает условия функционирования отдельных отраслей и предприятий в системе народного хозяйства страны, выявляет и оценивает эффективность их работы***

## ***2. Понятие отрасли и классификация отраслей***



**Задачей конкретной экономики является создание предпосылок для наиболее эффективной производственно-хозяйственной и финансовой деятельности конкретного предприятия, объединения и отрасли**

## 2. Понятие отрасли и классификация отраслей

1960 г.

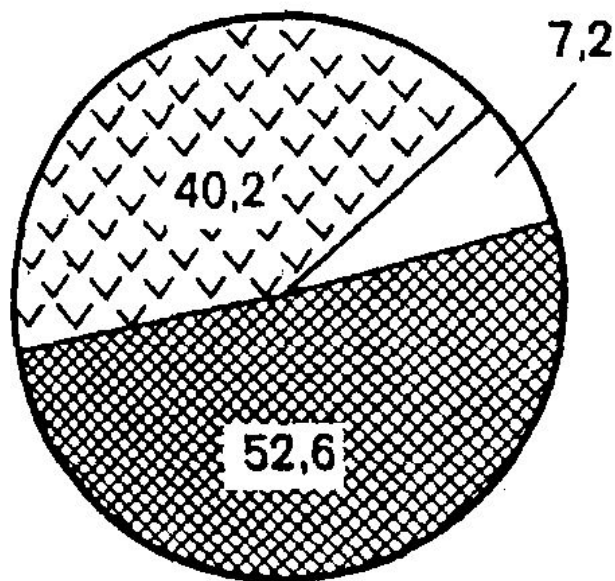

1974 г.

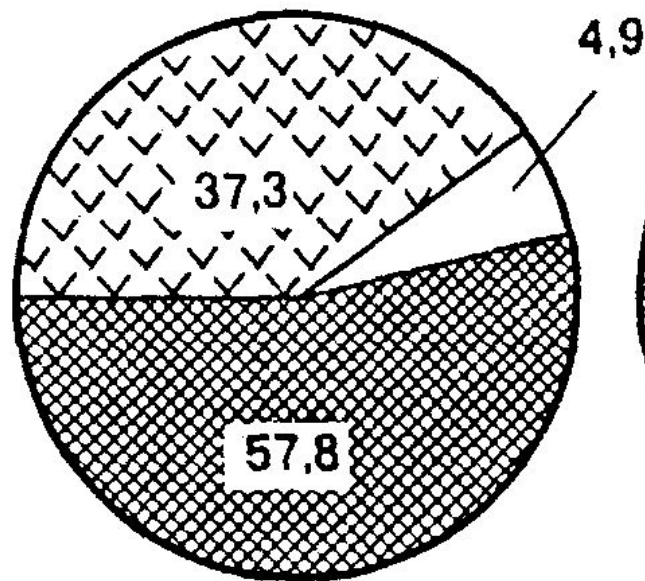

1989 г.

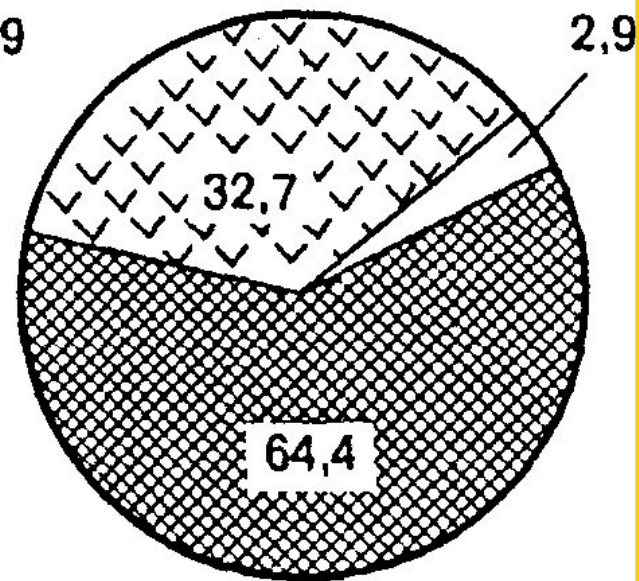

Сельское хозяйство

Услуги

Промышленность

**Общее деление экономики по сферам деятельности**

## ***2. Понятие отрасли и классификация отраслей***

- В СНС предусмотрено использование двух типов классификаций – по отраслям и по секторам.
- Группировка по отраслям обеспечивает характеристику отраслевой структуры экономики, позволяет установить вклад каждой отрасли в создание валового внутреннего продукта (ВВП), проследить межотраслевые связи и пропорции.
- Группировка по секторам экономики, сформированная в зависимости от функций, выполняемых хозяйственными единицами в экономическом процессе, позволяет анализировать процессы в области распределения и перераспределения доходов, финансирования инвестиций



## **2. Понятие отрасли и классификация отраслей**

**Отраслевая структура экономики в широком понимании представляет собой совокупность качественно однородных групп хозяйственных единиц, характеризующихся особыми условиями производства в системе общественного разделения труда и играющих специфическую роль в процессе расширенного воспроизводства**

# **3. Сущность и характеристика предприятия**

**Предпринимательская деятельность -**  
это самостоятельная, осуществляемая на  
свой страх и риск деятельность,  
направленная на систематическое  
получение прибыли от пользования  
имуществом, производства и продажи  
товаров, выполнения работ или  
оказания услуг лицами,  
зарегистрированными в этом качестве в  
установленном законом порядке

# 3. Сущность и характеристика предприятия

## Предпринимательская деятельность

Как  
экономическое  
явление

отражает:

- всю совокупность отношений (экономических, социальных и др.), связанных с организацией предпринимателем своего дела
- систему отношений, возникающих у предпринимателя со всеми другими субъектами рынка

Как  
экономический  
процесс

- создания новых товаров (услуг, работ), обладающих ценностью для потребителя
- осуществляемый на основе комбинирования факторов производства, эффективного использования имеющихся ресурсов для достижения максимального результата
- включающий ряд этапов от новой творческой идеи до получения конкретного результата, приносящего прибыль

Как  
метод ведения  
хозяйства

характеризуется:

- самостоятельностью и независимостью хозяйствующих субъектов, наличием у них определенной совокупности свобод и прав
- ответственностью за принимаемые решения, их последствия и связанный с этим риск
- ориентацией на достижение коммерческого успеха, стремлением к увеличению прибыли

### 3. Сущность и характеристика предприятия



- **Предприятие** – самостоятельный хозяйствующий субъект, созданный в порядке, установленный законом, для производства продукции, выполнения работ и оказания услуг в целях удовлетворения потребностей общества и получения прибыли

### 3. Сущность и характеристика предприятия

- **Производственное предприятие** — это обособленное специализированное основное звено экономики, включающее профессиональный коллектив, использующий материальные ресурсы для изготовления продукции и получения прибыли.

### 3. Сущность и характеристика предприятия

- На предприятии изготавливается продукция, выполняются работы, услуги, составляющие материальную основу жизнедеятельности человека и общества в целом. От того, какую продукцию выпускает предприятие, какие затраты несет на ее изготовление, зависит уровень жизни людей и благосостояние общества
- Предприятие - это форма организации жизнедеятельности каждого человека и общества в целом. Здесь работник реализует свой творческий потенциал и вносит вклад в общественное производство
- Предприятие выступает главным субъектом экономических отношений, складывающихся между различными участниками в процессе производства и реализации продукции

### 3. Сущность и характеристика предприятия

- Предприятие - не только экономическая, но и социальная организация, так как его основу составляют человек и трудовой коллектив
- На предприятиях переплетаются интересы общества, собственника, коллектива и работника, возникают и разрешаются противоречия между ними
- Предприятие, осуществляя производственно-хозяйственную деятельность, оказывает воздействие на окружающую среду, определяя состояние сферы обитания человека

### 3. Сущность и характеристика предприятия

- Предприятие является основным звеном экономики, потому что именно на нем происходит соединение вещественных (средства производства) и личных (работники) факторов производства; создаются услуги.





### 3. Сущность и характеристика предприятия

#### Принципы функционирования предприятия:

- Экономичность
- Финансовая устойчивость
- Получение прибыли



#### Предприятие как система обладает следующими характерными чертами:

- Производственно-техническое единство
- Организационное единство
- Экономическое единство



### 3. Сущность и характеристика предприятия

Важнейшим признаком, отличающим предприятия от других хозяйственных звеньев, является его **экономическая обособленность**, которая проявляется:

- в самостоятельном обороте стоимости средств производства, т.е. они должны приобретаться предприятием, использоваться и полностью возмещаться;
- в собственной цели производства, т.е. в получении прибыли; в присвоении результатов производства.
- В состав внутренней среды предприятия обычно включаются: персонал (люди), средства производства, денежные средства и

## 3. Сущность и характеристика предприятия

На процесс деятельности предприятия определенное влияние оказывает внешняя среда, ее принято делить на две части:

- среда **прямого** воздействия — центральные и местные органы власти; потребители продукции; поставщики материальных ресурсов; трудовые ресурсы; конкуренты; профсоюзы;
- среда **косвенного** воздействия — общее состояние экономики; политические факторы (например, выборы); научно-технический прогресс; социальные, культурные и экологические факторы; международные

# 3. Сущность и характеристика предприятия

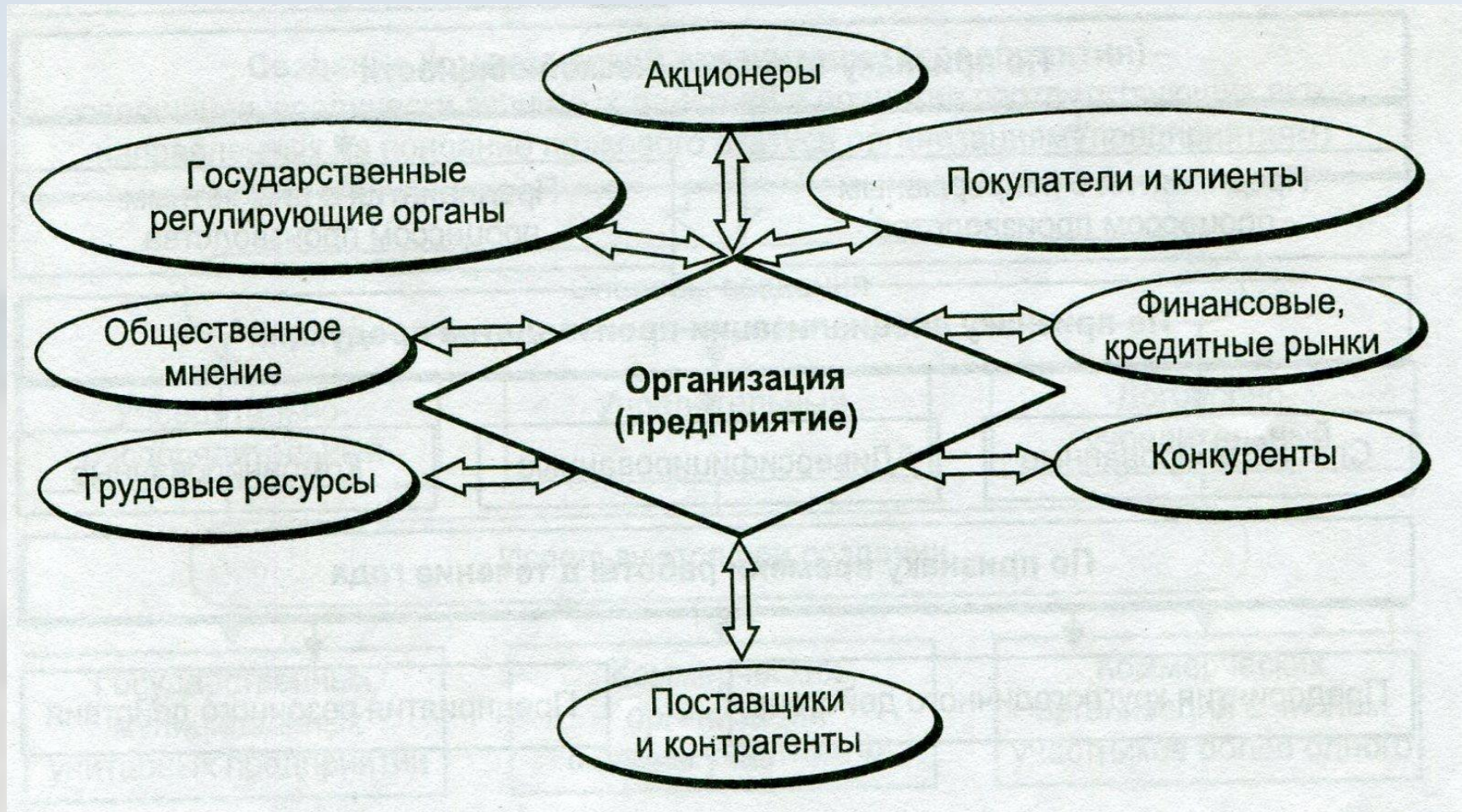

Взаимодействие организации (предприятия) с внешней средой

### 3. Сущность и характеристика предприятия

- На практике большинство предприятий представляют организационно обособленные и самостоятельные хозяйственные единицы (хозяйствующие субъекты), созданные учредителями обладающие производственным потенциалом для получения продукции (оказания услуг) с целью удовлетворения общественных потребностей (рыночного спроса).

### 3. Сущность и характеристика предприятия

#### Деятельность предприятия в условиях

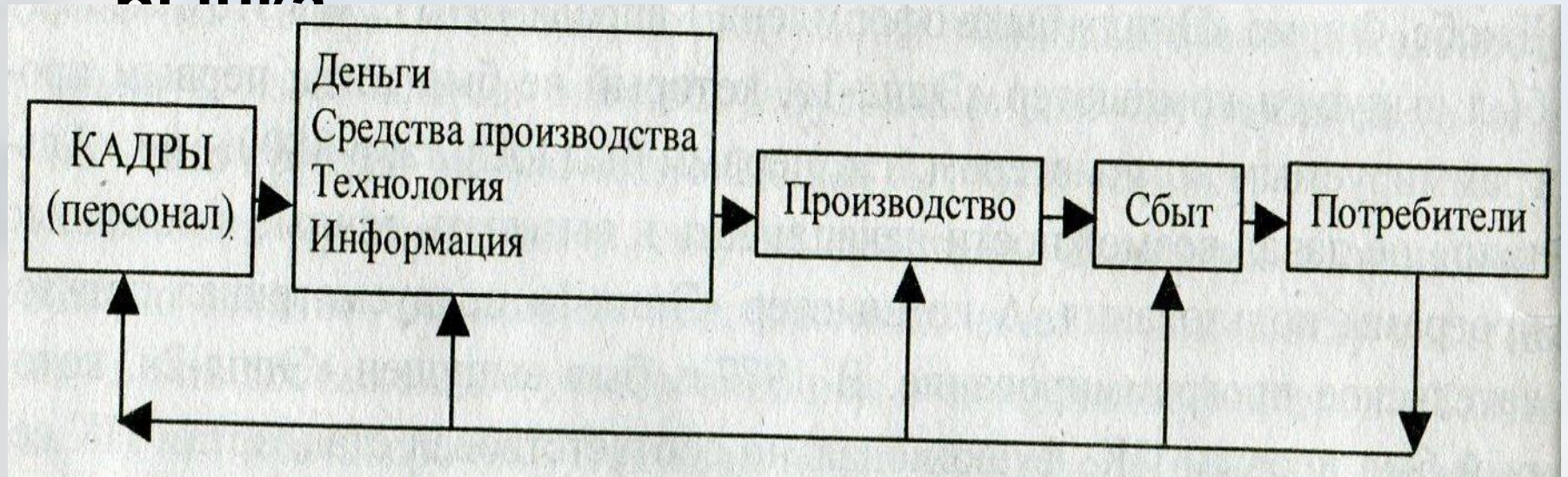

Предприятие распоряжается выпускаемой продукцией и полученной прибылью

# 4. Классификация предприятий По степени концентрации производства и капитала или по объему бизнеса или размеру



Малые



Средние



Крупные

## 4. Классификация предприятий

- **Малые** предприятия — самая многочисленная форма предприятий, и в большинстве стран они представляют собой фундамент, на котором вырастают потом другие предприятия.
- На малых предприятиях занята значительная часть трудоспособного населения





## 4. Классификация предприятий

### ***Особенности малых предприятий закljučаются в следующем:***

- обеспечивают взаимосвязь и взаимодействие разных предприятий и сфер деятельности;
- имеют прямой контакт с потребителями и быстрее, чем крупные, улавливают изменение спроса и частные потребности;
- быстрее могут обновить выпуск продукции;
- способствуют созданию конкуренции на рынке;
- обычно более низкие издержки производства, чем у крупных;
- часто работают по заказам крупных фирм, что позволяет выжить в условиях рынка

## 4. Классификация предприятий

По сфере деятельности у нас больше малых предприятий занято в торговле (46,8%) и меньше — в производственной сфере (только 14,2%).

Основная проблема малого предпринимательства — это отсутствие инвестиций.

*Типичные факторы, которые сдерживают становление и развиг малого предпринимательства в России:*

- высокие налоговые ставки и значительное число мелких налогов;
- сложность бухгалтерской отчетности;
- излишнее государственное регулирование (часто это связано с коррупцией чиновников);
- недостаток собственных средств;
- неплатежеспособность партнеров;
- рэкет и т.д.

# 4. Классификация предприятий

**Средние** предприятия занимают промежуточное положение между малыми и крупными, имеют следующие **характерные признаки:**

- численность персонала от 100 до 500 человек;
- узкая специализация, т.е. выпуск от 1 до 3 товаров. Это позволяет средним фирмам выжить в условиях конкуренции с другими предприятиями, что прежде всего обусловлено низкими издержками производства при специализации



# 4. Классификация предприятий

*Основные характерные признаки крупного предприятия (корпорации):*

- численность работников обычно больше 500 человек,
- обеспечивают крупносерийный и массовый выпуск стандартных товаров (например, бытовой техники);
- массовый выпуск позволяет использовать «эффект масштаба» и держать на низком уровне издержки производства;
- выпуск стандартных товаров упрощает контроль за качеством и облегчает автоматизацию;
- наличие значительных финансовых ресурсов позволяет проводить масштабные научные исследования и активную маркетинговую политику, в том числе тактику низких цен при большом объеме продукции;
- широкое использование внутрифирменного планирования

# 4. Классификация предприятий

В зависимости от степени динамичности крупные предприятия подразделяются на три группы:

- продолжающие динамично развиваться;
- утратившие динамизм развития, но сохраняющие стабильное положение. Это обеспечивается значительными объемами производства, диверсификацией производства и наличием значительного числа международных филиалов;
- утратившие и динамизм и снижение темпов развития и стабильность прибыли, что чаще всего вызывается: чрезвычайно широким ассортиментом продукции, усложненной организационной структурой, чрезмерными производственными мощностями и т.п.

## 4. Классификация предприятий

В России при делении предприятий на малые, средние и крупные обычно учитываются следующие признаки:

- численность работающих;
- стоимостный объем выпуска продукции;
- стоимость основных производственных фондов



# 4. Классификация предприятий

Наиболее эффективны следующие варианты применения предприятий:

- малые — для выпуска новых товаров;
- средние — для специализированного выпуска от 1 до 3 товаров;
- крупные — для массового производства стандартных товаров



## 4. Классификация предприятий

# По видам деятельности

Промыш-  
-  
ленные

Торговы  
е

Строи-  
тельные

Транс-  
портны  
е

и др.



# 4. Классификация

## предприятий

По характеру выпускаемой продукции и ее назначению



Предприятия,  
производящие  
средства  
производства



Предприятия,  
производящие  
предметы  
потребления



# 4. Классификация предприятий

## По характеру потребляемого сырья

Предприятия  
**добывающей**  
промышленности

Предприятия  
**обрабатывающей**  
промышленности

## По признаку технологической общности

Предприятия с  
**непрерывным**  
процессом  
производства

Предприятия с  
**дискретным**  
процессом  
производства

# 4. Классификация предприятий

## По признаку специализации производства продукции

Специализи-  
рованные

Диверсифиц  
ированные

Комбиниро-  
ванные

## По признаку времени работы в течение

Предприятия  
круглогодичного  
действия

год

Предприятия  
сезонного  
действия

# 4. Классификация предприятий

## По формам собственности:

- частные
- государственные
- муниципальные
- смешанные

## По признаку организационно-правовой формы:

- Товарищество
- Общество
- Производственный кооператив
- Унитарное предприятие