

Учебная практика

Изготовление постельного белья

Мастер производственного обучения
Петровна

Павлюшина Алевтина

2019г.

Цели урока:

- ❑ Научиться обработке простыни, наволочек и пододеяльника с соблюдением технических условий и технологической последовательности.
- ❑ Закрепить навыки в выполнении соединительных и краевых швов.
- ❑ Воспитание аккуратности и внимательности

Оборудование и инструменты

Универсальная швейная
машина челночного стежка;

Оверлок;

Утюг;

Пульверизатор;

Ножницы;

Линейка;

Иглы № 100.

Вопросы:

1. Какие виды простыней вы знаете?
2. Чем могут отличаться друг от друга наволочки?
3. Какие виды разрезов или вырезов на пододеяльниках вы видели?
4. От чего будет зависеть размер выреза в пододеяльнике?
5. Какие машинные швы используются при обработке постельного белья?
6. Что такое ТУ? И для чего необходимы ТУ?

Виды постельного белья



Виды постельного белья



Виды постельного белья



Виды постельного белья



Виды постельного белья



Виды постельного белья



Виды комплектов постельного белья

Полуторный

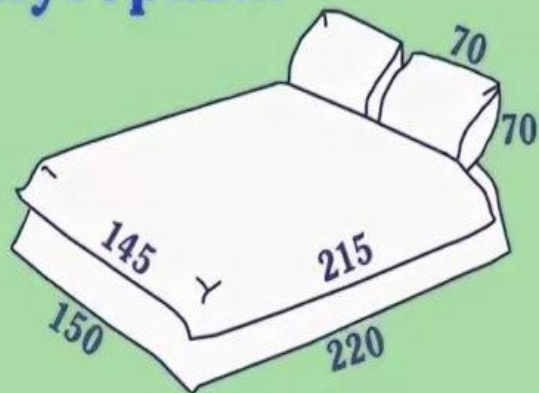

Евро



Двухспальный

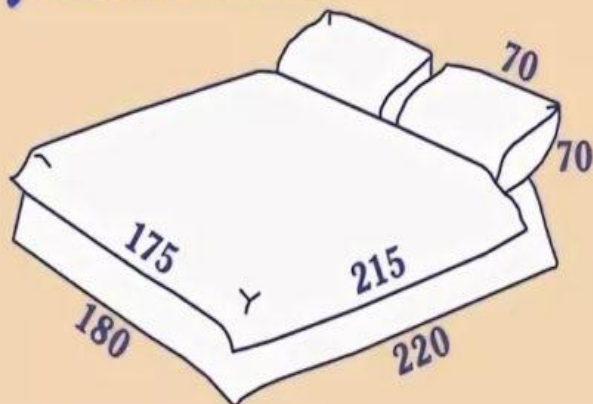

Семейный

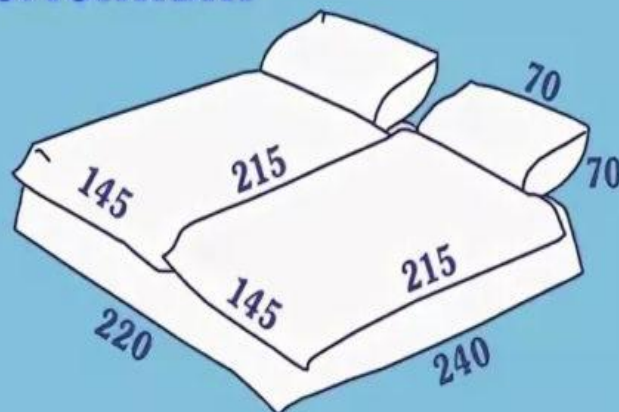

Размеры комплектов постельного белья

Наименование Комплекта постельного белья (КПБ)	размер		
	Простыня	Пододеяльник	Наволочка
КПБ 1,5 спальный	150x215	145x215	70x70
КПБ 2-х спальный	180x220	175x215	70x70
КПБ 2-х спальный с Евро простыней	220x240	180x215	70x70
КПБ Евро	220x240	220x240	70x70
КПБ Евро мини	220x240	200x220	70x70
КПБ семейный	220x240	145x215	70x70

Простыня в крое

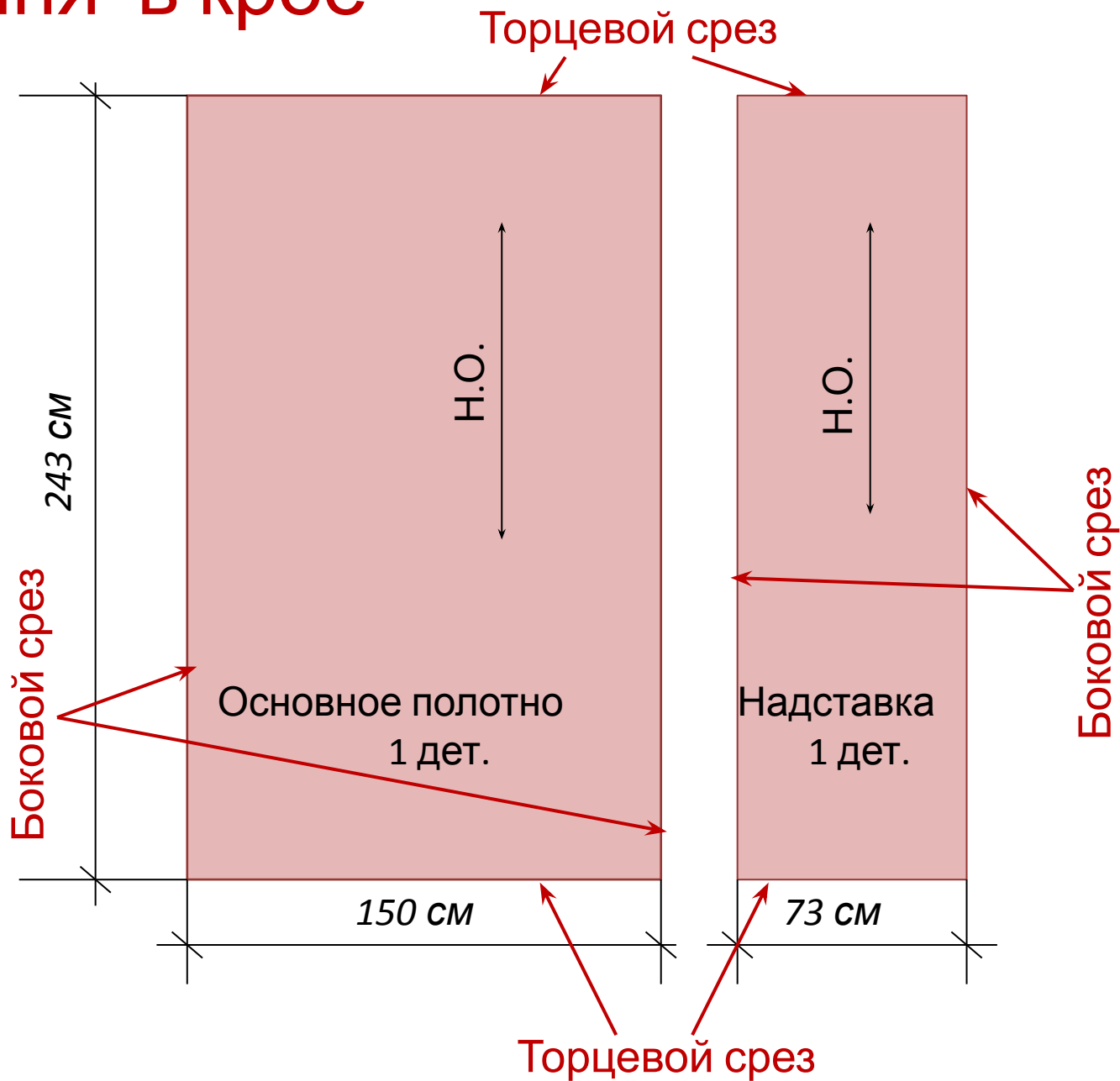

Наволочка в крое

Н.О. или Н.У.

Боковой срез

168 см

Поперечный срез

25+1,5 на шов

70

Линия нижнего сгиба

70+1,5 на шов

72 см

Поперечный

Боковой срез

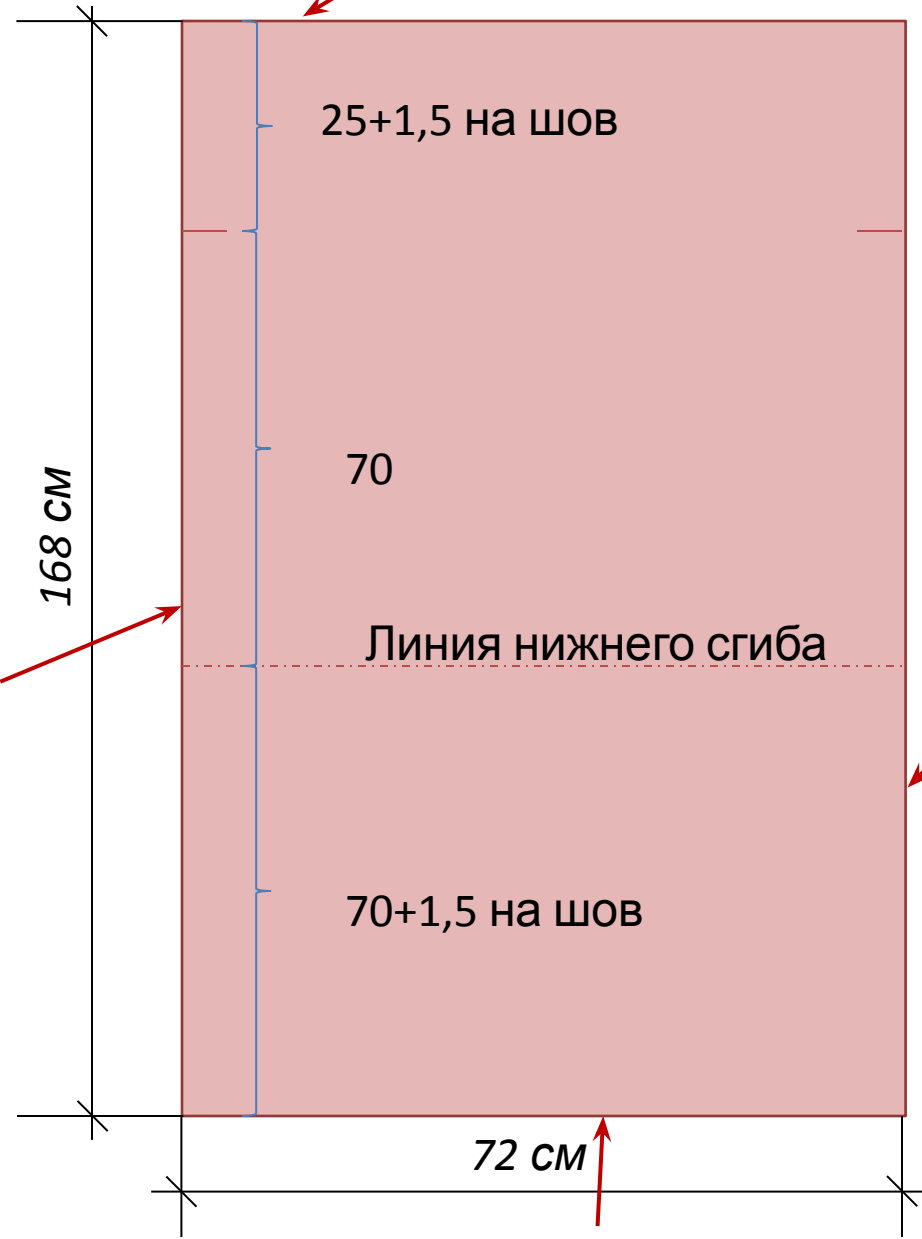

Пододеяльник в крое

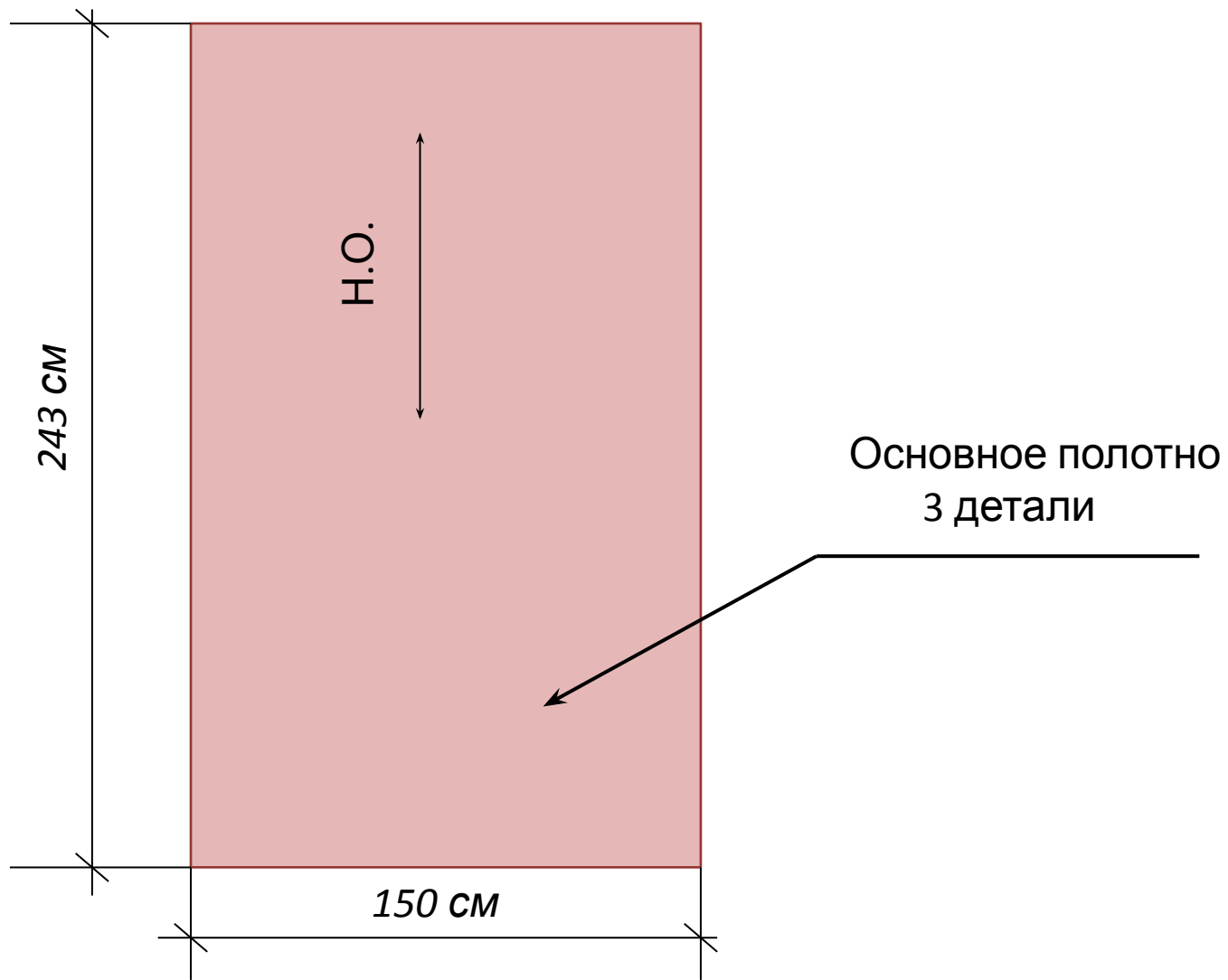

Применяемые швы

для притачивания частей и надставок

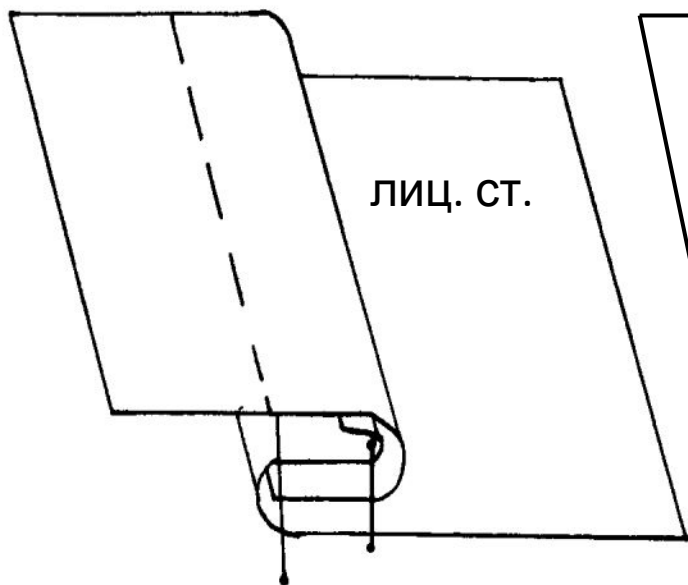

Запошивочный шов

Ширина не менее 0,7 см

Расстояние между строчками не менее 0,4 см

Расстояние от подогнутого края до строчки 0,1-0,2 см

см

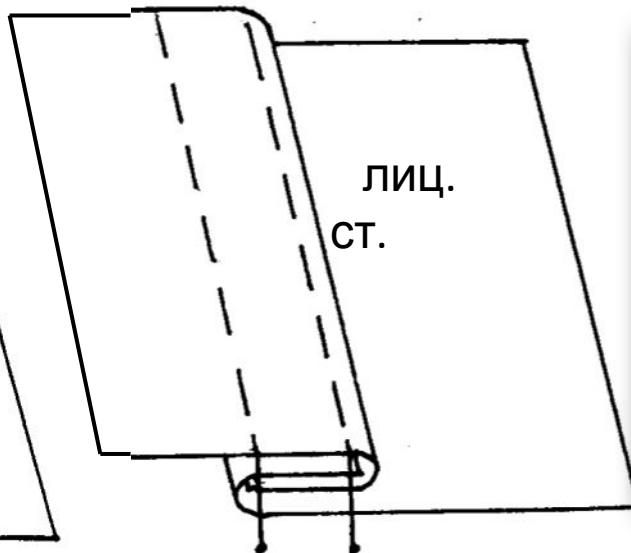

Шов замок

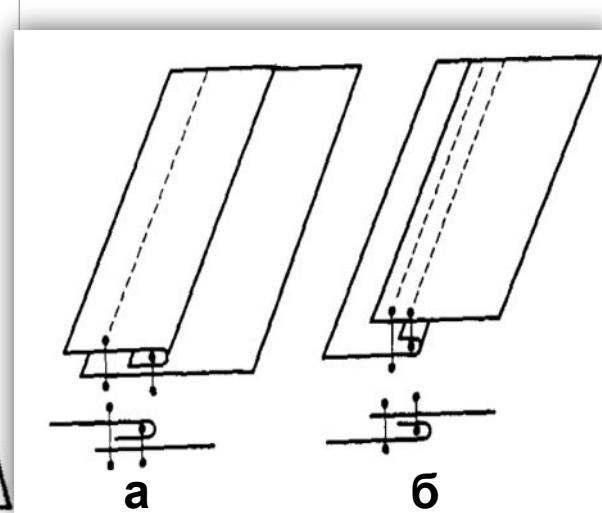

Настрочной шов с одним закрытым срезом

а – вид с лицевой стороны

б – вид с изнанки.

Применяемые швы

для обработки торцевых и боковых срезов простыни
и поперечных срезов наволочки

Шов вподгибку с закрытым срезом

Ширина 1,0 см

Ширина внутреннего
подгиба не менее 0,5
см

Расстояние от
подогнутого края до
строчки 0,1-0,2 см

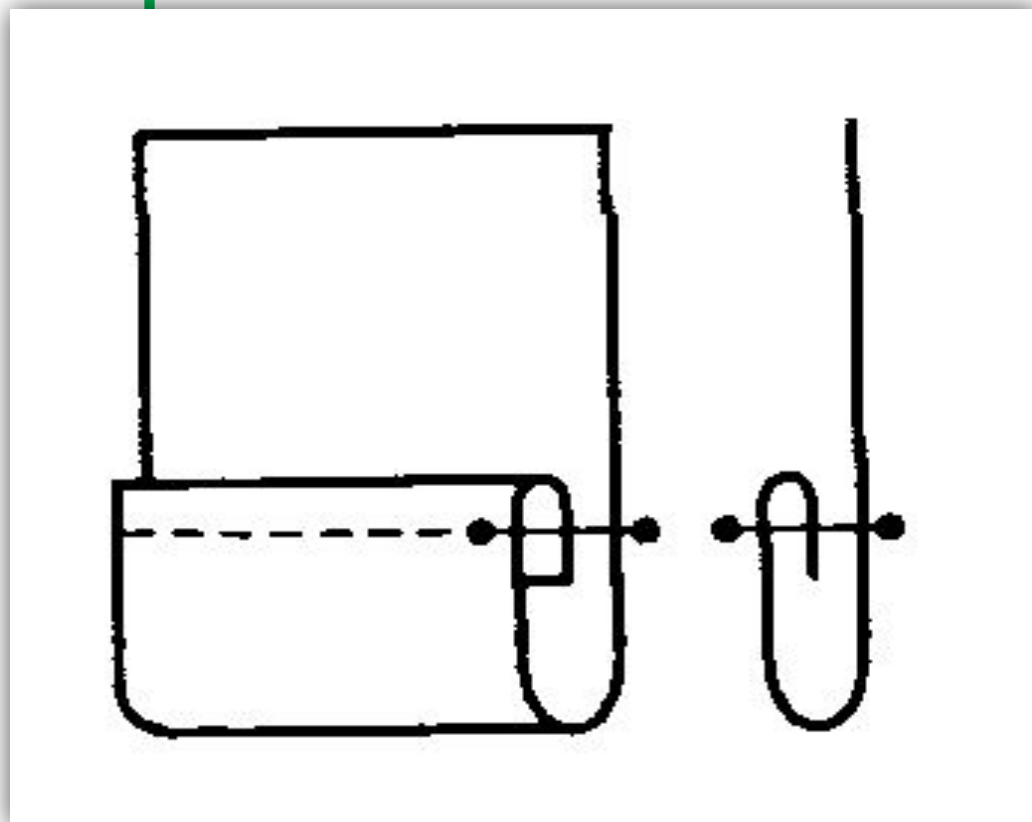

Применяемые швы

для обработки торцевых и боковых срезов пододеяльника и боковых срезов наволочки

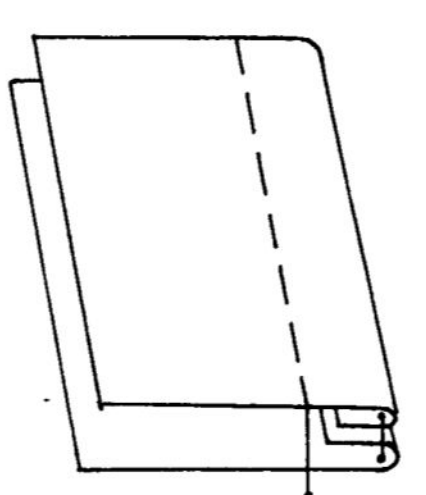

Двойной шов

Расстояние от срезов до первой строчки 0,4
см

Расстояние от края детали до второй
строчки не менее 0,7 см

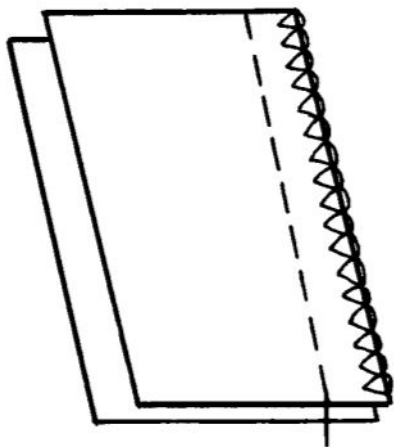

Стачной шов с обметанными срезами

Ширина не менее 0,7
см

Обработка разреза в боковом шве пододеяльника

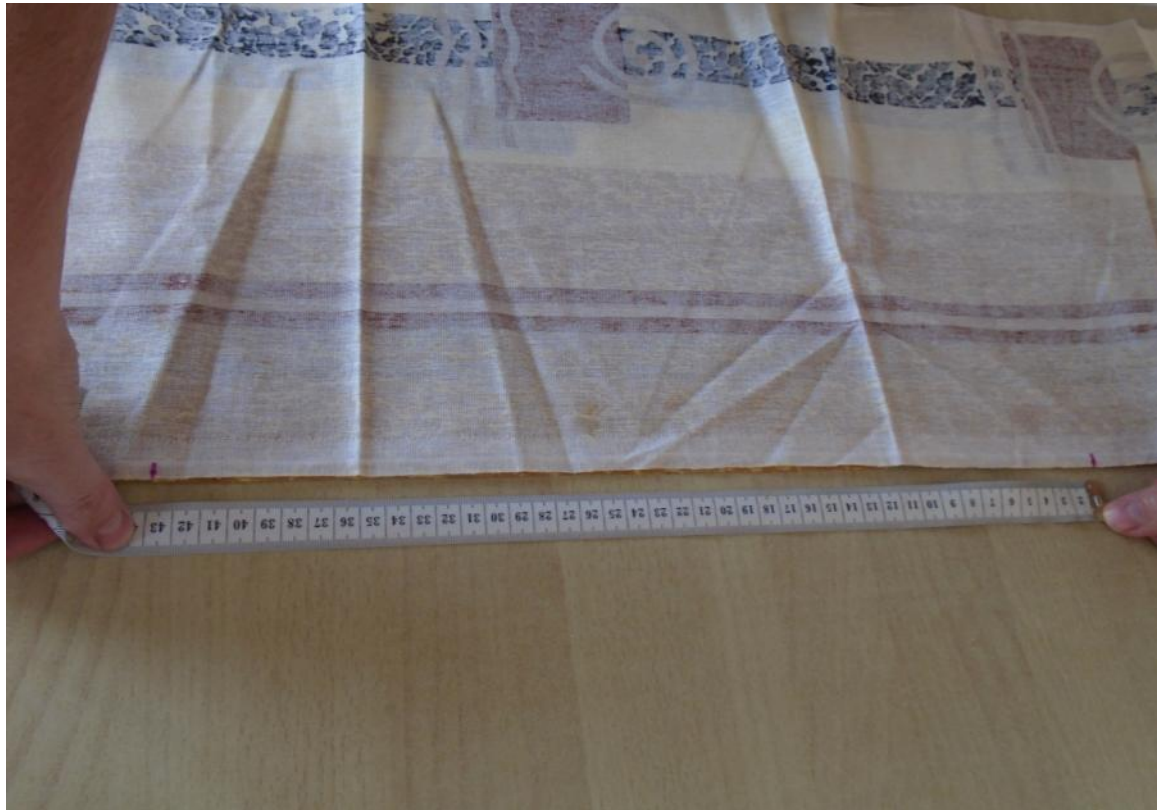

Обработка разреза в боковом шве пододеяльника

Стачивание боковых срезов пододеяльника



Раскладывание припусков шва стачивания боковых срезов и одновременно припусков на обработку

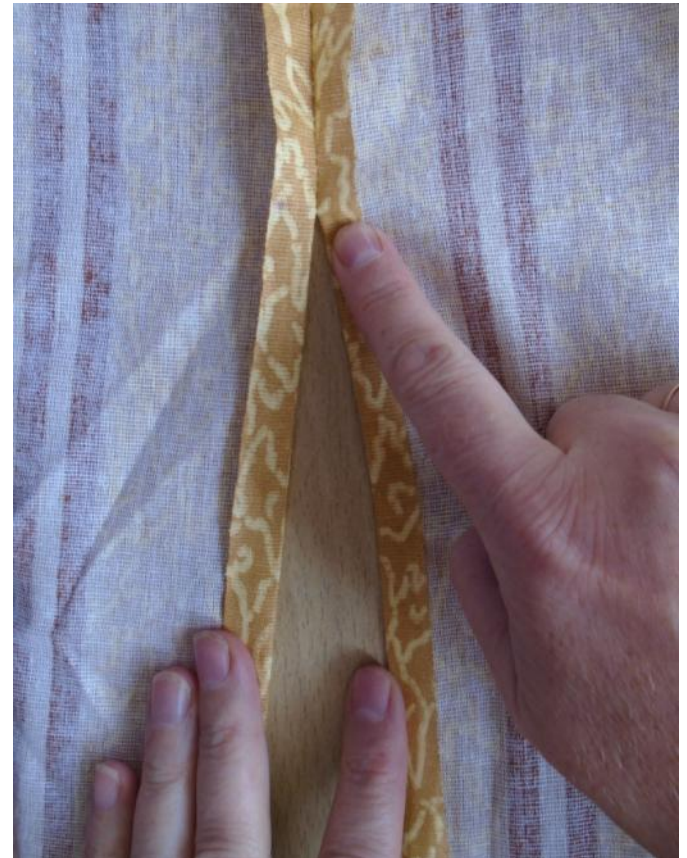

Обработка разреза в боковом шве пододеяльника

Прокладывание отделочной строчки по сторонам разреза



Выполнение закрепки в концах разреза пододеяльника



Внешний вид выреза в пододеяльнике



Чистка готового изделия

Очистить изделия с лицевой и
изнаночной стороны от
производственного мусора,
обрезать нитки в концах строчек.

Окончательная ВТО изделий



Отутюжить изделия с изнаночной стороны, приутюжить швы соединения частей и обработанные края.



Проверка качества готовых изделий

Внешним осмотром проверяют:

- ровноту швов;
- наличие закрепляющих строчек;
- отсутствие слетов строчки;
- отсутствие пороков ткани.

Измерительным способом проверяют:

соответствие размеров простыни, наволочки, пододеяльника и выреза.

The background is a gradient of blue and purple. On the left, a thick, wavy, 3D-style ribbon in shades of blue and purple curves downwards. Scattered across the background are several bright, multi-pointed starburst effects. A series of small, glowing white circles forms a curved path in the upper left quadrant. In the lower right, there are faint, concentric circular patterns around a starburst.

Спасибо за внимание