

Рисунок 1 – Прилад для перевірки чистоти фільтрувального елемента:

1 – сигнальна кнопка; 2 – знімна ручка;  
 3, 6, 8 – ущільнювальні кільця; 4 – головка;  
 5 – поплавець; 7 – знімні перехідники;  
 9 – фільтрувальний елемент; 10 – заглушка



Рисунок 2 – Схема стенда для перевірки фільтрів на герметичність:

1 – балон з повітрям; 2 – вентиль; 3 – манометр 0-25 МПа;  
 4 – редуктор; 5 – манометр 0-2,5 МПа; 6 – п'єзометр; 7 – гумовий шланг; 8 – ванна з бензином Б-70; 9 – перехідник;  
 10 – фільтрувальний елемент, що перевіряється; 11 — заглушка

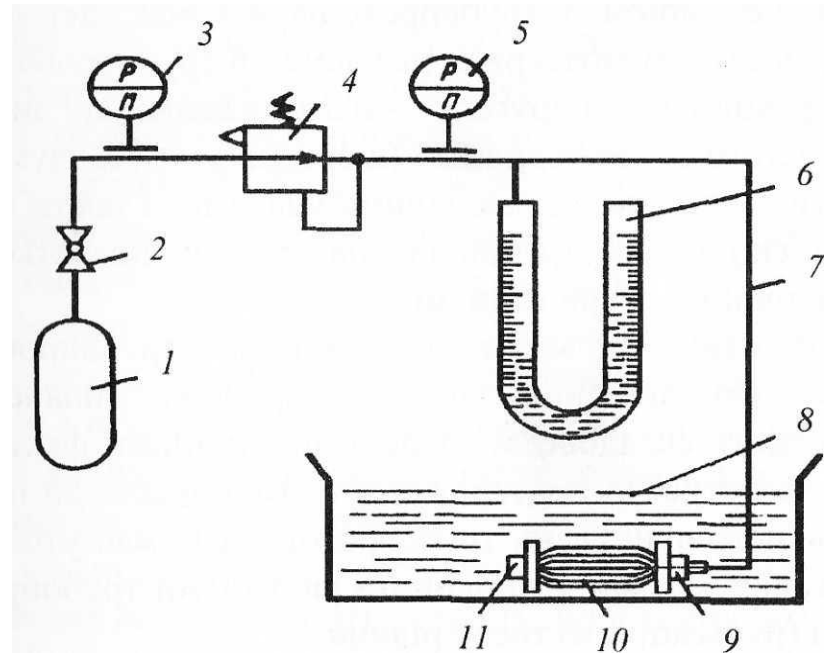

Рисунок 3 – Принципова схема контуру живлення гідросистеми з насосом нерегульованої продуктивності:

1 – гідробак; 2 – трубопровід системи наддування баків; 3 – насос; 4 – фільтр; 5 – манометр; 6 – гідроаккумулятор; 7 — бортові штуцери; 8 – автомат розвантаження насоса; 9 – трубопровід до споживачів системи

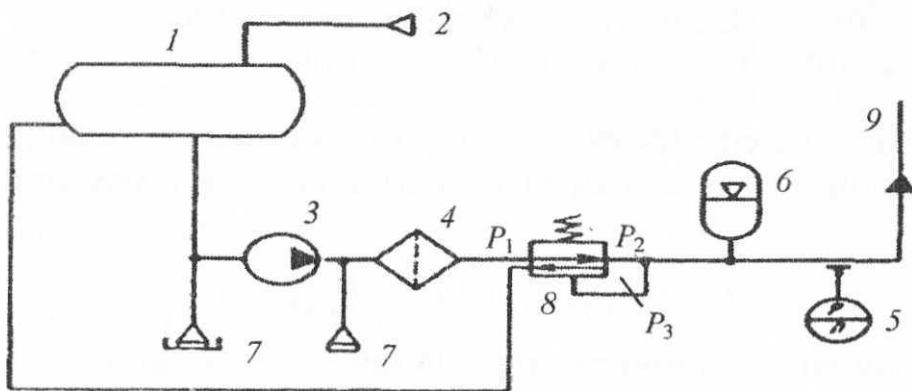

Рисунок 4 – Зміна тиску в гідросистемі під час роботи автомата розвантаження:

AP – автомат розвантаження.

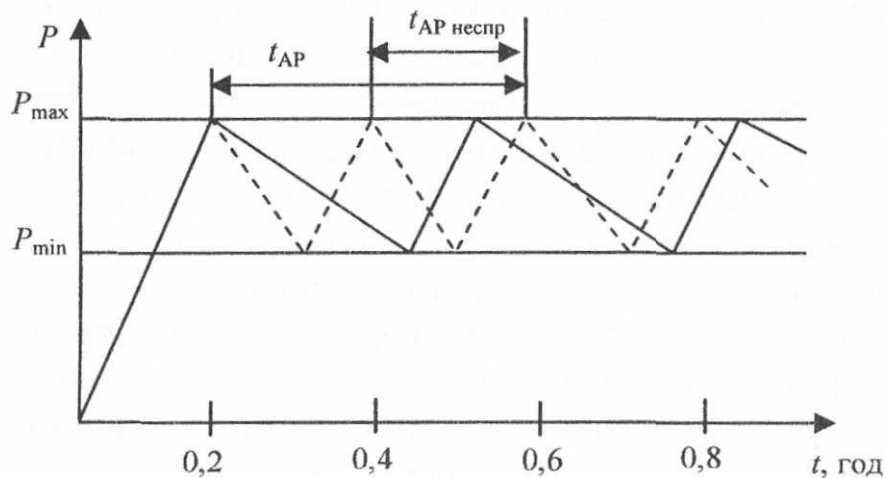
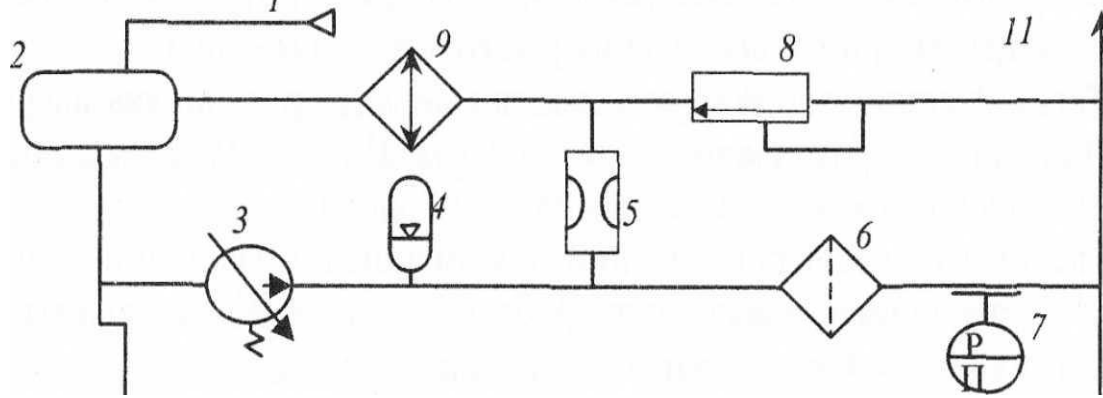

**Рисунок 5 – Принципова схема контуру живлення гідросистеми з насосом регульованої продуктивності:**

**1** – трубопровід системи наддування баків; **2** – гідробак; **3** – насос змінної продуктивності; **4** – гасник пульсацій; **5** – дросель постійної витрати; **6** – фільтр; **7** – манометр; **8** – запобіжний клапан; **9** – теплообмінник; **10** – бортові штуцери; **11** – трубопровід до кранів споживачів системи.

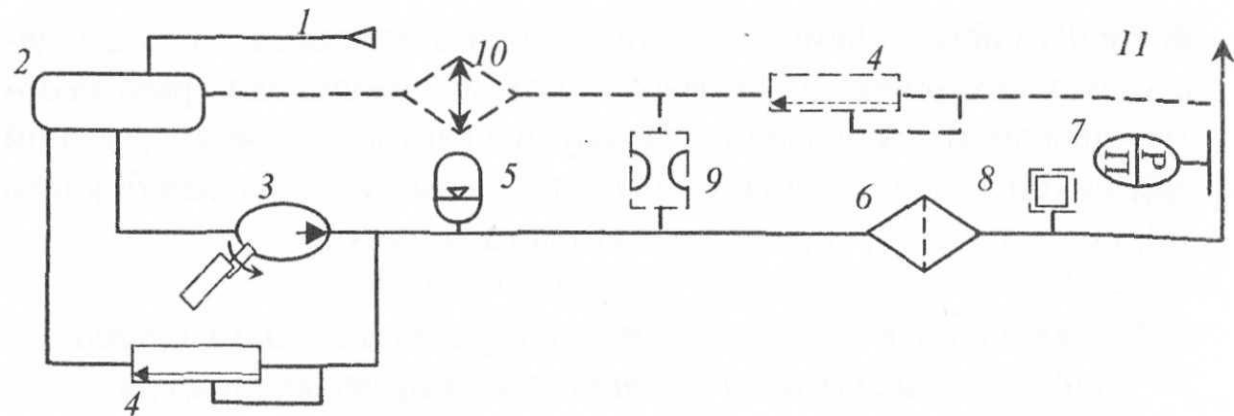

**Рисунок 6 – Принципова схема контуру живлення гідросистеми з автономним приводом насоса:**

**1** – трубопровід системи наддування баків; **2** – бак; **3** – насос; **4** – запобіжний клапан; **5** – гідроаккумулятор (гасник пульсацій); **6** – фільтр; **7** – манометр; **8** – перемикач тиску манометричний; **9** – дросель; **10** – теплообмінник; **11** – трубопровід до кранів споживачів системи.