

# Призентация «Модульное оригами»

Воспитатель: Новикова Лариса Геннадьевна



# Что такое модульное оригами. С чего начать?

- **Модульное оригами** – это разновидность оригами. Модульное оригами собирается из одинаковых частей (модулей), которые складываются по определённому правилу. Детали при этом между собой не склеиваются, а вставляются одна в другую.
- Занимаясь вместе с детьми оригами, вы получаете уникальную возможность развивать у детей внимание, память, усидчивость, пространственное мышление, мелкую моторику рук.
- Итак, для того чтобы складывать красивые фигурки оригами, вам необходимо научиться складывать модули.

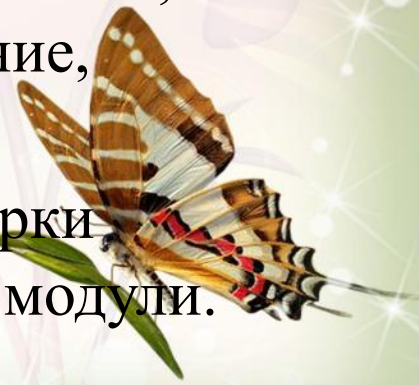

# Подготовка к работе.

Сперва мы берем листы А4 формата, ножницы, линейку и карандаш. Аккуратно размечаем на листе заготовки. На одном листе помещается ровно 16 прямоугольков-основ с размерами 5,3х7,4 см.

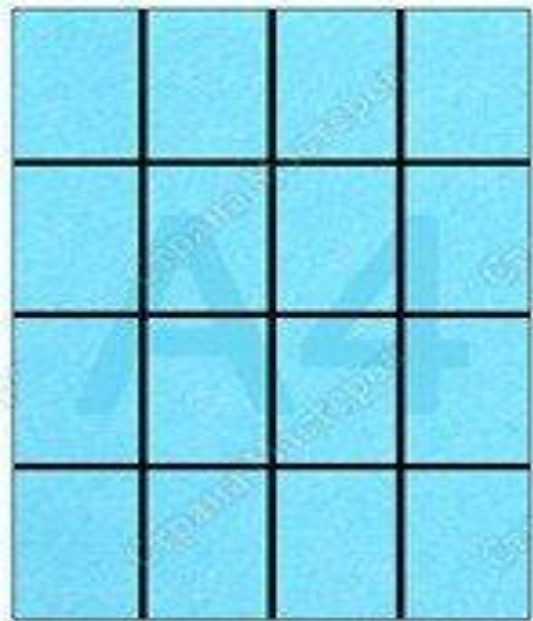

После того, как все заготовки разрезаны, начинаем делать модули. Старайтесь выполнять работу максимально аккуратно, ведь каждый модуль — это как пазл в мозаике, он должен быть ровным, чтобы остальные детали смогли незаметно соединиться с ним.

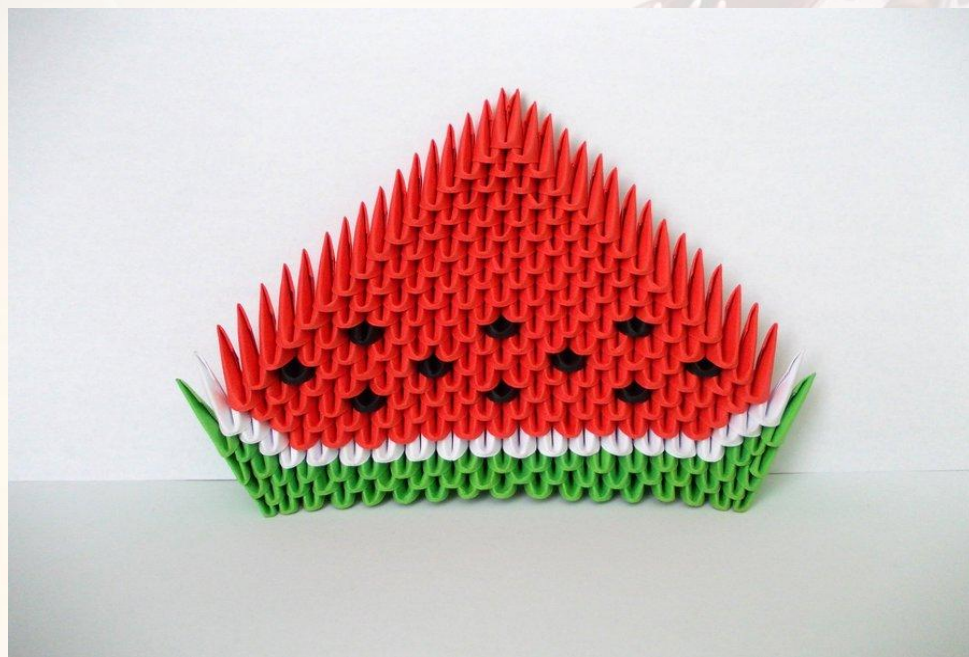

# Схема сборки модулей.

1. Сложите лист пополам.
2. Наметьте линию сгиба (согните и разогните)
3. Загните углы к центру

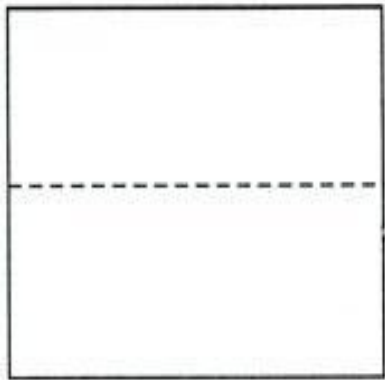

1.

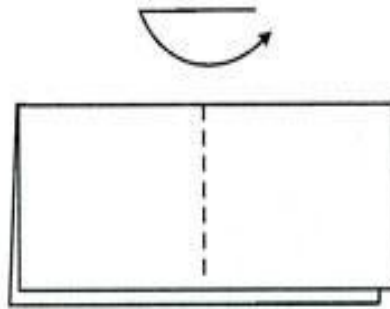

2.

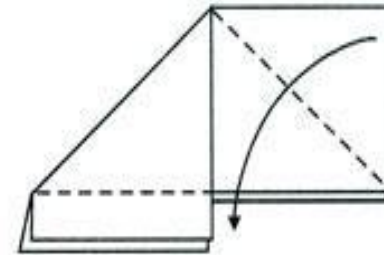

3.



4. Смотрим рисунок
5. Переверните на другую сторону
6. Свободные концы загните вверх

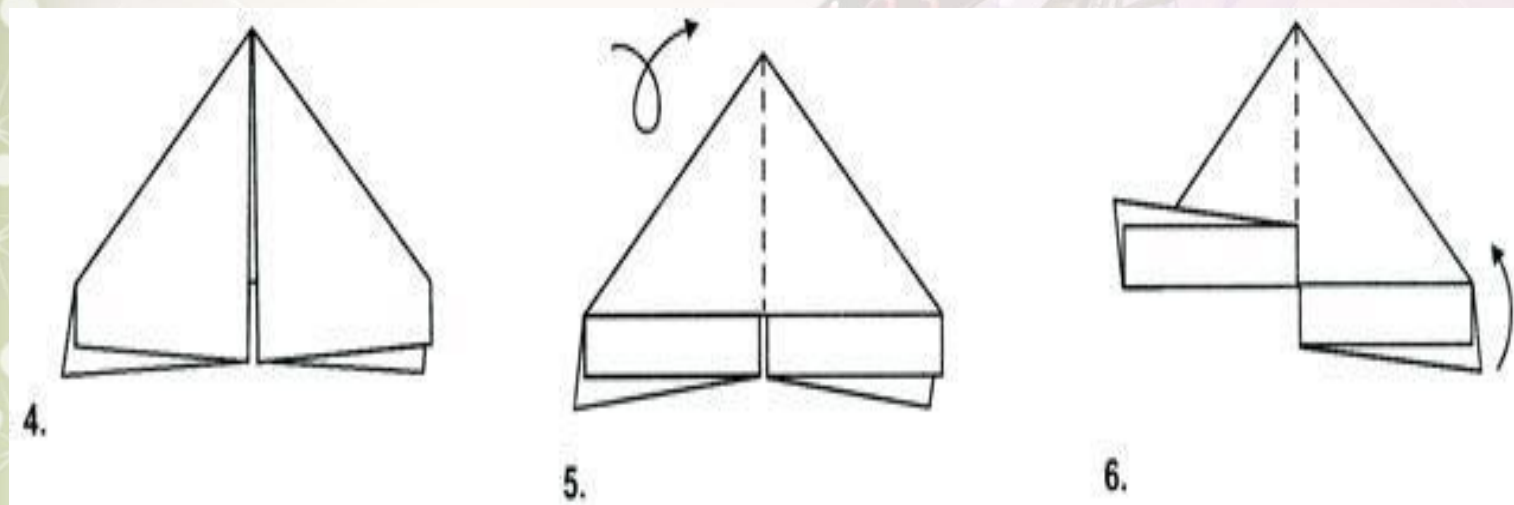

7. См. рис.

8. Переверните на другую сторону

9. Загните уголки вниз

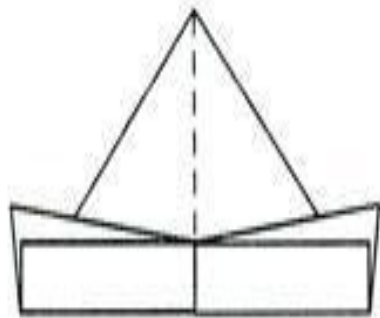

7.

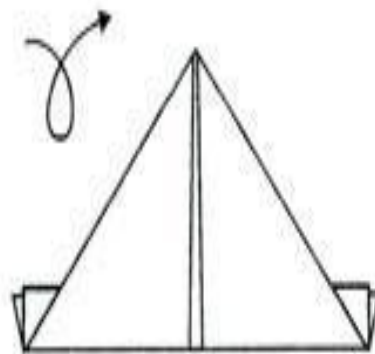

8.

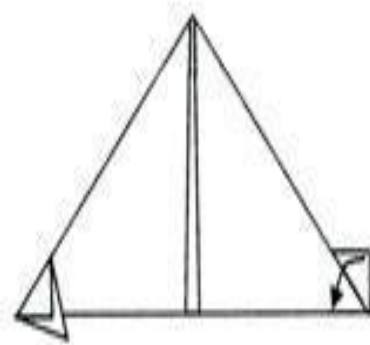

9.



10. Переверните на другую сторону

11. Отогните края, разогнув уголки

12. Загните края вверх, спрятав уголки вниз

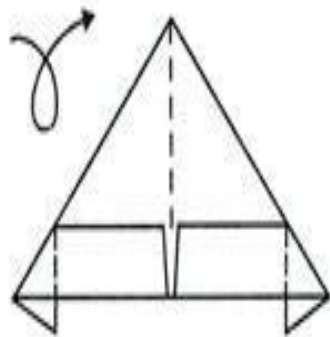

10.

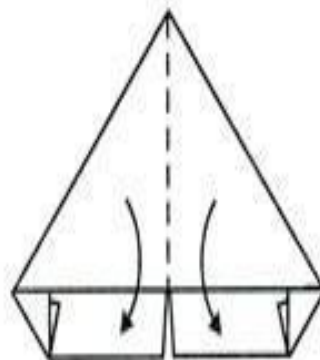

11.

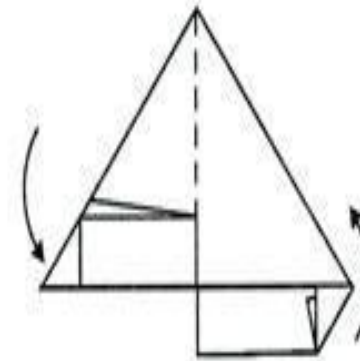

12.





13. Сложите заготовку пополам

14. Модуль готов

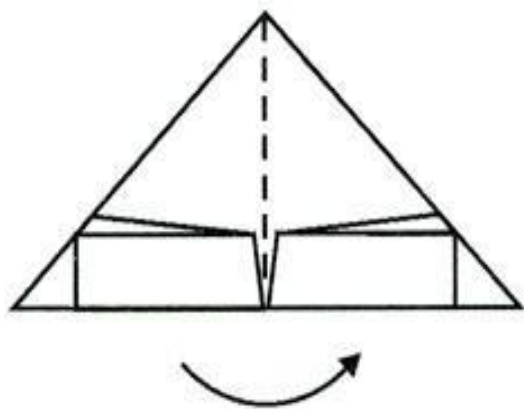

13.

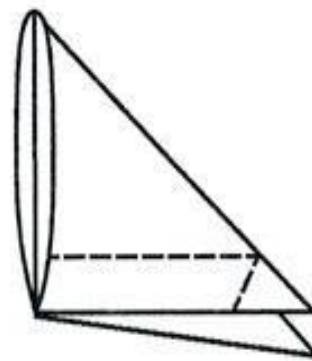

14.



При сборке фигурок лучше начать с самых простых, особенно если вы не занимались данной техникой. Очень интересные работы получаются при помощи аппликации из модульного оригами.



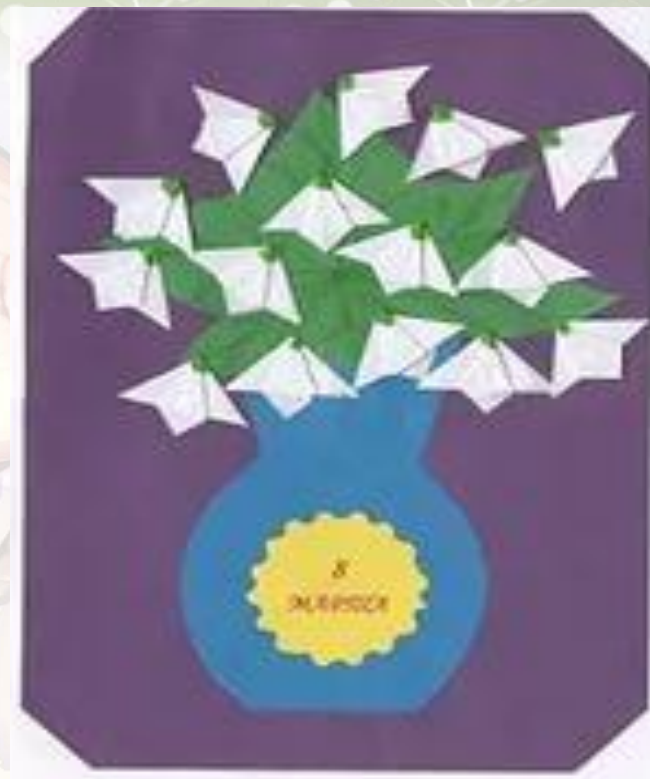

за внимание!!!

