

Электровоз ЭММФ-01

РАБОТА ЭЛЕКТРОВОЗА ЭММФ-01

Во первых «ЭММФ-1»
переводится как Электровоз
маневренный много
функциональный! Это так он
вы







Мы уже знаем из чего
состоит поезд: Мотор,
колёса и т.д.

- Теперь будет сложнее .
 - Как работает :
Контролёр.
- 



Как работает Контролер скорости !

- Чем больше натяжение тем меньше напряжение !
 - А чем меньше натяжение тем больше напряжение !
- 



Как соединить провода с мотором !

- Надо знать где + - или все сгорит !
- 

Торможение поезда-это большое давление на поршень и бочок.

- Торможение поезда-это большое давление на поршень и бочок!

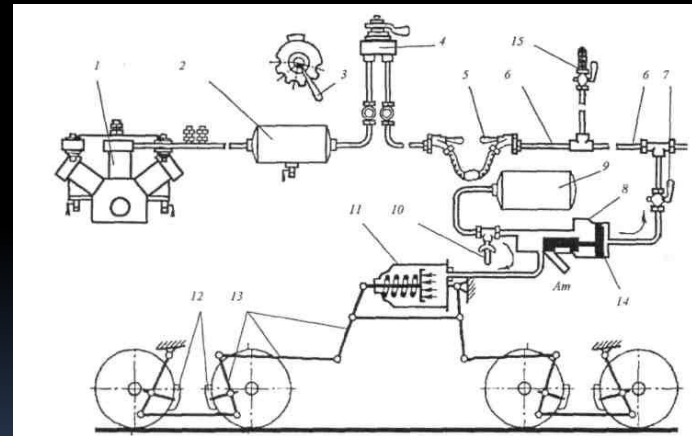

Рожки, а точнее токоприёмники!

- Думаю понятно как работают !Только определите + - !!!

