

РУССКАЯ СВИТУЛЬКА

СВИСТУЛЬКА – фигурное обрядовое звуковое приспособление из обожжённой глины.

- **соловей, солопелка** (в южных - степных областях России: к югу от русла реки Ока);
- **свирестелка, свиристулька** (в северной - лесной полосе России) и
- **Чувилька** (в окрест былинного града Чувиль, а ныне город Плёс на Верхней Волге, в Ивановской области).

Образы

1. *Птицы*
2. *Животные* (лошадки, быки и бараны)
3. *Человечки.*



© Страна Мастеров





rusever.livemaster.ru





стеров











**Фантазии народных мастеров
(лепил, свистушечников) –
допускают и лепку невероятных
существ:**

"Птица-Сирин (полуженщина-полуптица)"





"Русалка (полуженщина-полурыба)",



"Полкан (полумужчина-полуконь)".





**Свистит моя Свистулька
Весенним соловьем,
И толстая сосулька
Худеет за окном.**

**Свистит-переливается,
Летит за трелью трель -
Подснежник просыпается,
Стучит в окно апрель.**

- Свистульки как самостоятельные изделия были известны еще в глубокой древности. Начиная с языческих времен их использовали как магические инструменты для вызывания в летнюю жару ветра и дождя.
- Впоследствии свистульки утратили свое обрядовое значение, превратившись в детскую забаву. В последнее время они стали использоваться в народных ансамблях как своеобразные музыкальные инструменты.

Инструменты и приспособления

- мастера используют для этих целей иглу от медицинского шприца
- Игла служит для подрезания и отрезания материала, а так же для извлечения из полости свистка лишних кусочков глины.

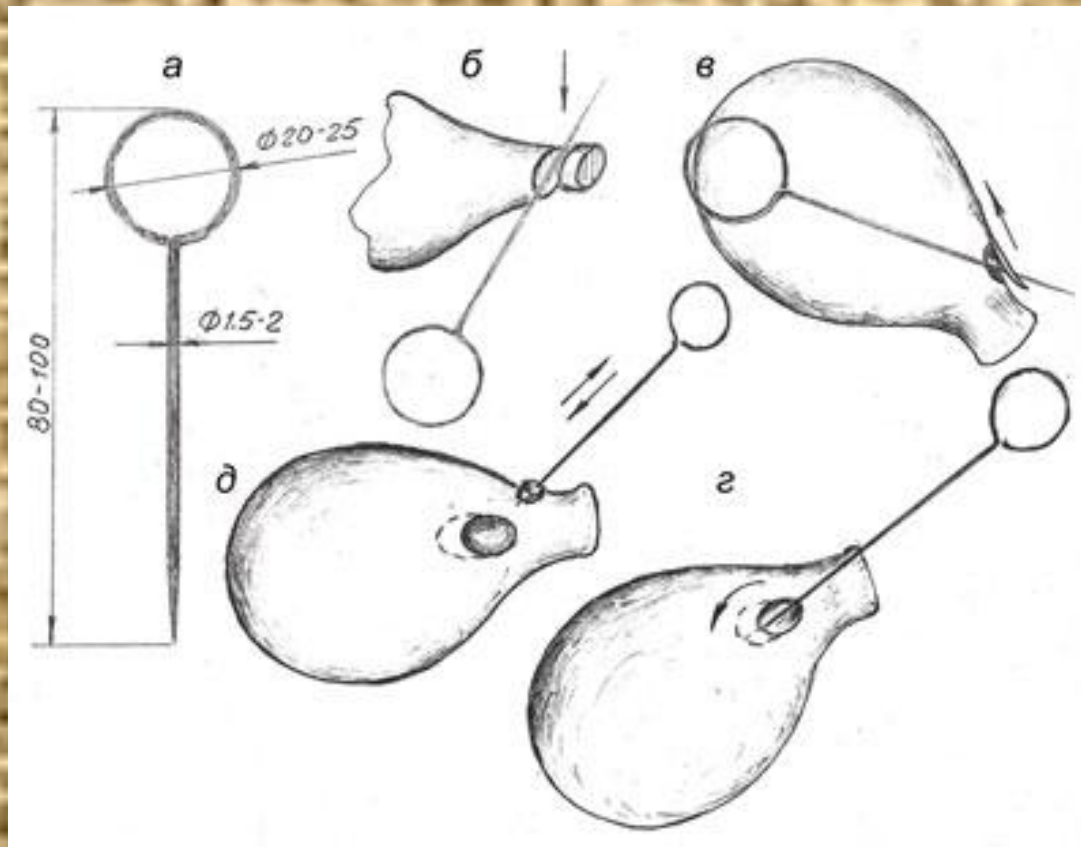

Пичужка

это палочка из твердой породы древесины.
Служит для протыкания канала в мундштуке.

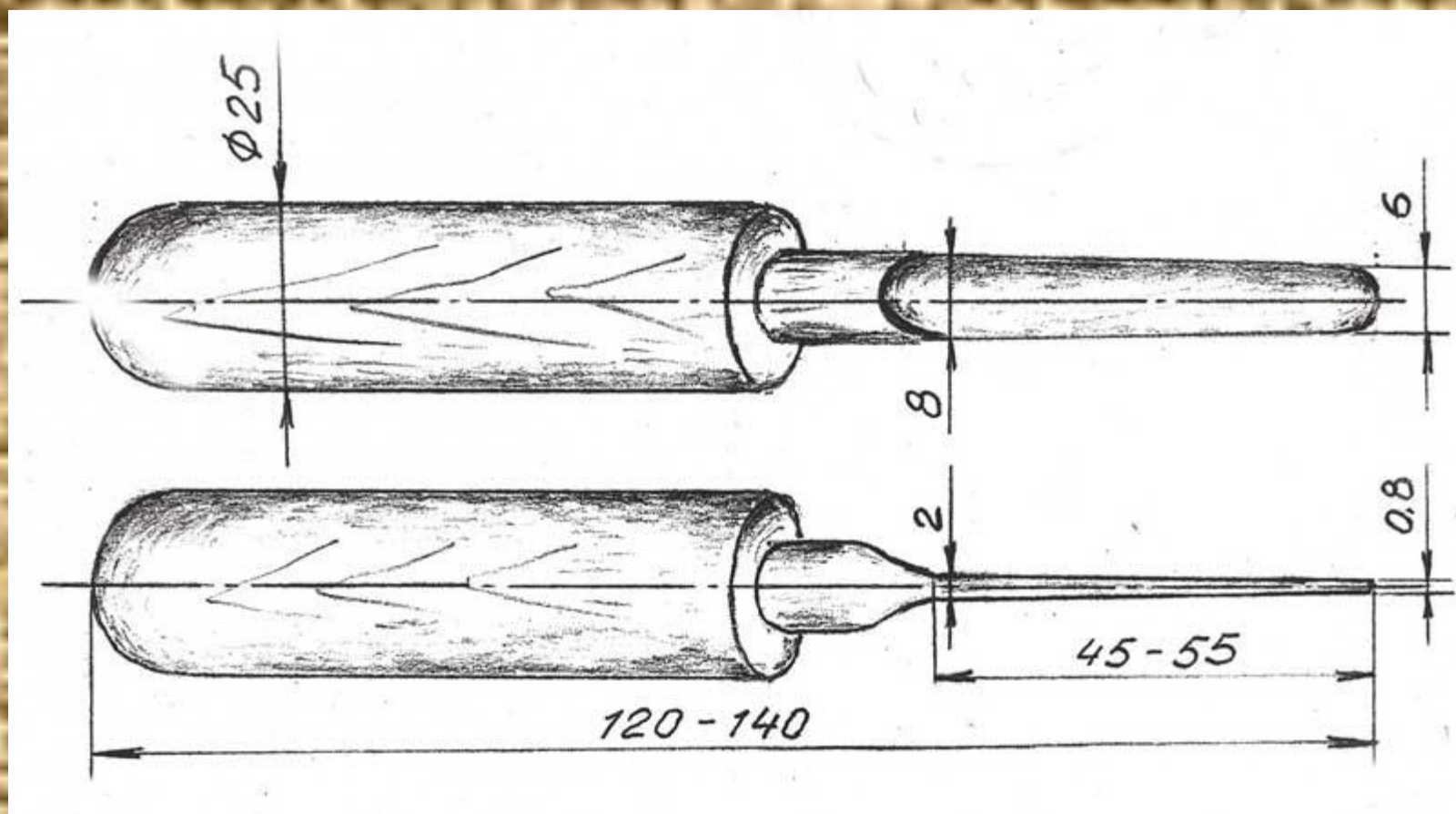

Трубки

служат для протыкания отверстий в полость свистка.



Штампики

служат для декорирования методом
вдавливания в сырую глину.

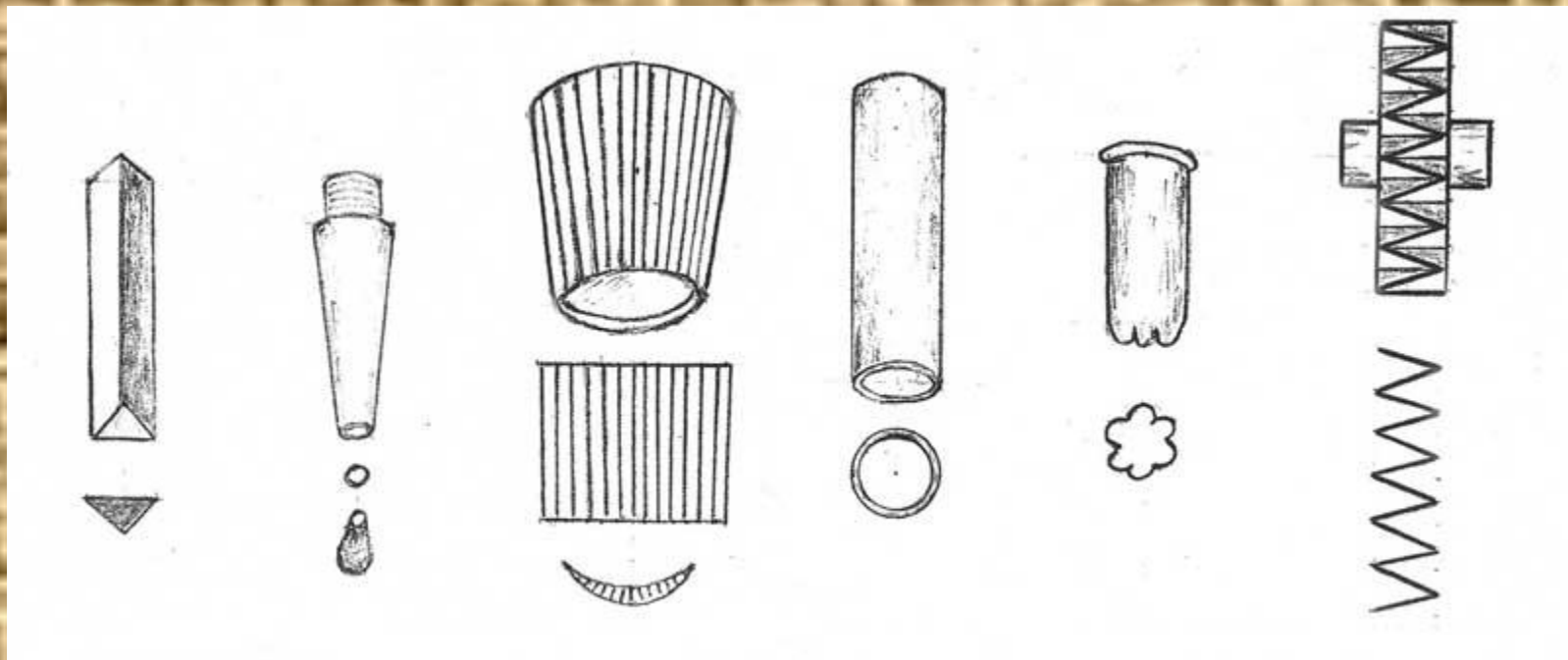

Печь для обжига



Орнамент всегда прост:

клетки, полосы, круги, точки, ромбики,
зигзаги в разных сочетаниях.

Но эти простые геометрические узоры
несут некую информацию.

синяя волнистая полоса
обозначает
воду

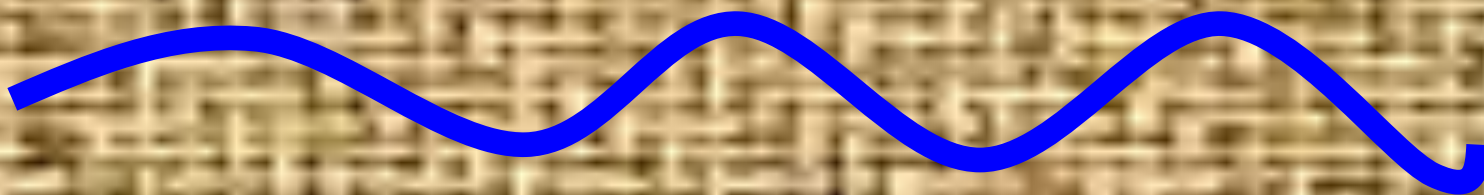

перекрещенные полосы —
сруб колодца

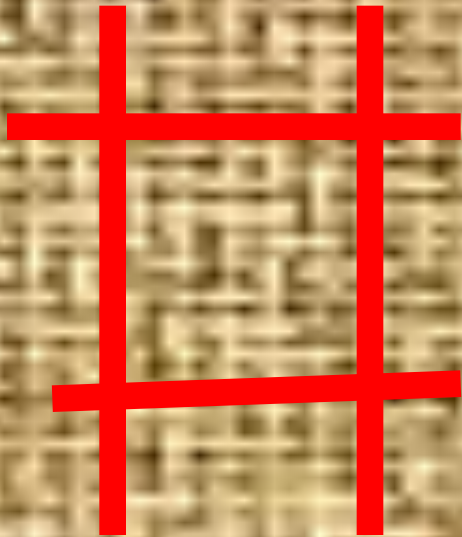

круг с серединой-звёздочкой –
солнце и другие светила.

