



**Развитие монологической
связной речи через
художественно-продуктивную
деятельность
в соответствии с ФГОС ДО**

Воспитатель:

Вергилес Инга Викторовна
МБДОУ № 4 г.Балтийска





**Прекрасная мысль теряет всю свою
ценность, если она дурно выражена.**

Вольтер.





- **Связная речь представляет собой развернутое, законченное, композиционно и грамматически оформленное смысловое и эмоциональное высказывание, состоящее из ряда логически связанных предложений.**





Развитие связной речи является наиважнейшим условием успешности обучения ребенка в школе.

Школьник с высоким уровнем развития связной речи может

:

- давать развернутые ответы на сложные вопросы школьной программы;
- последовательно и полно, аргументировано и логично излагать свои собственные суждения;
- воспроизводить содержание текстов из учебников, произведений художественной литературы и устного народного творчества;
- грамотно писать изложения, сочинения.



Основным видом деятельности для развития связной речи является непосредственно образовательная деятельность по речевому развитию детей, где воспитатель учит детей:

- ❖ **Отвечать на вопросы**
- ❖ **Составлять описательные рассказы**
- ❖ **Составлять рассказы по картинам, по серии сюжетных картин.**
- ❖ **Составлять рассказы из личного опыта**
- ❖ **Творческому рассказыванию.**



Чтобы связная речь постоянно вызывала у детей интерес необходимо искать мотивы, побуждения к высказыванию





Дети очень любят рассказывать, что они сделали, составляя при этом описательные рассказы.





Целесообразно использовать поделки-подарки, как стимул для составления рассказов из личного опыта.





Можно предложить ребенку рассказать:

- ❖ **Что и как он будет делать**
- ❖ **Что и как делает**
- ❖ **Что и как сделал.**

**В помощь детям целесообразно предложить
схемы последовательности выполнения
работы:**

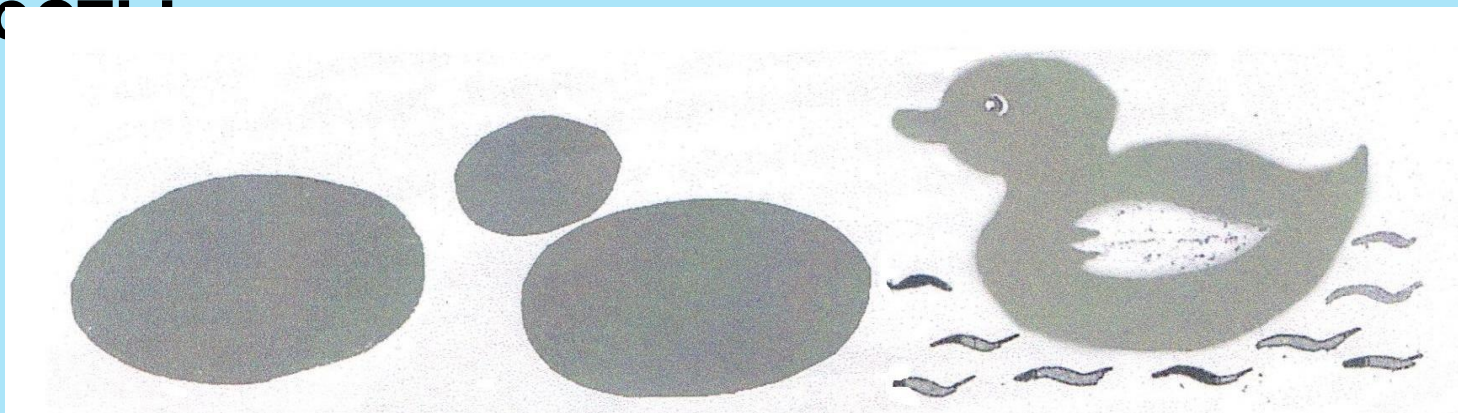



Художественно-продуктивную деятельность можно использовать как помощь во время

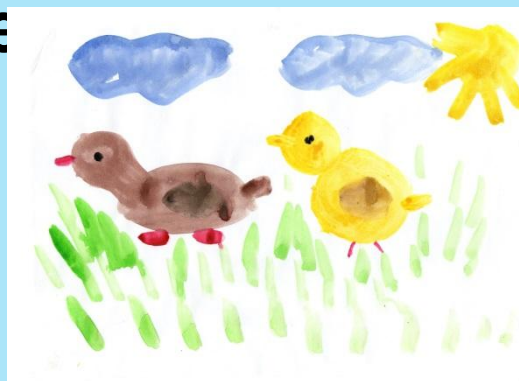



**Развитию связной речи способствуют
беседы об искусстве:**





Успешному развитию связной речи, а также развитию воображения и творчества служат «Оригамские сказки».

«Сказка про веселого человечка»

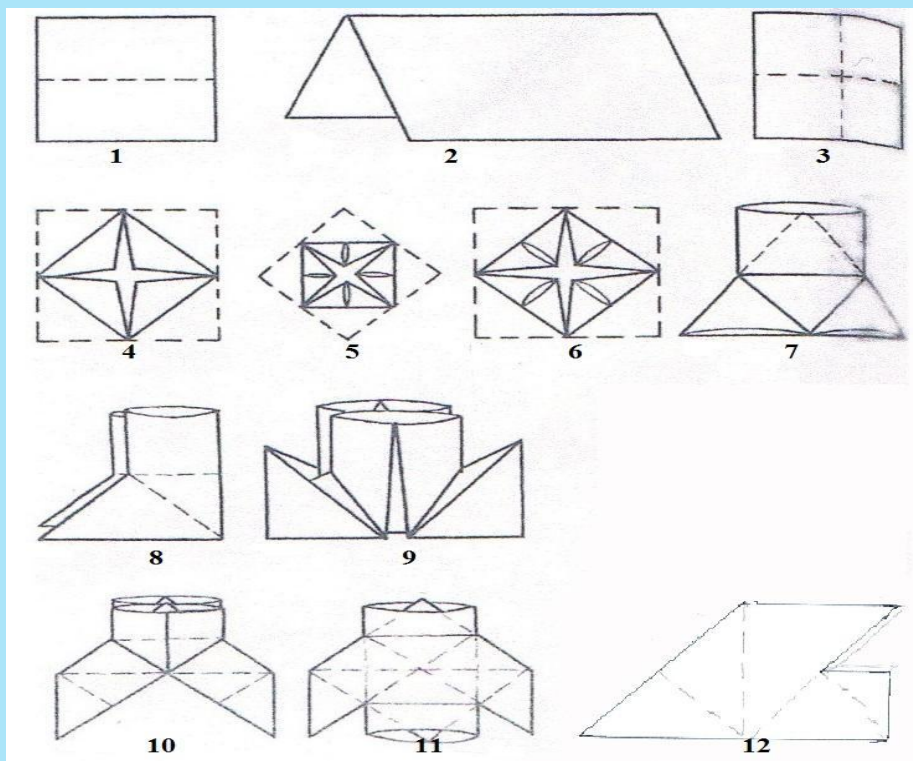



Представленную форму работы можно

ИСПОЛЬЗОВАТЬ:

- Как часть ОД в области речевое развитие
- Как часть ОД в области художественно-эстетическое развитие
- В интегрированных занятиях
- В совместной деятельности педагога и детей во время индивидуальной работы
- В самостоятельной деятельности детей



Когда у детей появляется интерес к теме рассказа, связанные высказывания становятся более развернутыми, увеличивается количество слов в предложениях, что способствует более успешному развитию связной речи у детей.



**ЖЕЛАЕМ
ТВОРЧЕСКИХ
УСПЕХОВ!**