

# ***Строительство пирамид***

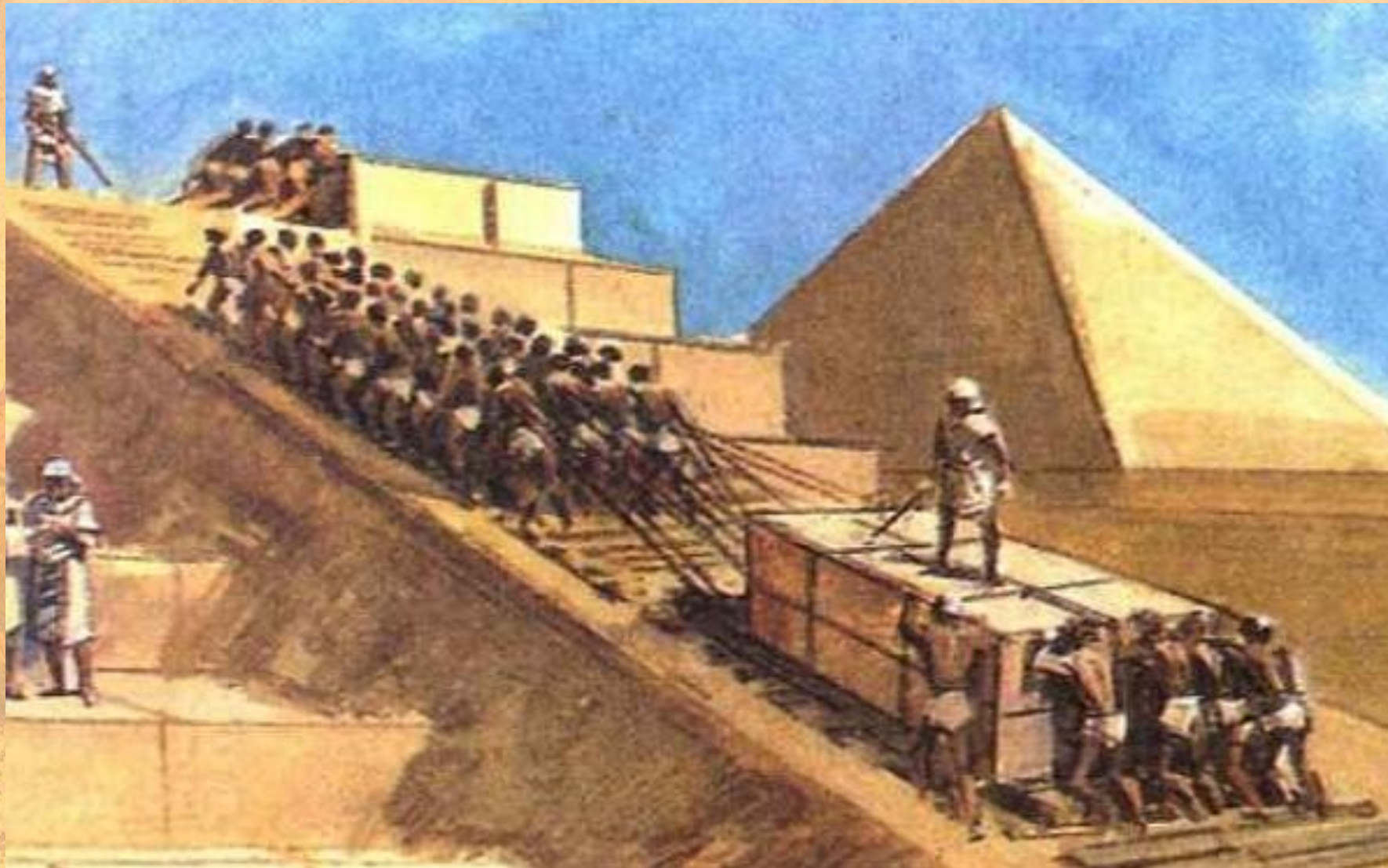

# Предположительные теории о строительстве пирамид

1. строительством пирамид занимались многочисленные рабы

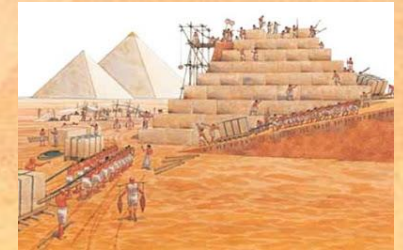

2. пирамиды есть результат воздействия энергии атлантов, которые заставляли камни передвигаться одной только силой мысли;



3. деятельностью инопланетян



4. во времена строительства пирамид существовала особая человеческая цивилизация, в которой все люди были не менее 2,5 м ростом.



# От Геродота и до наших дней



# О камнях

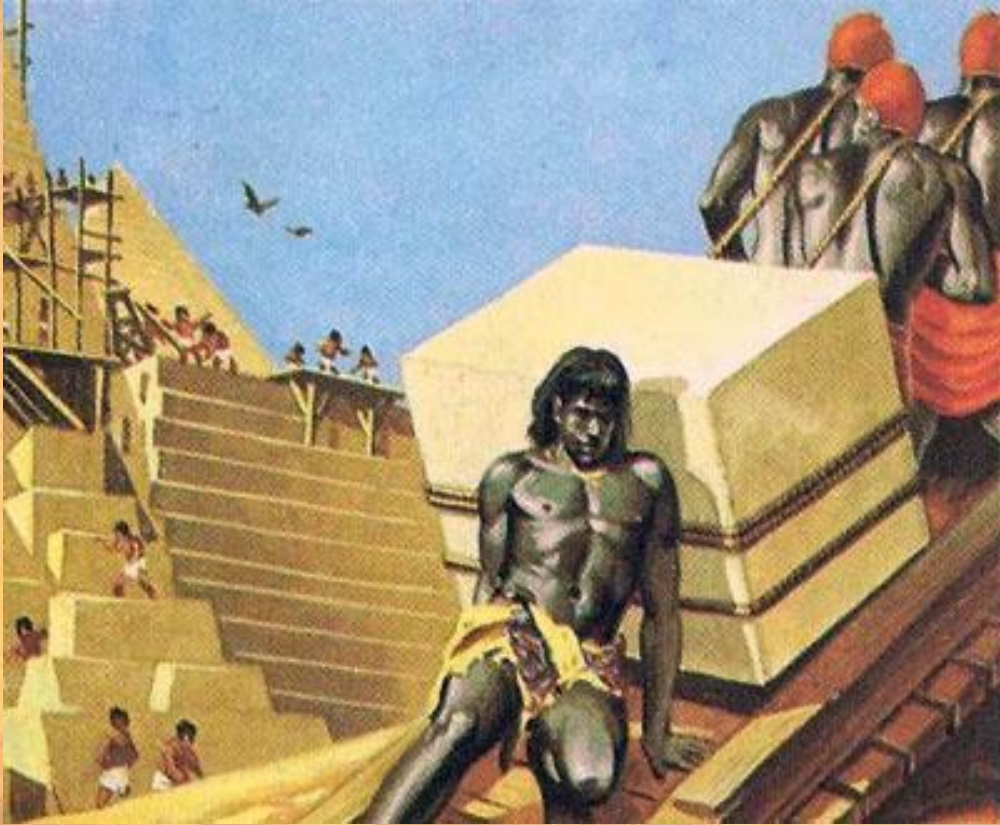

# Гипотезы производства строительных блоков



**Добыча блоков в  
карьерах для пирамид**



**Отливка блоков из  
известнякового бетона**

# Транспортировка каменных блоков

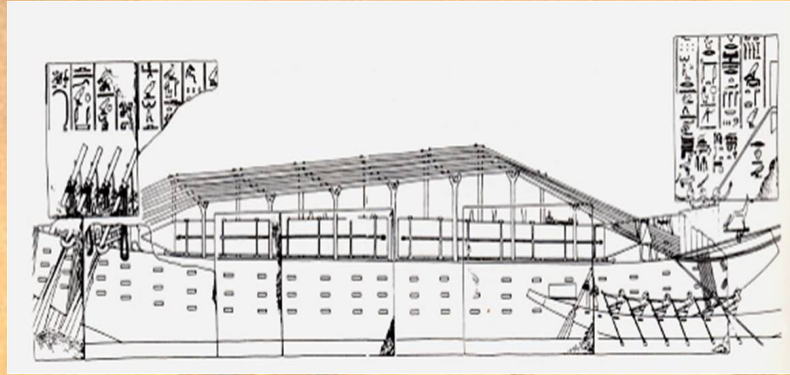

Транспортировка водными путями

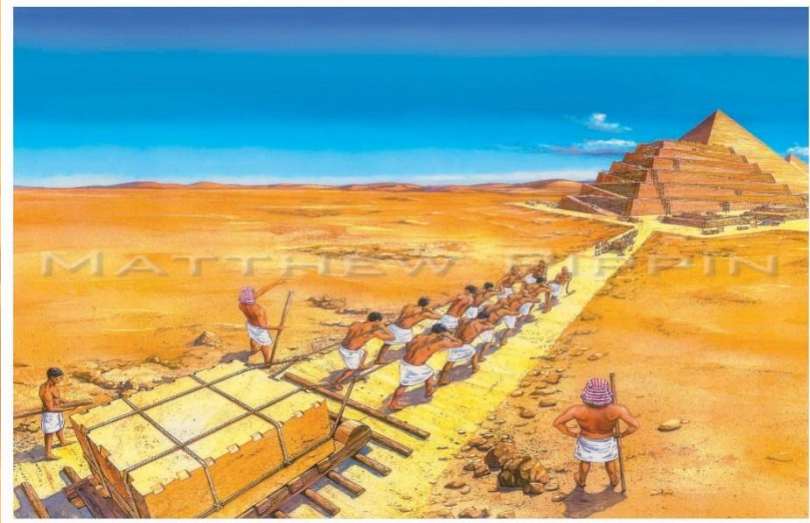

Перекатывание блоков



Перемещение по суше

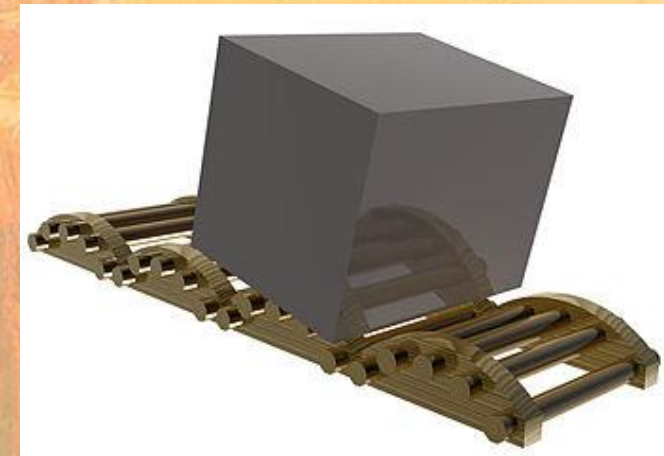

Перемещение блока с помощью специальной дороги. (3D моделирование XXI в.)

# Подъем блоков

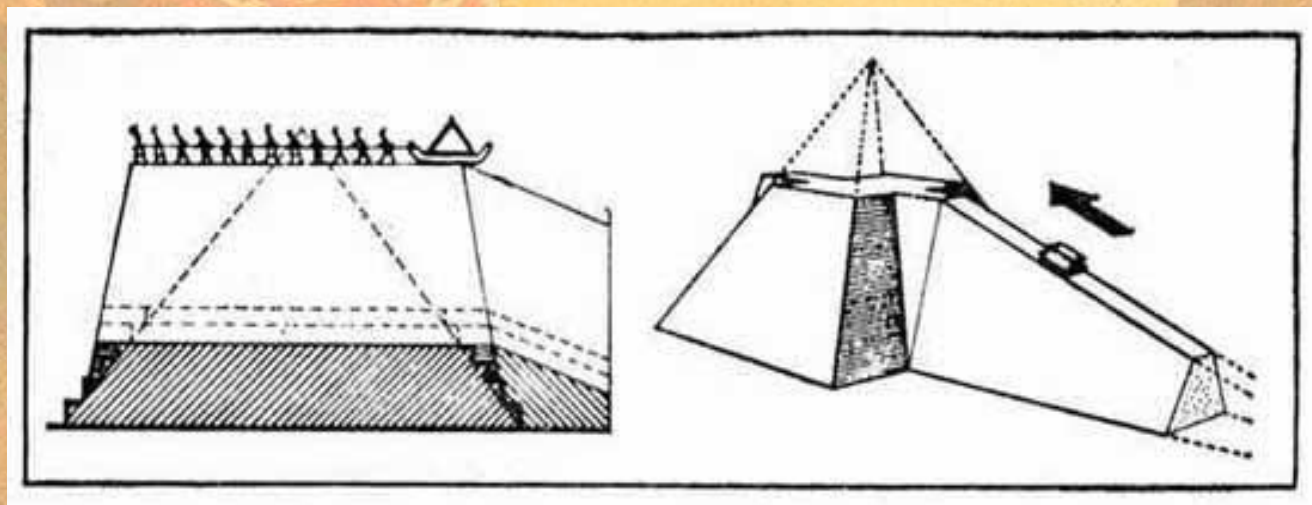
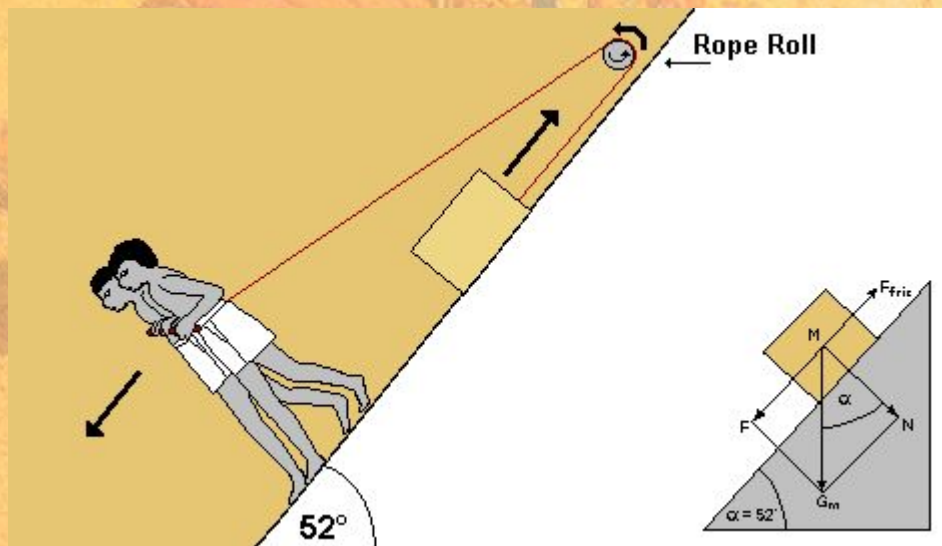
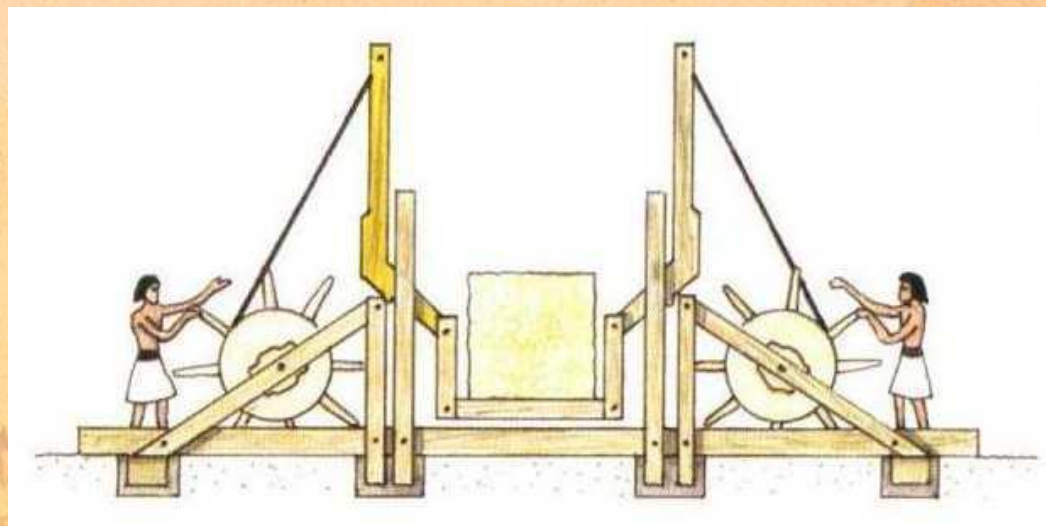
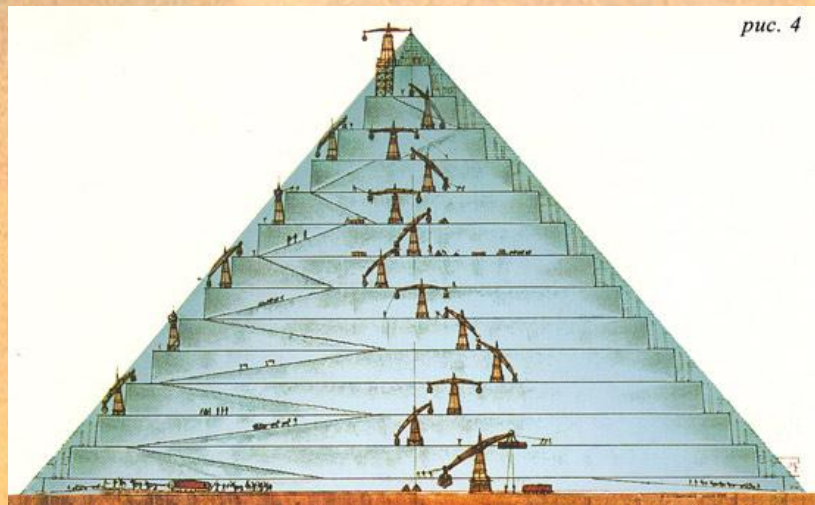

# Различные типы блоков.

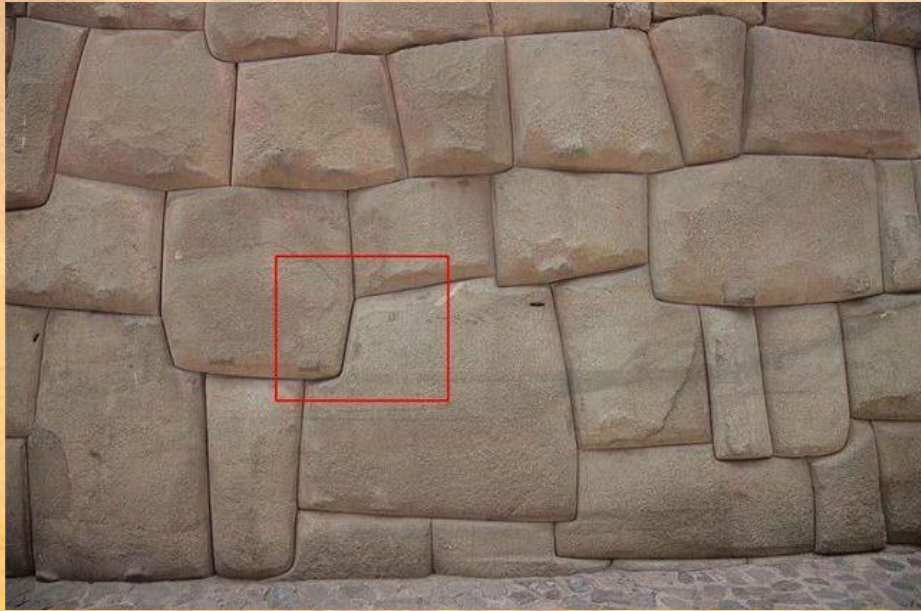



# ОРГАНИЗАЦИЯ РАБОТЫ И ЕЕ ВЫПОЛНЕНИЕ ЕГИПЕТСКИМИ СТРОИТЕЛЯМИ



# СТРОИТЕЛЬНОЕ ОБОРУДОВАНИЕ

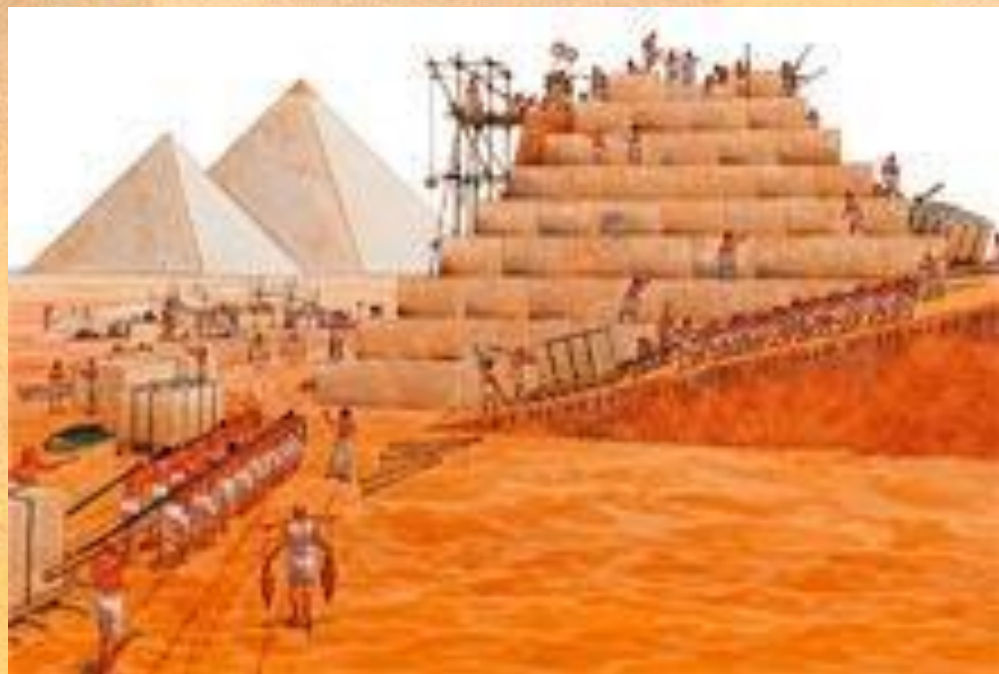

**Леса**

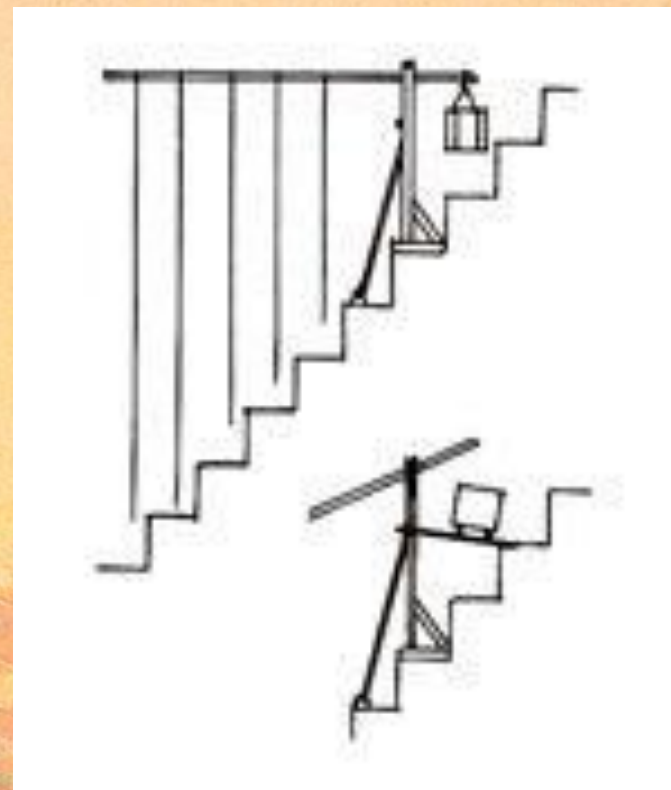

**Подъемники**

# Схема Пирамиды

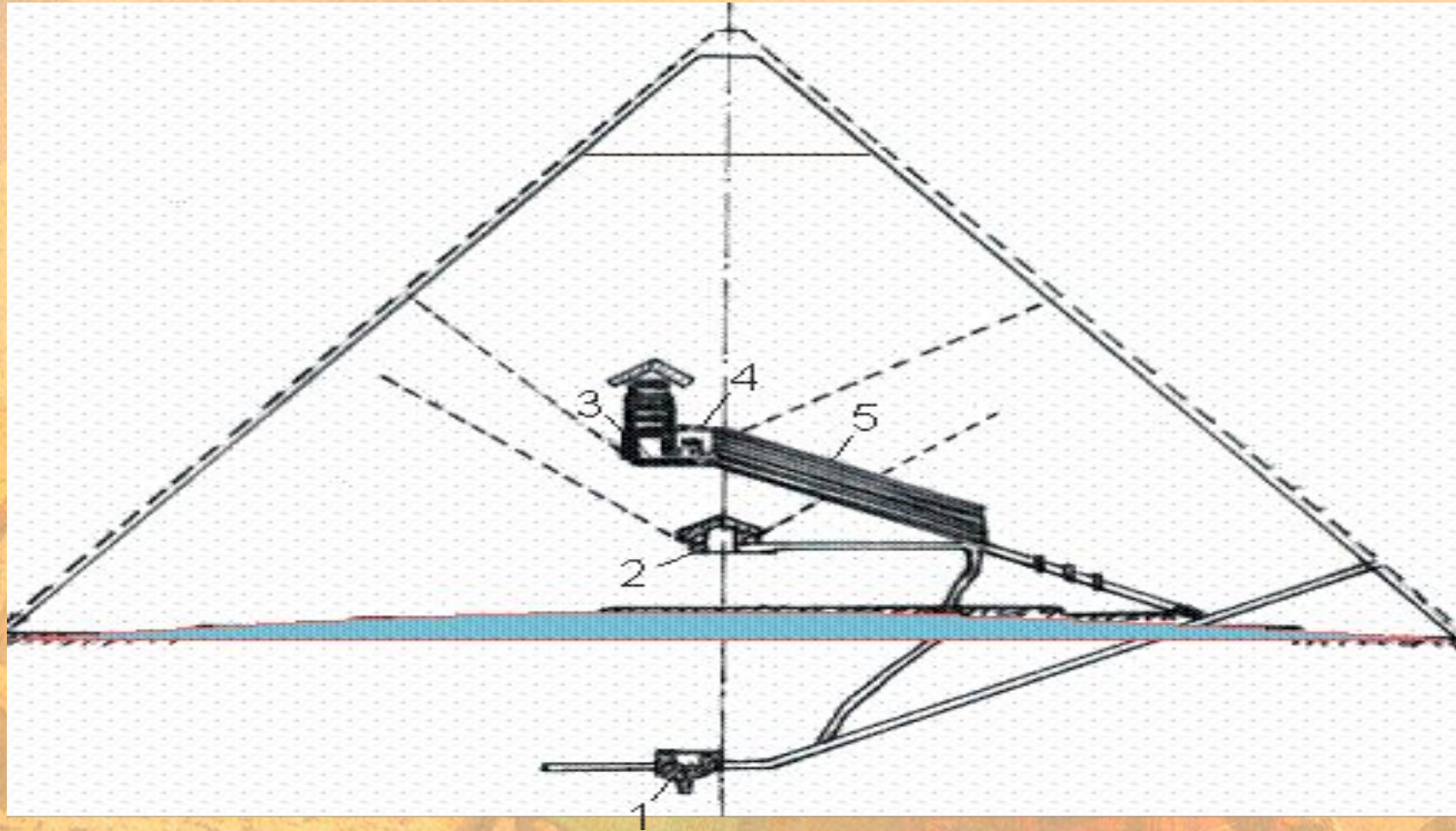

# Инструменты

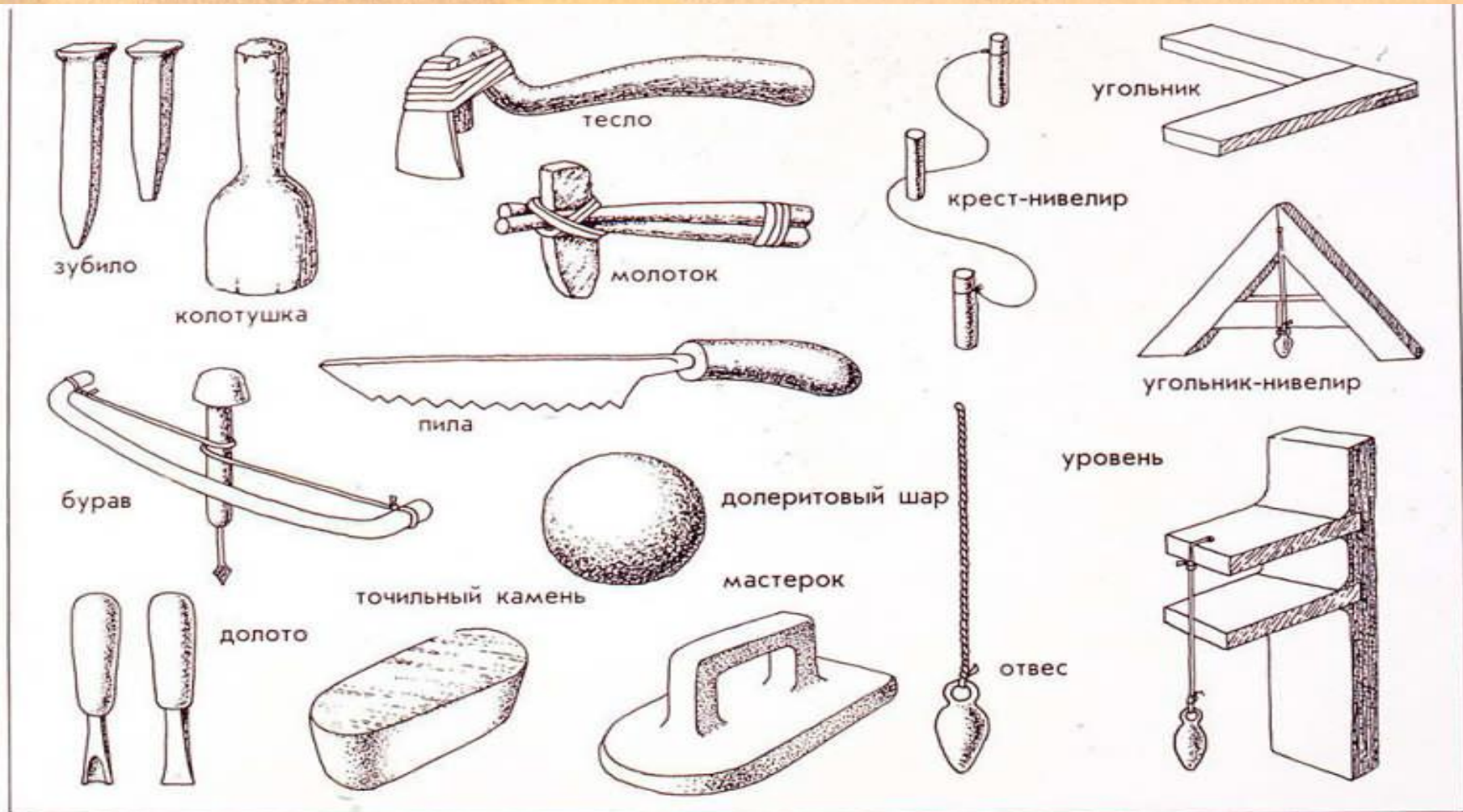

Все пирамиды были построены этими инструментами. Египтяне не знали ни железа, ни бронзы, ни кранов, ни полиспастов. Инструменты изготовлялись из меди.

# Покрытие пирамид



# СОВРЕМЕННЫЕ ТЕОРИИ

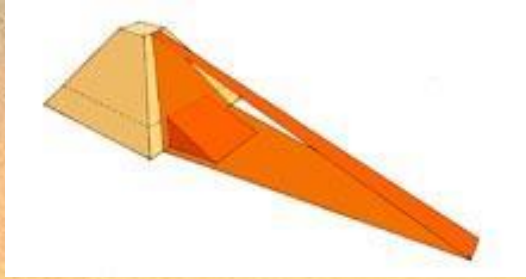

- Фронтальный пандус Людвига Бархата



Фронтальный пандус Жана-Филиппа Лауэра

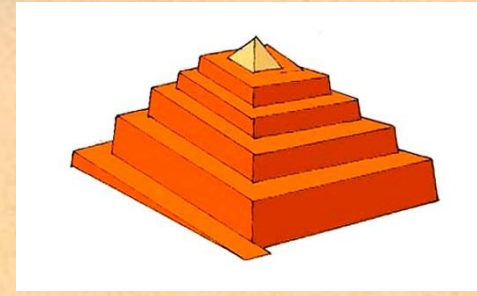

Винтовой пандус Жоржа Гойона

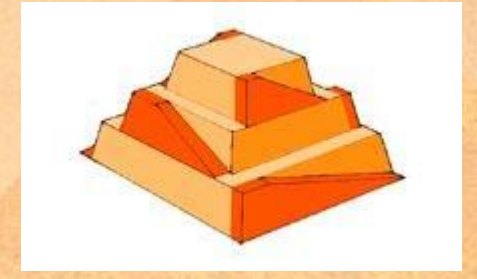

Боковые пандусы для постройки ступенчатой пирамиды

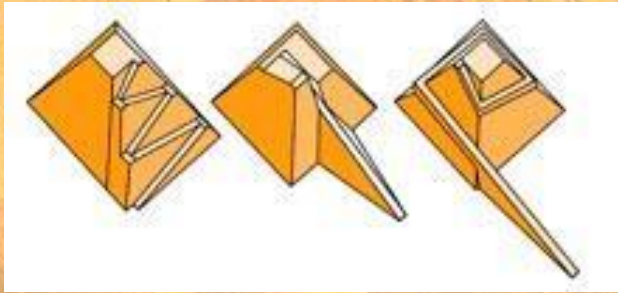

Другие виды пандусов. Слева направо: боковой пандус Уво Хольшера, полувнутренний пандус Дитера Арнольда, спиральный пандус Марка Ленера

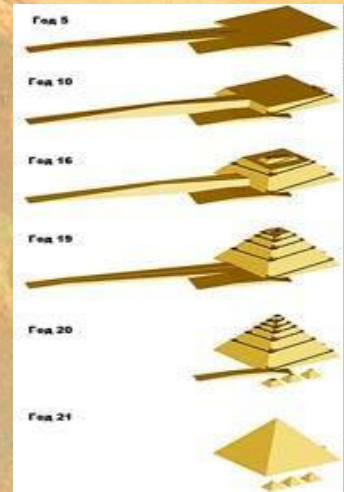

**Теория Удена**

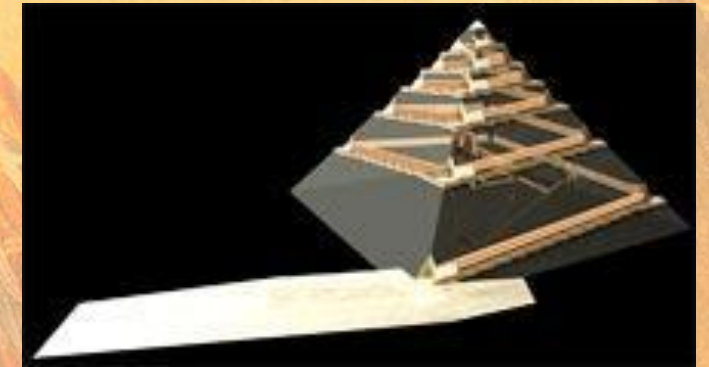

3-D реконструкция постройки пирамиды согласно теории Ж.-П. Удена

• Интересные факты.



# Неразрешимые вопросы

1. Древним египтянам были доступны лишь каменные и медные долота. Как им удавалось с их помощью обрабатывать гранитные плиты, не оставляя зазоров между блоками?
2. Как они сумели углубиться вниз почти на 100 м в скальную основу пирамиды?
3. Поразительно, что всего лишь за 20 лет были уложены по магнитным земным линиям, в идеальном порядке 2,5 млн. «кирпичей» массой 2-3 тонны. Получается, что ежедневно и круглосуточно наверх «забрасывали» 346 блоков. Один «кирпичик» за пять минут...