

ПРЕДМЕТ  
«ТЕХНОЛОГИЯ ШВЕЙНОГО ПРОИЗВОДСТВА»

**Тема «Обработка вытачек и  
подрезов»**

---

# ВЫТАЧКИ

---

предназначены для придания  
деталям швейных изделий  
объёмной формы

# По месторасположению

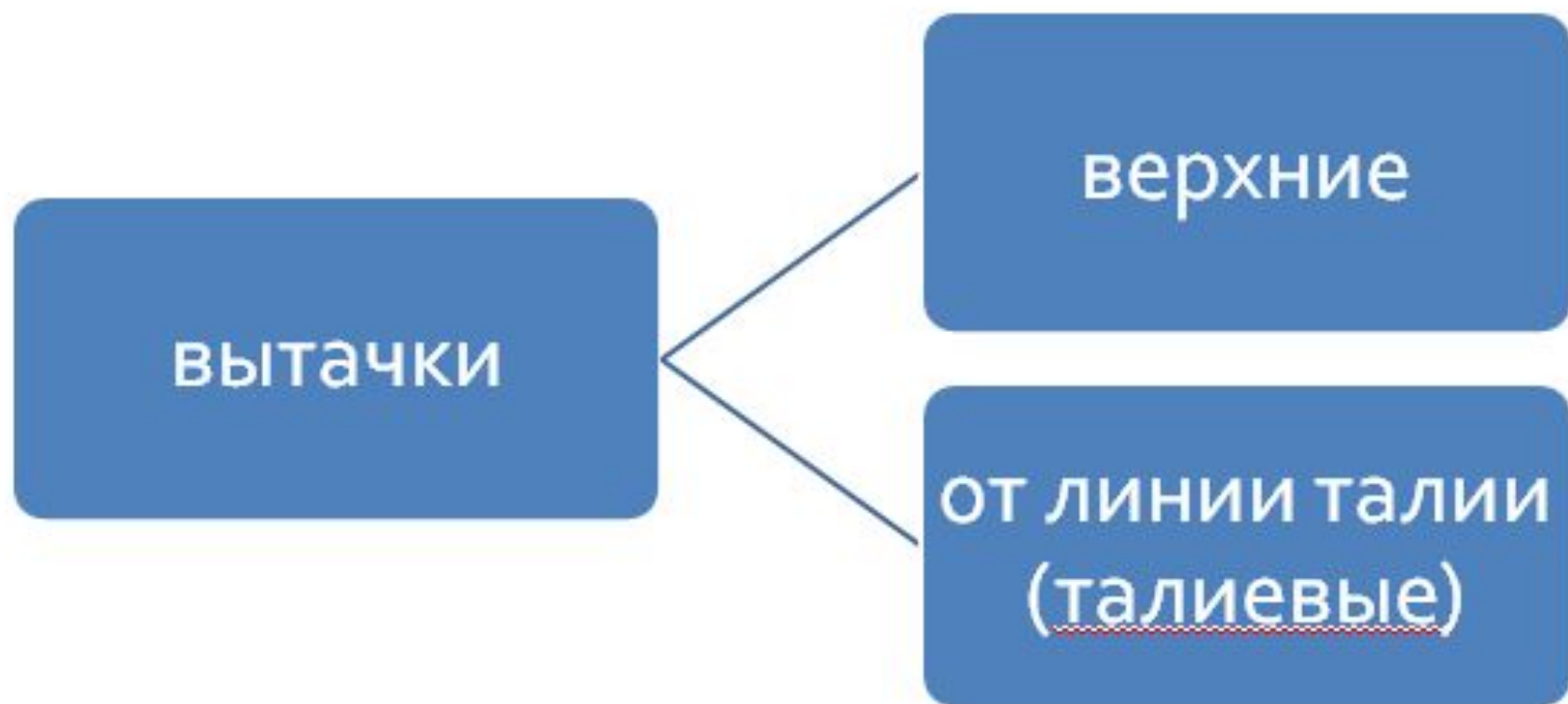

# ВИДЫ ВЫТАЧЕК В ИЗДЕЛИЯХ БЕЗ ПОДКЛАДКИ

# НЕРАЗРЕЗНЫЕ

## ВЗАУТЮЖКУ



## ВРАЗУТЮЖКУ (ТОНКИЕ ТКАНИ)

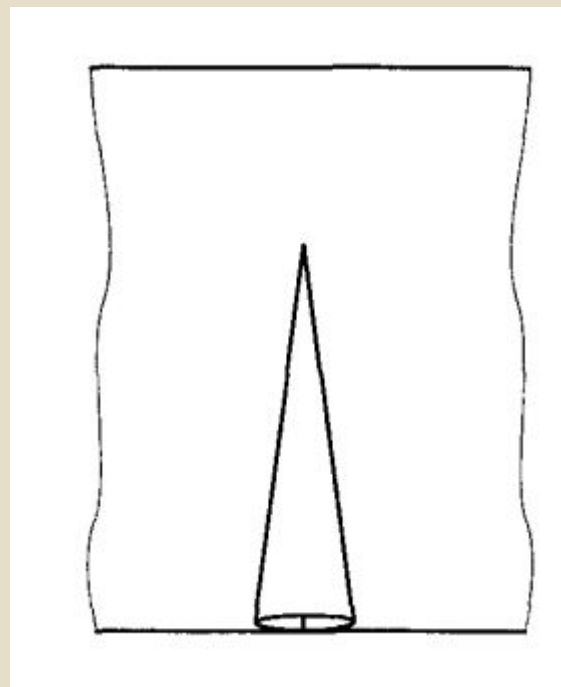

# Вытачка, переходящая в складку



# ВЫТАЧКИ С ОБМЕТАННЫМИ СРЕЗАМИ

## ВЗАУТЮЖКУ

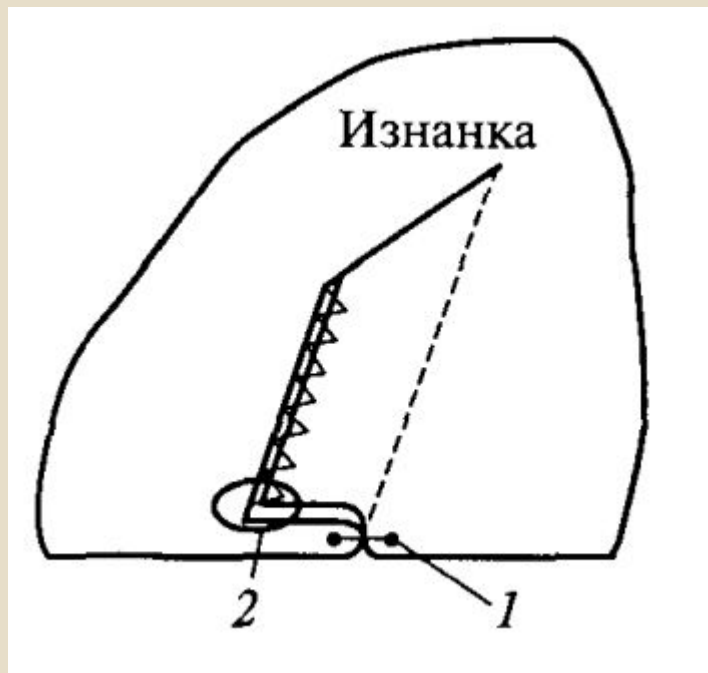

## ВРАЗУТЮЖКУ (ТОЛСТЫЕ ТКАНИ)

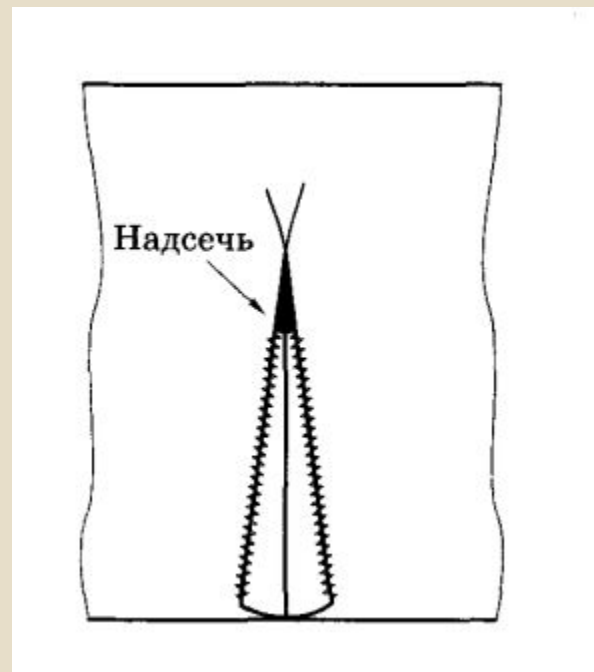

# ВЫТАЧКИ С ОТДЕЛОЧНЫМИ СТРОЧКАМИ

## НАСТРОЧНЫЕ

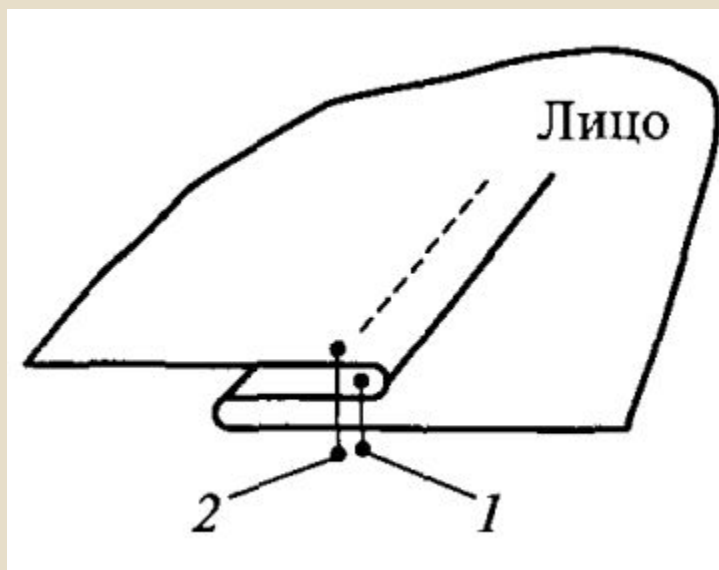

## РАССТРОЧНЫЕ

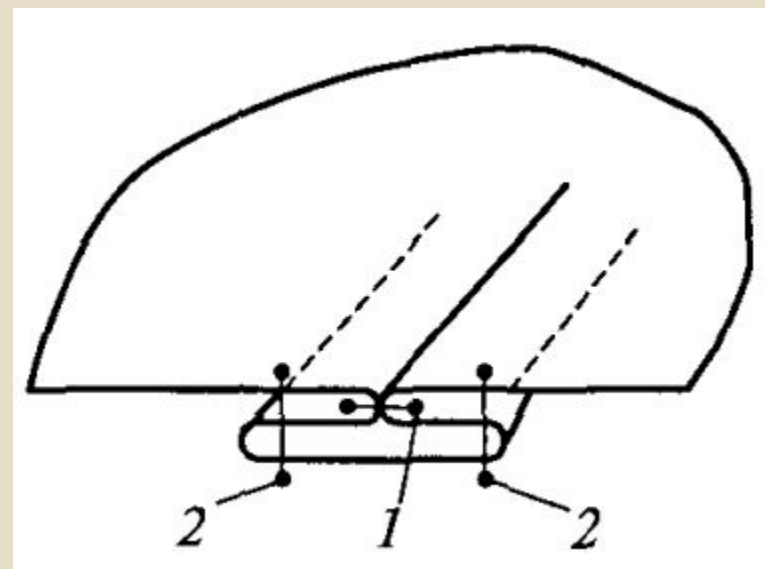



---

# ПОСЛЕДОВАТЕЛЬНОСТЬ ОБРАБОТКИ ВЫТАЧЕК

# 1. РАЗМЕТКА

на изнанке изделия проводят мелом линии сгиба, стачивания и линии концов вытачки.

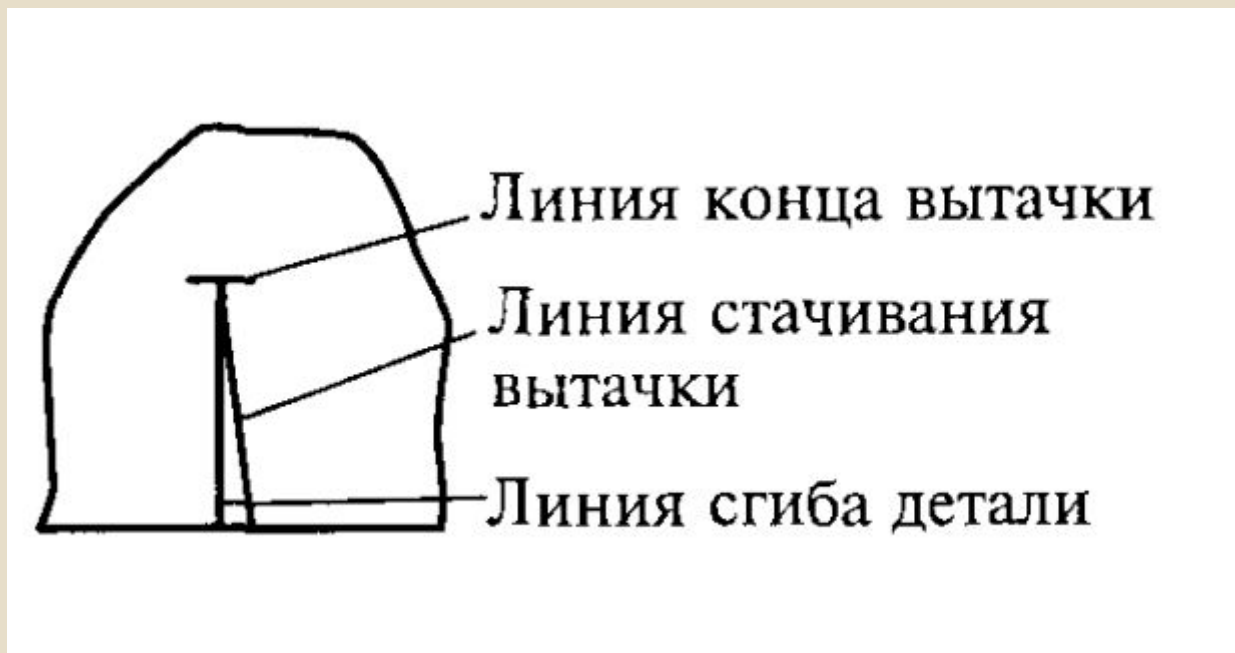

## 2. СТАЧИВАНИЕ

Сложить вытачку лицевой стороной во внутрь по намеченной линии сгиба. Стачать по намеченной линии, начав от среза детали и закончив строго у намеченной поперечной линии конца вытачки.



# СТАЧИВАНИЕ ВЫТАЧКИ В ТОНКИХ ТКАНЯХ



3.

## ПРИУТЮЖИВАНИЕ

**Приутюжить шов стачивания и сгиб вытачки с изнаночной стороны, не заходя утюгом за вершину вытачки**



## 4. ЗАУТЮЖИВАНИЕ

Припуск вытачки заутюживают в намеченном направлении.



## 4. ИЛИ РАЗУТЮЖИВАНИЕ

**В ЗАВИСИМОСТИ ОТ МОДЕЛИ И ТОЛЩИНЫ ТКАНИ**

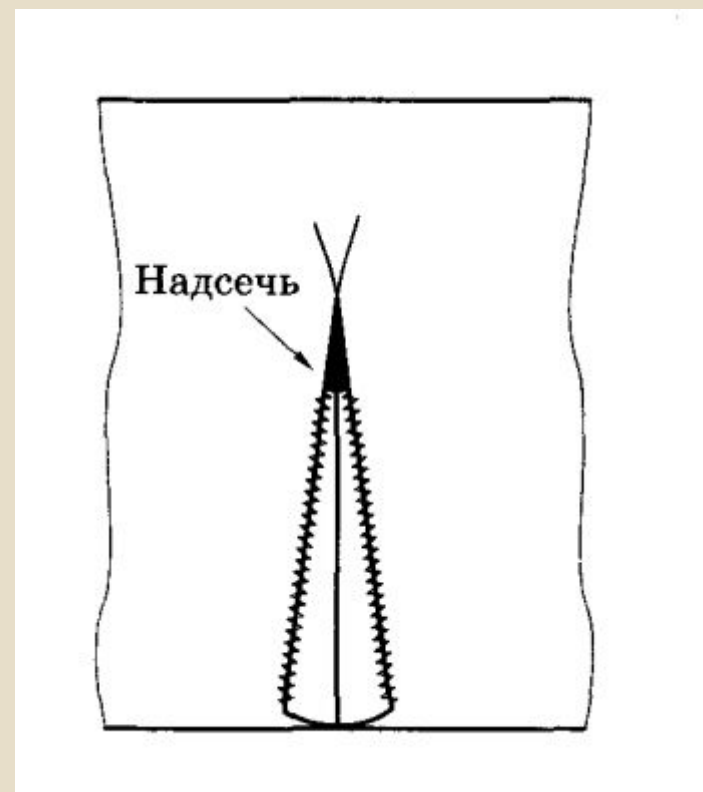
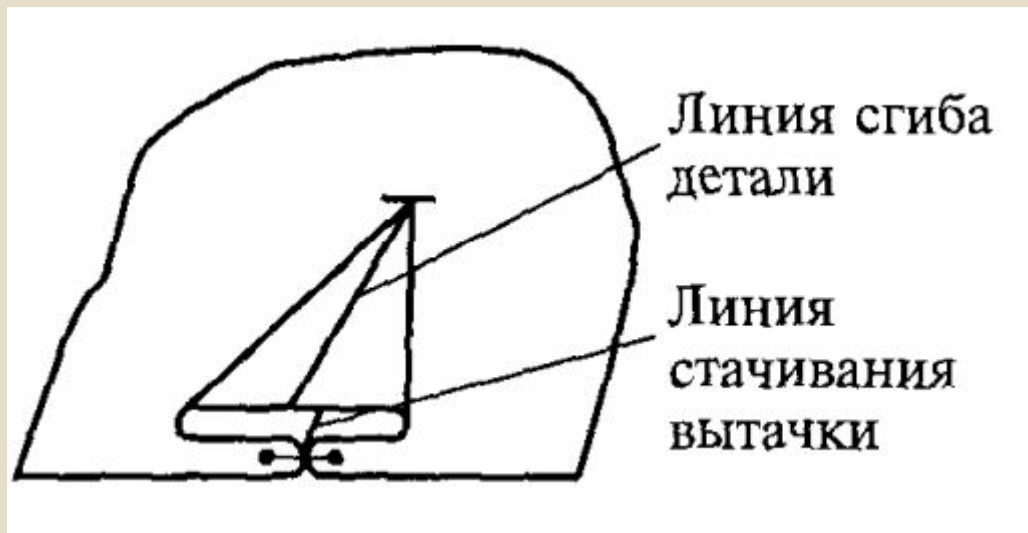

## 5. СУТЮЖИВАНИЕ СЛАБИНЫ В КОНЦЕ ВЫТАЧКИ

При помощи утюга с изнаночной стороны детали  
дугообразными движениями сутюжить слабинку в конце  
вытачки



**ДО**



**ПОСЛЕ**



# ОБРАБОТКА ТАЛИЕВЫХ ВЫТАЧЕК



Линия сгиба детали

Линии концов  
вытачки

Линия  
стачивания

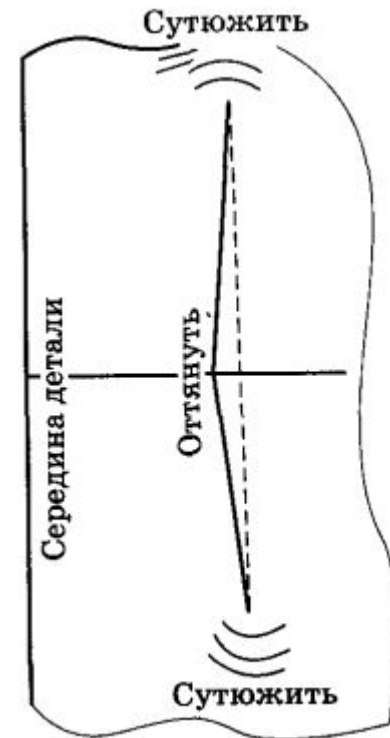

# Вытачка, переходящая в складку



# Вытачка с раствором свыше 5 см

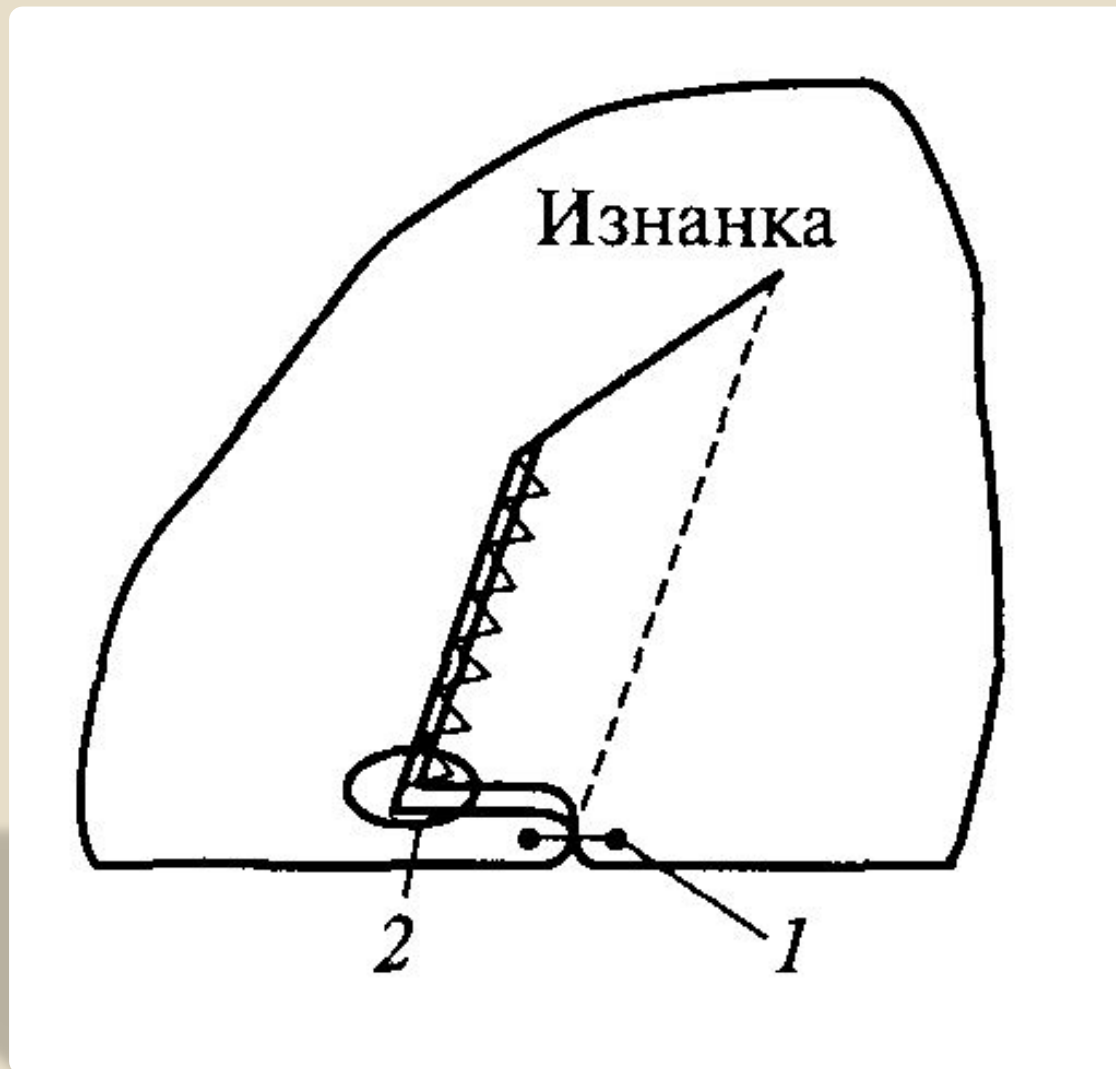

# Вытачка, выполненная накладным швом

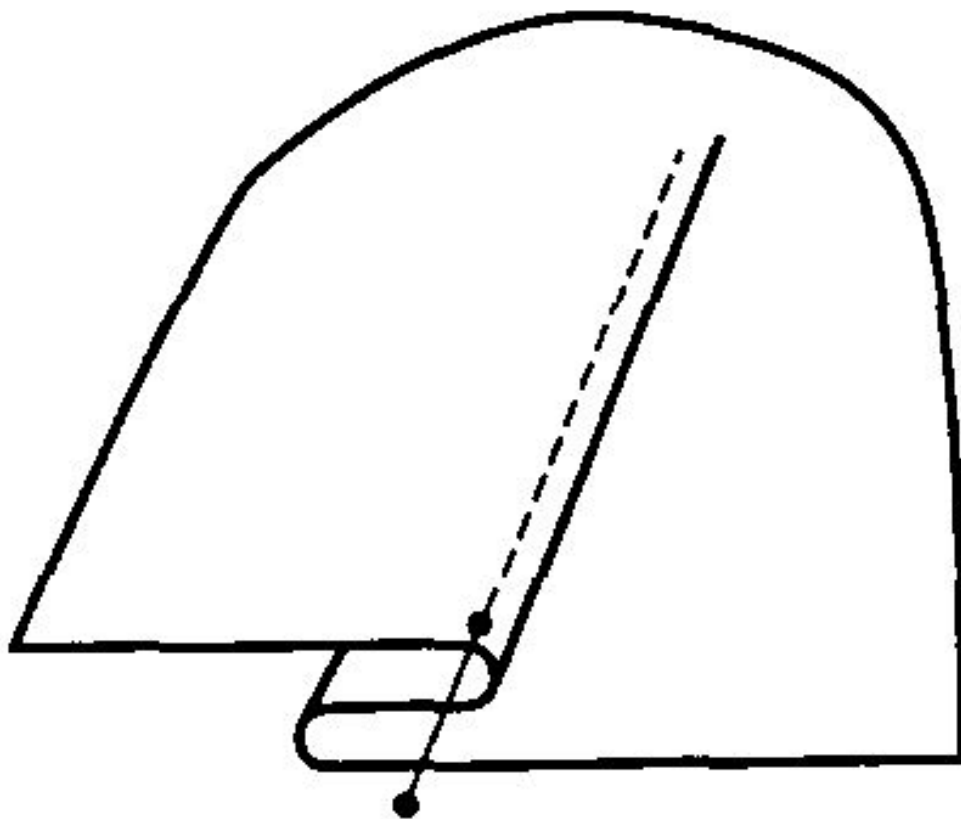

# ПОДРЕЗЫ

---

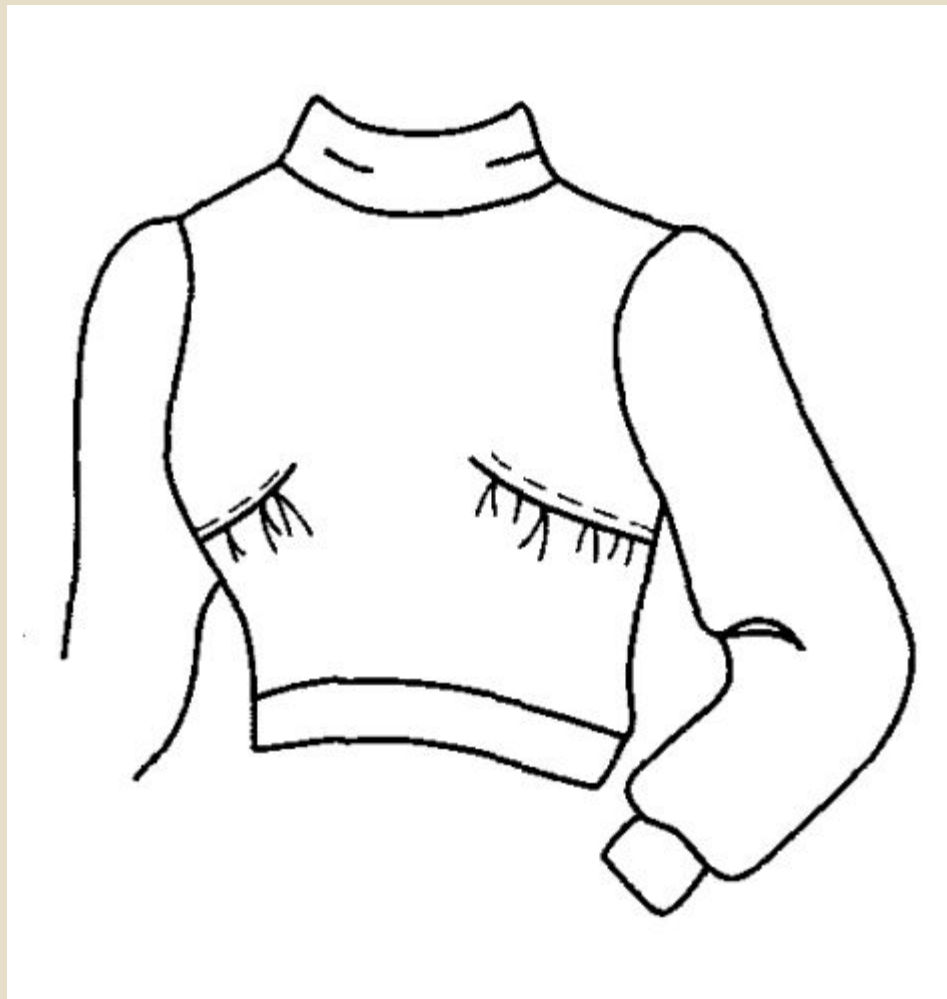

# ОБРАБОТКА ПОДРЕЗА

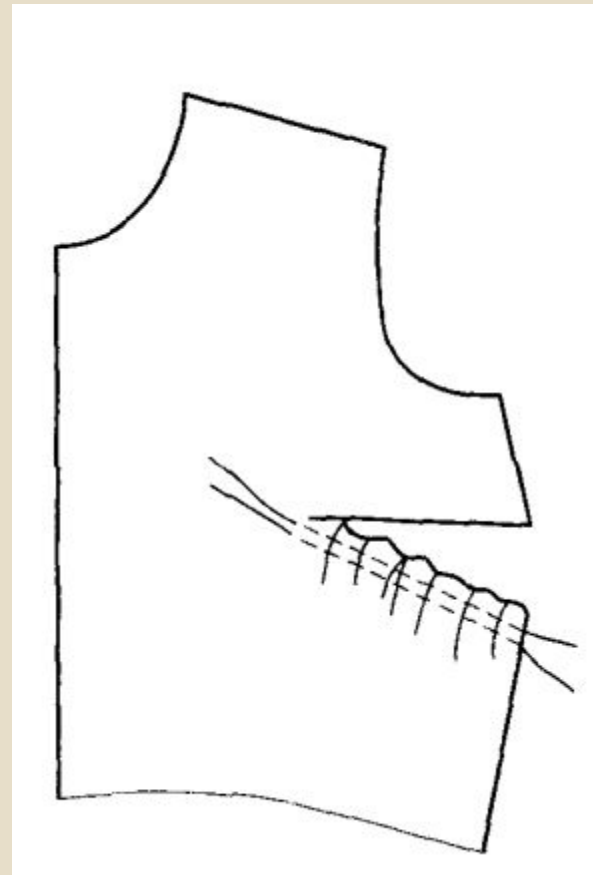
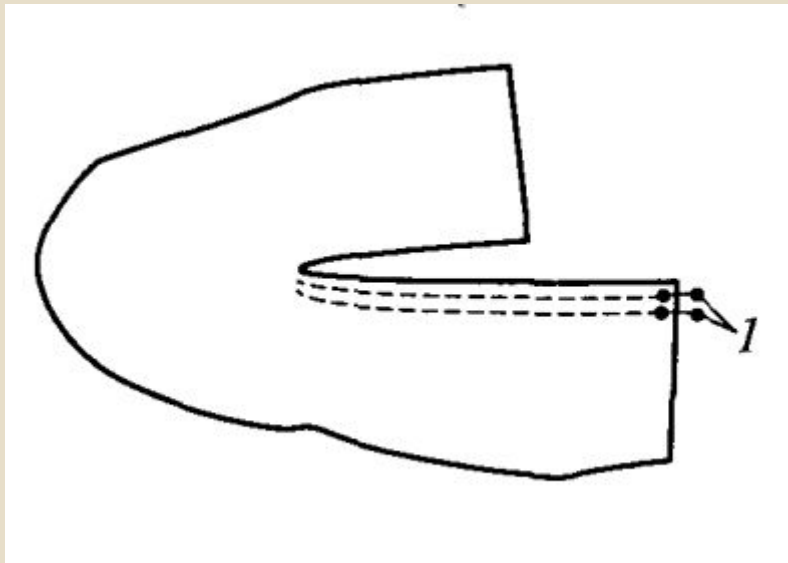

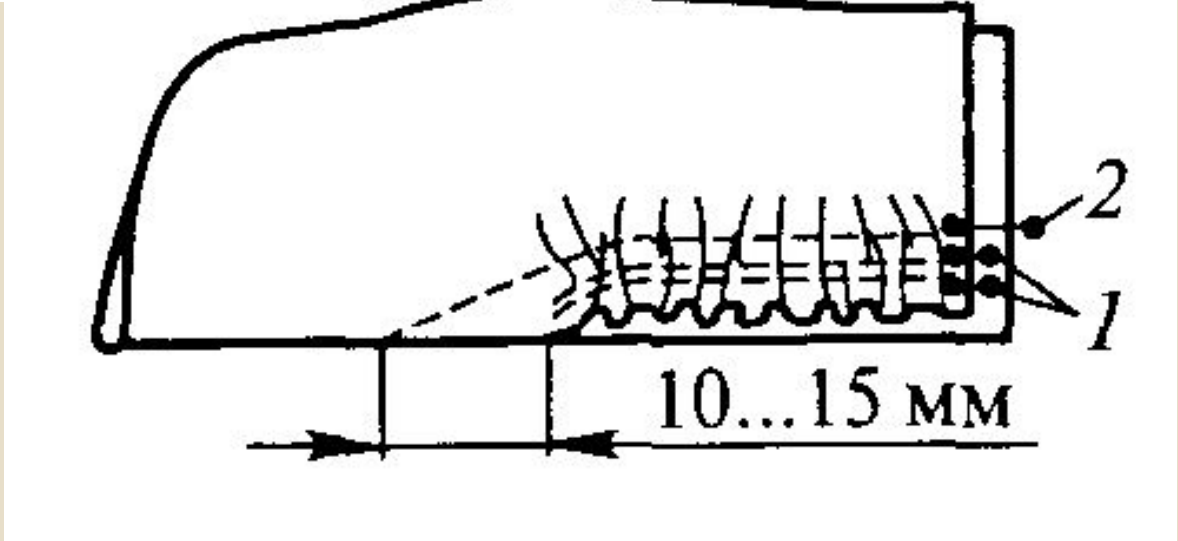



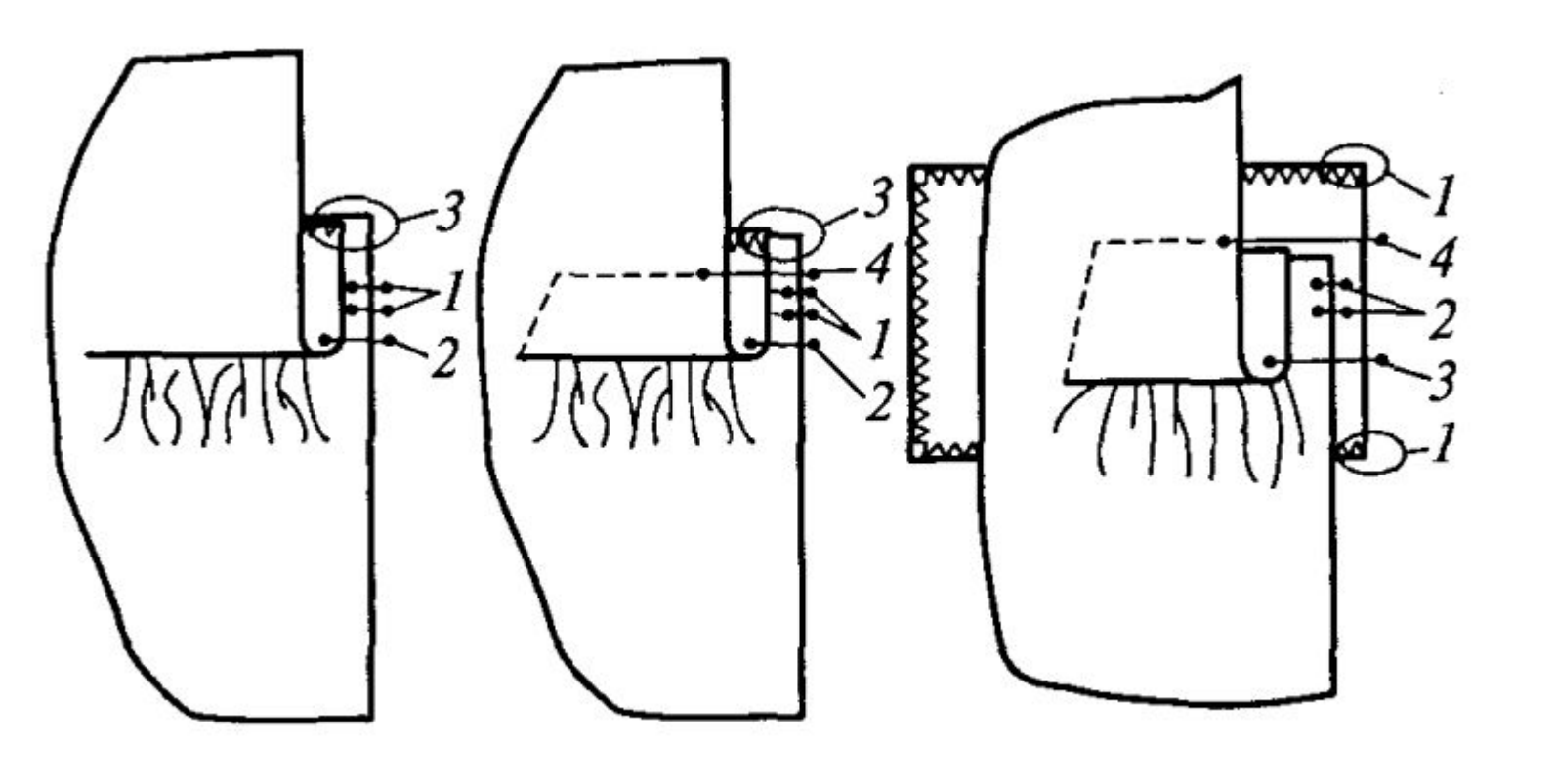

**а**

**б**

**в**

# ТРЕБОВАНИЯ К КАЧЕСТВУ ВЫПОЛНЕННЫХ ВЫТАЧЕК И ПОДРЕЗОВ

- они должны быть симметричны относительно середины детали;
- они должны иметь закрепки в концах строчки;
- у их вершины не должно быть слабины или пролегания.

# ВОПРОСЫ

---

- Какова роль вытачки в посадке швейного изделия на фигуре?
- Как подразделяются вытачки в зависимости от их назначения?
- В каком направлении стачивают треугольную вытачку?
- В каком направлении заутюживают припуск плечевой вытачки?
- Какие требования к качеству готовых вытачек?

СПАСИБО ЗА ВНИМАНИЕ 😊

---

# ИСТОЧНИКИ ИНФОРМАЦИИ

---

- Э.К. Амирова, А.Т. Труханова и др. «Технология швейных изделий» Москва «Академия» 2008 г. (стр. 136-139)
- З.В. Высоцкая «Портной. Изготовление женской легкой одежды» Москва «Академия» 2008 г. (стр. 53-54)
- А.Т. Труханова «Технология женской и детской легкой одежды» Москва «Академия» 1999 г. (стр.80-83)
- <http://2529698.ru/kak-shit-krasivo/565-sposoby-obrabotki-vytachek.html>
- <http://katushenka.ru/2010/02/24/obrabotka-vytachek-vidy-vytachek-i-kak-sdelat-vytachki/>