

ТЕРРОРИЗМ.

УРОК ПО ОСНОВАМ БЕЗОПАСНОСТИ
ЖИЗНЕДЕЯТЕЛЬНОСТИ В 9 классе.

Преподаватель : Цыганков М.М.

◎ **Терроризм :**

- ◎ *тактика политической борьбы, характеризующаяся систематическим применением идеологически мотивированного насилия*, выражающегося в убийствах, диверсиях, саботаже, похищениях и других действиях, представляющих угрозу жизни и безопасности людей.
- ◎ такое насилие используется как для устранения конкретных противников, так и для запугивания правительства, партий, общественно-политических и религиозных движений, этнических групп, социальных слоев во имя достижения определенных политических, религиозных, социально-экономических целей.

УСЛОВИЯ ВОЗНИКНОВЕНИЯ ТЕРРОРИЗМА:

- Первое условие возникновения терроризма - формирование информационного общества;
- Второе условие возникновения терроризма связано с природой технологии и законами развития технологической среды человеческого существования;
- Третье существенное условие возникновения терроризма связано с размыванием традиционного общества и формированием общества модернизированного, ориентированного на либеральные ценности;

УСЛОВИЯ ВОЗНИКНОВЕНИЯ ТЕРРОРИЗМА:

- Четвертое условие терроризма - реальные проблемы, возникающие в ходе исторического развития;
- Терроризм возникает на границах культур и эпох исторического развития;
- Терроризма нет, и не может быть в тоталитарных и авторитарных обществах;
- Терроризм возможен при условии сочувствия делу террористов хотя бы части общества.
- Терроризм является индикатором кризисных процессов

ВИДЫ ТЕРРОРИЗМА :

- **НЕОРГАНИЗОВАННЫЙ (ИНДИВИДУАЛЬНЫЙ)-** терроризм одиночек совершает один-два человека, за которыми не стоит какая-либо организация;
- **ОРГАНИЗОВАННЫЙ(КОЛЛЕКТИВНЫЙ)-** террористическая деятельность планируется и реализуется некой организацией.

ПО СВОЕЙ НАПРАВЛЕННОСТИ И ЦЕЛЯМ ТЕРРОРИЗМ ДЕЛИТСЯ НА:

- **ПОЛИТИЧЕСКИЙ** - борьба за власть;
- **ГОСУДАРСТВЕННЫЙ** - устрашение собственного народа;
- **НАЦИОНАЛИСТИЧЕСКИЙ** - стремление к отделению (сепаратистские или национально-освободительные цели);
- **РЕЛИГИОЗНЫЙ**- обращение в веру, борьба за веру;
- **СОЦИАЛЬНЫЙ**-(**ОБЩЕУГОЛОВНЫЙ** - корыстный)- устрашение коммерческих структур;
- **КРИМИНАЛЬНЫЙ**- устрашение противников из числа других преступных группировок.

ОСНОВНЫМИ ЦЕЛЯМИ ТЕРРОРИСТИЧЕСКИХ АКЦИЙ ЯВЛЯЮТСЯ:

- желание посеять страх среди мирного населения;
- выражение протеста против политики правительства;
- вымогательство;
- нанесение экономического ущерба государству или частным лицам;
- проведение террористических актов против своих соперников в борьбе за политическое влияние.

ВОЗМОЖНЫЕ ЦЕЛИ ТЕРРОРИЗМА:

- физическое устранение политических оппонентов;
- устрашение гражданского населения,
- «акции возмездия»;
- дестабилизация деятельности государственной власти и экономики;
- нанесение экономического ущерба;
- осложнение межнациональных и межконфессиональных отношений, разжигание межнациональной розни;
- намеренное провоцирование военного конфликта;
- изменение политического строя;

МАСШТАБЫ ТЕРРОРИЗМА:

- преступления против личности;
- групповые убийства;
- массовая гибель граждан в результате террористических актов;
- крупномасштабные акции против мирового сообщества.

ПРИЧИНЫ ТЕРРОРИЗМА:

- I. Социально-экономические;**
- II. Политические;**
- III. Религиозные;**

СОЦИАЛЬНО - ЭКОНОМИЧЕСКИЕ:

- 1) **заметное снижение жизненного уровня в сочетании с беспрецедентно возросшей социальной дифференциацией, которые вызывают к жизни такие социально-психологические факторы, как злоба, зависть, ненависть, ностальгия по прошлому и т.п.;**
- 2) **экономический и энергетический кризис, рост цен, инфляция;**
- 3) **кризисное положение ряда социальных и профессиональных групп, особенно военных, имеющих военный опыт и лиц, имеющих опыт работы со взрывными устройствами и взрывчатыми веществами;**
- 4) **рост безработицы, который обуславливает проблемы миграции, бродяжничества, психологической и профессиональной деградации и дезориентации личности в условиях рыночной экономики и т.п.;**

- 5) **широкое распространение среди населения оружия, военной подготовки и специфических военных умонастроений, связанное с участием значительной части военных в реальных боевых событиях (афганская и чеченская войны), так и с вынужденным перепрофилированием многих работников спецслужб, нередко оказывающихся в криминальных структурах. Доступность оружия и большое число ищущих себе применения военных;**
- 6) **подрыв или свержение своего правительства (к примеру, деятельность западногерманской “Фракции красной армии” (РАФ) и итальянских “Красных бригад”);**
- 7) **национальное самоутверждение (к примеру, деятельность Армянской секретной армии за освобождение Армении (АСАЛА))**
- 8) **распространение средствами массовой информации идей и взглядов, ведущих к росту насилия, неравенства и нетерпимости, внушение населению всесильности и вседозволенности террористов и др.**

ПОЛИТИЧЕСКИЕ:

- 1) репрессии со стороны правящей элиты по отношению к оппозиционным политическим партиям;
- 2) навязывание правящей элитой нетрадиционных для данного общества социально-политических нововведений;
- 3) обострение внутривнутриполитических конфликтов внутри самого государства;
- 4) столкновение политических интересов двух государств в каком-либо регионе;
- 5) ошибки в национальной политике, допускаемые правительством;

- **6) целенаправленное разжигание национальной розни отдельными людьми, группами, партиями (к примеру, движение ваххабитов);**
- 7) агрессия в отношении другого государства и его оккупация в большинстве случаев влечет за собой вооруженное сопротивление мирного населения (партизан), использующего террористические методы (взрывы важных объектов, поджоги и т.д.);**
- 8) поощрение терроризма на уровне государственной политики, как это делают Ливия, Иран, Ирак, Афганистан;**
- 9) недовольство деятельностью правительства иностранных государств, в связи с чем, совершаются террористические акты против его представителей и учреждений.**

РЕЛИГИОЗНЫЕ:

- **Религиозный фанатизм** основан на абсолютной вере в то, что после убийства «неверных» - убийца попадает в рай. Это внушается в сознание верующих с детства: и в семье, и в школе, и в мечетях. Поэтому так решительно идут на убийство и на верную смерть женщины-шахидки. Большею частью именно женщины выполняют роль смертниц. «Террористы - запрограммированные люди с пеленок» - говорит А. Добрович - врач-психиатр (Известия 13 сентября 2005г). Эти люди, воспитывающиеся в абсолютно мифомизированном мире, разделенном на наших (клан, народ, вера) и чужих.

СПОСОБЫ ДЕЙСТВИЙ:

- - Применение химических и бактериологических веществ ;
- - Организация взрывов и поджогов ;
- - Захват заложников ;
- - Применение ядерных зарядов ;
- - Организация промышленных аварий ;
- - Уничтожение транспортных средств ;
- - Информационно- психологическое воздействие ;
- - Электромагнитное излучение ;
- - Угоны ВС и МС ;
- - Пиратство .

**Терроризм — это событие,
в котором всегда
участвуют 3**

взаимосвязанные группы:

- **ТЕРРОРИСТЫ ;**
- **ЦЕЛЕВАЯ ГРУППА;**
- **ЖЕРТВЫ.**

ТЕРРОРИСТЫ.

- Организаторами терактов в настоящее время может быть широкий круг лиц: экстремистские организации, преступники-одиночки, психически больные лица, отдельные религиозные сообщества и целые государства.

ЦЕЛЕВАЯ ГРУППА.

- Это те личности, против которых направлена (нацелена) в конечном итоге акция террора, и чаще всего это правители государств, руководящий состав структур власти и экономических объектов, владельцы материальных средств и т.п.
- Акты террора, сеящие среди населения страх, неуверенность в завтрашнем дне, безынициативность, подавленность и т.п. должны, по замыслу их организаторов, вынуждать органы власти или отдельных руководителей выполнять определённые требования террористов. В большей части это политические, реже экономические требования.

ЖЕРТВЫ.

- В качестве жертв террористами зачастую выбираются мирные жители, а также экономические объекты. При этом некоторые теракты имеют узконаправленный характер выбора жертв (только убийство), другие – более широкий спектр (разрушение зданий, гибель людей, обездоленность оставшихся в живых).

ВЗРЫВООПАСНЫЕ ПРЕДМЕТЫ.

- ◉ *Взрывоопасный предмет* - устройство или вещество, способное при наличии источника инициирования (возбуждения) быстро выделять химическую, электромагнитную, механическую и другие виды энергии.

- **К основным видам взрывоопасных предметов относятся:** авиационные бомбы (кассеты, бомбовые связки, зажигательные баки); ракеты и их боеголовки; снаряды, минометные выстрелы и мины; патроны; гранаты; торпеды, морские мины и пр.; инженерные боеприпасы; взрывчатые вещества; табельные, самодельные и другие устройства, содержащие взрывчатые материалы; химические и специальные боеприпасы.

ВЗРЫВЧАТЫЕ ВЕЩЕСТВА.

- **Взрывчатые вещества (ВВ)** - это химические соединения или их смеси, способные взрываться под воздействием внешнего импульса (удара, накола, трения, нагрева и т. п.).
- По своему составу ВВ делятся на взрывчатые химические соединения и взрывчатые смеси, а по назначению - на **инициирующие** (первичные) и **бризантные** (вторичные).
- К **инициирующим ВВ** относятся гремучая ртуть, азид свинца, тетразен, ТИРС.
- К **бризантным ВВ** относятся гексоген, октоген, ТЭН, тетрил, пикриновая кислота, некоторые типы аммоналов и аммонитов, пластичные смеси бризантного ВВ (гексогена, тетрила и др.) с пластифицированными добавками.

ВЗРЫВНЫЕ УСТРОЙСТВА.

- Взрывные устройства могут быть самыми разнообразными как по внешнему виду, так и по принципу действия. Например, ВУ в виде сумки, кейса, чемодана могут взорваться при попытке сдвинуть их с места, поднять, открыть.
- Взрыв может произойти и в результате срабатывания механического или электромеханического взрывателя замедленного действия, без непосредственного воздействия на предмет, по истечении заданного времени замедления.

- Если ВУ имеет радиовзрыватель, то взрыв также может произойти без контакта с ВУ в любой момент времени по команде, переданной по радио.
- Взрыв может быть осуществлен по проводам электровзрывной цепи путем подключения какого-либо источника тока.
- Распространены ВУ, срабатывающие при включении радиоприемника, телевизора, электрического фонарика, мобильного телефона или других предметов бытовой техники, работающих от электрической сети, аккумуляторов или батареек. Включением этих устройств замыкается электровзрывная сеть, в результате чего срабатывает электродетонатор или электрозапал и происходит взрыв заряда ВВ.

ДЕМАСКИРУЮЩИМИ ПРИЗНАКАМИ ВУ ЯВЛЯЮТСЯ:

- наличие ВВ в конструкции ВУ;
- наличие антенны с радиоприемным устройством у радиоуправляемого ВУ;
- наличие часового механизма или электронного таймера (временного взрывателя);
- наличие проводной линии управления;
- наличие локально расположенной массы металла;
- неоднородности вмещающей среды (нарушение поверхности грунта, дорожного покрытия, стены здания, нарушение цвета растительности или снежного покрова и т. д.);
- наличие теплового контраста между местом установки ВУ и окружающим фоном;
- характерная форма ВУ;
- необычный запах, жирные пятна на упаковке.

ПРАВИЛА ПОВЕДЕНИЯ ПРИ ОБНАРУЖЕНИИ ВОП ИЛИ ПРЕДМЕТА, ИМЕЮЩЕГО ВНЕШНЕЕ СХОДСТВО С НИМ (ВЗРЫВООПАСНЫЙ ПРЕДМЕТ).

- — немедленно сообщить об опасной находке ближайшему должностному лицу, по телефону “02” или в отделение полиции;
- — при производстве земляных или других работ — остановить работу;
- — хорошо запомнить место обнаружения предмета;
- — установить предупредительные знаки или использовать различные подручные материалы — жерди, колья, верёвки, куски материи, камни, грунт и т.п.

ПРИ ОБНАРУЖЕНИИ ВОП КАТЕГОРИЧЕСКИ ЗАПРЕЩАЕТСЯ:

- — наносить удары (ударять по корпусу, а также один боеприпас о другой);
- — прикасаться, поднимать, переносить или перекатывать с места на место;
- — закапывать в землю или бросать в водоём;
- — предпринимать попытки к разборке или распиливанию;
- — бросать в костёр или разводить огонь вблизи него.

ПРИ ОБНАРУЖЕНИИ ВЗРЫВНЫХ УСТРОЙСТВ И ПОДОЗРИТЕЛЬНЫХ ПРЕДМЕТОВ.

- 1. Незамедлительно сообщить о случившемся в правоохранительные органы, службу спасения по телефону 01 или в управление по делам ГО и ЧС университета.
- 2. Не трогать, не вскрывать и не перемещать находку. Запомнить время её обнаружения. Помните: внешний вид предмета может скрывать его настоящее назначение. В качестве камуфляжа для взрывных устройств используются обычные бытовые предметы: сумки, пакеты, свертки, коробки, игрушки и т.д.
- Не предпринимать самостоятельно никаких действий с предметами, похожими на взрывное устройство - это может привести к их взрыву, многочисленным жертвам и разрушениям!
- 3. Не подходить к взрывным устройствам и подозрительным предметам (должностным лицам организовать их оцепление) ближе расстояния, указанного в таблице 1.

ТАБЛИЦА 1.

- 1. Граната РГД-5 не менее 50 метров
- 2. Граната Ф-1 не менее 200 метров
- 3. Тротиловая шашка массой 200 г. - 45 метров
- 4. Тротиловая шашка массой 400 г.- 55 метров
- 5. Пивная банка 0,33 литра.- 60 метров
- 6. Мина МОН-50 - 85 метров
- 7. Чемодан (кейс)-230 метров
- 8. Дорожный чемодан- 350 метров
- 9. Автомобиль типа "Жигули»- 460 метров
- 10. Автомобиль типа "Волга"- 580 метров
- 11. Микроавтобус -920 метров
- 12. Грузовая автомашина (фургон)-1240 метров

АВИАЦИОННЫЕ БОМБЫ.



АРТИЛЛЕРИЙСКИЕ СНАРЯДЫ.



МИНОМЕТНЫЕ МИНЫ.

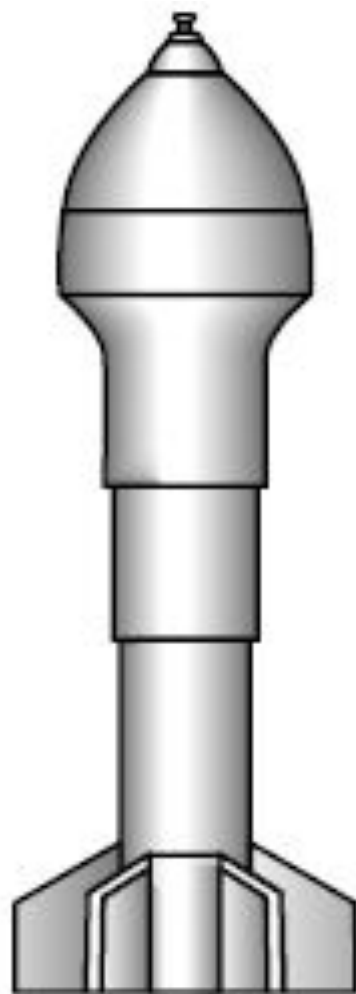

ПРОТИВОТАНКОВЫЕ МИНЫ.

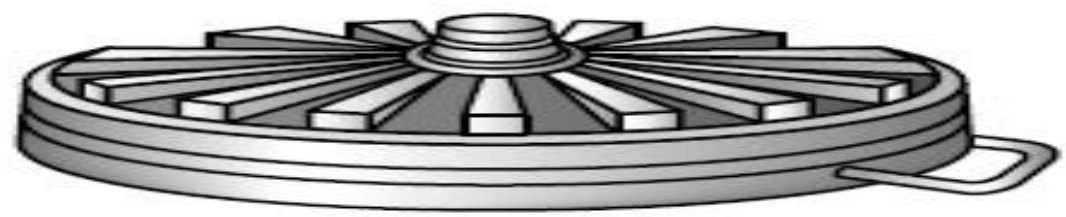
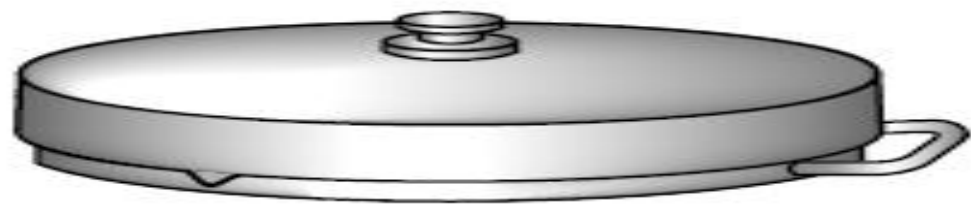
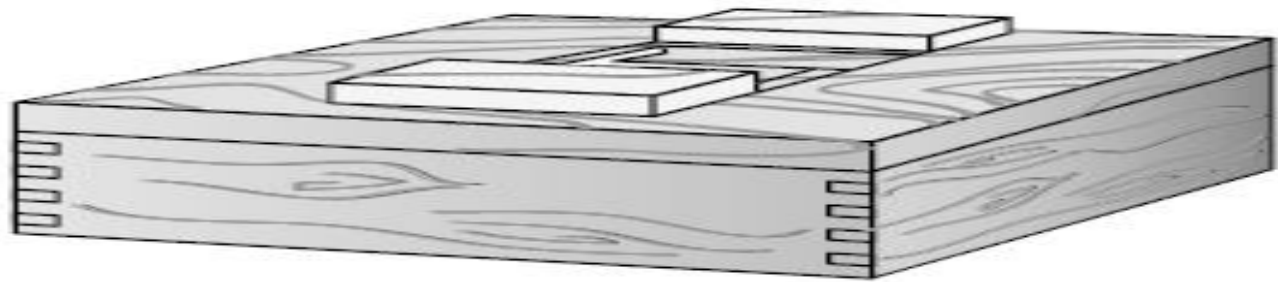

ПРОТИВОПЕХОТНЫЕ МИНЫ.



АВИАЦИОННЫЕ ПАТРОНЫ.



РУЧНЫЕ ГРАНАТЫ.

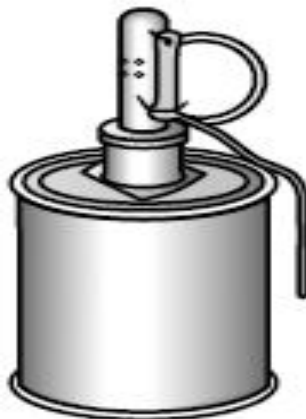
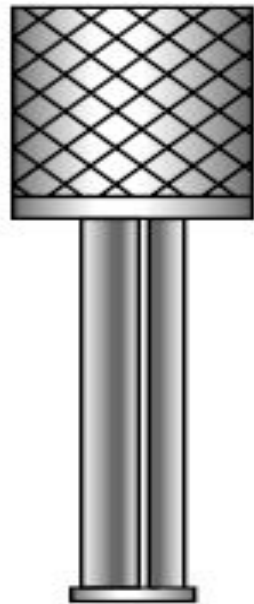

ВЗРЫВАТЕЛИ,

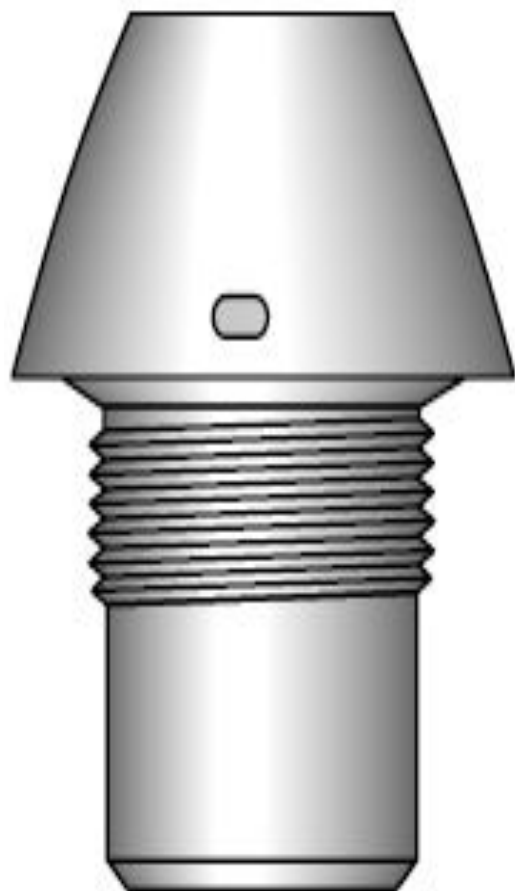

ЗАПАЛЫ.



МОТИВЫ ВСТУПЛЕНИЯ В ТЕР.ГРУППУ.

- а) политико-идеологические и религиозные убеждения (человек стремится достичь определенных целей в политической борьбе или в борьбе за какую-то идею);
- б) корыстные мотивы (стремление человека приобрести материальные блага в обход существующего порядка, обогатиться на чужом горе);
- в) эмоциональные проявления и особенности (подверженность к вступлению в ряды террористов под влиянием сильных переживаний, психотравмирующих событий, на объективное осмысление которых у человека нет сил, возможности, опыта);

- ⊙ г) мотивы самоутверждения, придания своей деятельности и своей личности особой значимости, обретения через насилие власти над людьми;
- ⊙ д) психопатологические факторы (ущербность личности, отклонения в психике, садистические наклонности, враждебное отношение к людям вообще и т.п.).

ОБОБЩЁННЫЕ ЧЕРТЫ ПСИХОЛОГИЧЕСКОГО ОБЛИКА.

- - фанатизм, готовность к самопожертвованию, преданность лидеру, идее (переубедить подчас такого человека очень трудно, или невозможно);
- - переживание большой степени социальной несправедливости со склонностью проецировать на общество причины своих неудач. Для личности террориста характерна позиция «Я хороший, мир плохой», которая становится средством моральной самозащиты, позволяющей оправдать любые преступные действия;
- - социальная изолированность и отчужденность, ощущение нахождения на обочине общества и потери жизненной перспективы (поэтому в профилактике терроризма так важны теплые человеческие взаимоотношения, постоянные контакты людей, живущих рядом, родственников, чтобы не допустить того, что человек остается один на один со своими проблемами);
- - сильная потребность в присоединении к группе, укреплении личностной идентичности. Уйти из группы (банды), принявшей его как «равноправного», для террориста равносильно потере себя;

- - преобладание эмоционального, а не рационального мышления (условно данную черту можно сравнить со стереотипом поведения «Сначала стреляю, потом думаю»);
- - крайняя нетерпимость ко всякого рода инакомыслию, колебаниям и сомнениям, низкая способность работать в режиме диалога, незначительное внимание к чувствам и желаниям других людей;
- - неадекватная (завышенная или заниженная) самооценка;
- - высокая агрессивность, враждебность по отношению к реальному или виртуальному врагу;
- - ослабленное чувство жалости и способности прощать людей;
- - постоянная готовность защитить свое «Я», стремление самоутвердиться.

ТЕРРОРИЗМ С ИСПОЛЬЗОВАНИЕМ ХОВ.

- Применение террористами ОВ возможно как на открытой местности, так и в закрытых помещениях - в местах массового скопления людей. **Первыми признаками применения ОВ являются:**
- внезапное ухудшение самочувствия групп рядом расположенных людей (боль и резь в глазах, кашель, слезо- и слюноотечение, удушье, сильная головная боль, головокружение, потеря сознания и т.п.);
- массовые крики о помощи, паника, бегство;
- не характерные для данного места посторонние запахи;
- появление не характерных для данного места капель, дыма, тумана.

ТЕРРОРИЗМ ПО ТЛФ.

- Одним из распространенных в настоящее время видов террористических акций является угроза по телефону. При этом преступник звонит в заранее выбранное учреждение, организацию, объект, помещение и сообщает о заложенной бомбе или объявляет о предстоящем взрыве, предупреждает о том, сколько времени осталось до срабатывания взрывного устройства и т.п. Как правило, телефонные звонки такого рода являются анонимными, то есть злоумышленник не называет своего имени и не сообщает, почему и с какой целью он задумал совершить этот взрыв.
- Получателем информации об анонимной угрозе является лицо, первым снявшее телефонную трубку. Чаще всего это секретарь директора или диспетчер, то есть лицо, функциональной обязанностью которого является отвечать на входящие телефонные звонки. Сообщение обычно бывает лаконичным, поскольку злоумышленник торопится положить трубку, однако, в то же время, он должен убедиться, что его сообщение принято в точность.

- ЧТО ДЕЛАТЬ: реагировать на каждый поступивший телефонный звонок;
- постараться дать знать об этой угрозе своему коллеге, по возможности одновременно с разговором он должен по другому аппарату сообщить оперативному дежурному ОВД по телефону - 02 о поступившей угрозе ,номер телефона, по которому позвонил террорист;
- при наличии автоматического определителя номера (АОН) записать определившийся номер телефона в тетрадь, что позволит избежать его случайной утраты;
- при использовании звукозаписывающей аппаратуры записать данный разговор и сразу же извлечь кассету (мини-диск) и принять меры к ее сохранности. Обязательно вставить на ее место другую;
- обеспечить беспрепятственную передачу полученной по телефону информации директору гимназии;
- при необходимости эвакуировать обучающихся и постоянный состав гимназии согласно плану эвакуации в безопасное место(не менее 200м);

- - сообщить в правоохранительные органы и выполнить все указания до прибытия СОГ;
- - собрать максимальную информацию о происшествии и записать её ;
- - ограничить круг лиц ,допущенных к полученной информации , задержать всех участников телефонного разговора до прибытия СОГ;
- - проверить первичные средства пожаротушения и собрать добровольную пожарную дружину для постановки задачи;
- - выставить оцепление для исключения проникновения посторонних лиц на территорию гимназии;
- - сообщить о происходящем в Управление образования г.Батайска;
- - выделить помещение для работы СОГ;
- - обеспечить беспрепятственную работу СОГ, кинологов и т.д.

НЕОБХОДИМО:

- Осуществлять ежедневный обход территории гимназии и осмотр мест возможного сосредоточения обучающихся, ценных или опасных веществ, на предмет своевременного выявления взрывных устройств или подозрительных лиц и предметов.
- Ужесточить пропускной режим при входе и въезде на территорию гимназии Установить систему видеонаблюдения и записи
- Установить прочные двери на подвалах и навесить на них замки.
- Опечатать чердачные и подвальные помещения.
- Проверить и опечатать все пустующие помещения гимназии.
- Обращать внимание на незнакомых людей в здании гимназии, постоянному составу расспрашивать цель их прибытия, по возможности проверять документы.
- Систематически проводить инвентаризацию помещений, эвакуационных выходов, закрытых лестничных пролётов, территории гимназии.

- Обеспечить предупредительный контроль мест массового скопления людей , где будут проводиться занятия , совещания , собрания , культурно-массовые мероприятия.
- Знать и иметь на видных местах телефоны местных отделов ФСБ .УВД, прокуратуры.
- Постоянно контролировать освещённость территории гимназии.
- Систематически корректировать схему оповещения сотрудников гимназии.
- Иметь в гимназии План действий по предупреждению и ликвидации ЧС.
- Постоянно контролировать работоспособность телефонных аппаратов и наличие связи.

ДЕЙСТВИЯ ПОСТОЯННОГО СОСТАВА И АДМИНИСТРАЦИИ ГИМНАЗИИ ПРИ СРАБАТЫВАНИИ ВЗРЫВНОГО УСТРОЙСТВА В ЗДАНИИ И НА ТЕРРИТОРИИ ГИМНАЗИИ :

А. Находясь вне зоны поражения:

- Выяснить обстановку (место взрыва, наличие пострадавших, имеется или нет возгорание и т.п.), учитывая, что взрывных устройств может быть несколько и они могут срабатывать как сразу, так и с промежутками времени.
- Организовать вынос пострадавших.
- Сообщить (по возможности) о случившемся в правоохранительные органы, администрации гимназии , в Управление образования г. Батайска,
- Встретить СОГ (следственно-оперативную группу) и сообщить старшему о наличии людей в здании, передать ему(по возможности):
- план расположения ОУ и план расположения помещений здания, при возможности указать место срабатывания взрывного устройства и места возможного нахождения пострадавших
- другие сведения, имеющие ценность для СОГ (кто мог позвонить о закладке взрывного устройства, оставить подозрительный предмет, кто из посторонних и с какой целью приходил в школу и т.д.).
- Оставаться, при необходимости с СОГ и оказывать возможную помощь при проведении следственных действий.
- Принять меры, при необходимости, по организации помощи в проведении спасательных работ, выполняя указания сотрудников спасательной службы.
- Выяснить: кто пострадал в результате взрыва и сообщить их родственникам

Б. Оказавшись в зоне поражения

- Если здание стало рушиться, то необходимо укрыть людей под главными стенами, потому что гибель чаще всего несут перегородки, потолки, люстры.
- Оказавшись в темноте, не допускать зажигания огня, так как возможная утечка газа может вызвать новый взрыв.
- Организовать выход из разрушенного здания, объяснив необходимость прижиматься спиной к стене, особенно если придется спускаться по лестнице, двигаться пригнувшись, прикрыв голову руками (сверху чаще всего падают обломки и стекла).
- Оказавшись на улице, отвести людей от здания, следить при этом за карнизами и стенами, которые могут рухнуть.
- Ориентироваться надо быстро и осторожно, так как при разрушении здания поднимается густая туча пыли, она сама по себе способна породить панику, люди начинают метаться, обрушивая то, что еще может держаться.
- По возможности , сообщите по мобильному телефону о происходящем с вами в правоохранительные органы , администрации гимназии, в Управление образования г. Батайска .

В. Оказавшись под завалом

- Обуздать страх, не пасть духом самому и принять меры к исключению паники у других людей, оказавшихся под завалом, внушать пострадавшим, что помощь придет обязательно.
- Успокоиться и, прежде чем предпринимать какие-либо действия, внимательно осмотреться.
- Убедиться в том, что вы не получили серьезных травм.
- По возможности оказать первую помощь себе другим пострадавшим. Помнить о возможности новых взрывов, обвалов и разрушений и, при возможности не мешкая, организовать уход из опасного места в более безопасное, укрывшись под дверными проемами, у несущих стен, рядом с массивной деревянной мебелью и иными прочными конструкциями.

- При невозможности самостоятельно выбраться из под завала, принять меры к расширению пространства вокруг себя, удаления от себя и людей острых и твердых предметов, подпорке конструкций, находящихся над вами, с тем чтобы не допустить их обрушения на вас и организовать подачу сигналов спасателям голосом, частыми стуками по конструкциям, звоном имеющихся металлических предметов (ключи, монеты и т.п.).
- По возможности , сообщите по мобильному телефону о происходящем с вами в правоохранительные органы , администрации гимназии, в Управление образования г.Батайска
- Если есть возможность, пейте жидкость и поите людей, которые не могут пить сами.
- Выполнять все указания спасателей после их проникновения к месту вашего нахождения.

В зависимости от своей компетенции федеральные органы исполнительной власти осуществляют эту борьбу главным образом по следующим направлениям:

- ◎ **ФСБ** - борьба с террористическими преступлениями политического характера;
- ◎ **МВД** - борьба с террористическими преступлениями корыстного характера;
- ◎ **СВР** - обеспечение безопасности учреждений России, находящихся за рубежом;
- ◎ **ФСО** - обеспечение безопасности объектов государственной охраны и защиты охраняемых объектов;
- ◎ **МО** - защита вооружения и военных объектов;
- ◎ **ФПС** - охрана Государственной границы.

ОТВЕТСТВЕННОСТЬ ЗА ТЕРРОРИЗМ:

Статья 205.Терроризм. УГИК РФ

- Терроризм, то есть совершение взрыва, поджога или иных действий, создающих опасность гибели людей, причинения значительного имущественного ущерба либо наступления иных общественно опасных последствий, если эти действия совершены в целях нарушения общественной безопасности, устрашения населения либо оказания воздействия на принятие решений органами власти, а также угроза совершения указанных действий в тех же целях - наказываются лишением свободы на срок от пяти до десяти лет.

Статья 206. Захват заложника.

УГИК РФ.

- 1. Захват или удержание лица в качестве заложника, совершенные в целях понуждения государства, организации или гражданина совершить какое-либо действие или воздержаться от совершения какого-либо действия как условия освобождения заложника, - наказываются лишением свободы на срок от пяти до десяти лет.

Статья 207. Заведомо ложное сообщение об акте терроризма. УГИК РФ.

- Заведомо ложное сообщение о готовящихся взрыве, поджоге или иных действиях, создающих опасность гибели людей, причинения значительного имущественного ущерба либо наступления иных общественно опасных последствий, - наказывается штрафом в размере от двухсот до пятисот минимальных размеров оплаты труда или в размере заработной платы или иного дохода осужденного за период от двух до пяти месяцев, либо исправительными работами на срок от одного года до двух лет, либо арестом на срок от трех до шести месяцев, либо лишением свободы на срок до трех лет.

Статья 208. Организация незаконного вооруженного формирования или участие в нем. УГИК РФ.

- ⦿ 1. Создание вооруженного формирования (объединения, отряда, дружины или иной группы), не предусмотренного федеральным законом, а равно руководство таким формированием -
- ⦿ наказываются лишением свободы на срок от двух до семи лет.
- ⦿ 2. Участие в вооруженном формировании, не предусмотренном федеральным законом, - наказывается ограничением свободы на срок до трех лет, либо арестом на срок до шести месяцев, либо лишением свободы на срок до пяти лет.

Статья 207. Заведомо ложное сообщение об акте терроризма.

- Заведомо ложное сообщение о готовящемся взрыве, поджоге или иных действиях, создающих опасность гибели людей, причинения значительного имущественного ущерба либо наступления иных общественно опасных последствий, - наказывается штрафом в размере от двухсот до пятисот минимальных размеров оплаты труда или в размере заработной платы или иного дохода осужденного за период от двух до пяти месяцев, либо исправительными работами на срок от одного года до двух лет, либо арестом на срок от трех до шести месяцев, либо лишением свободы на срок до трех лет.