

# Елена Шалашова



# Уроки на салфетках

ИЛИ

## Азбука MLM

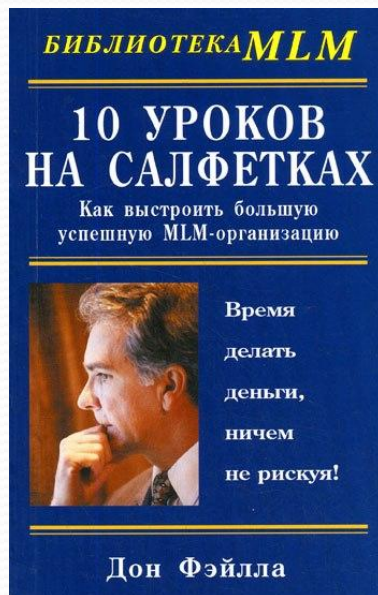

# «10 уроков на салфетках»

**Это азбука сетевого маркетинга!!!**

**Ее надо перечитывать каждый раз,  
когда вы выйдете на новый уровень!!!**

**Тамила Полежаева говорила:  
«На этой книге выросла вся моя структура!!!»**

# Урок на салфетке № 1

Дважды два – четыре

$$\begin{array}{r} 2 \\ \times 2 \\ \hline 4 \\ \times 2 \\ \hline 8 \\ \times 2 \\ \hline 16 \end{array}$$

$$\begin{array}{r} 2 \\ \times 2 \\ \hline 4 \\ \times 2 \\ \hline 8 \\ \times 2 \\ \hline 16 \end{array} \quad \begin{array}{r} 3 \\ \times 3 \\ \hline 9 \\ \times 3 \\ \hline 27 \\ \times 3 \\ \hline 81 \end{array}$$

Diagram illustrating the relationship between powers of 2 and 3. An arrow labeled "1" points from 2 to 3. An arrow labeled "65" points from 16 to 81.

$$\begin{array}{r} 5 \\ \times 5 \\ \hline 25 \\ \times 5 \\ \hline 125 \\ \times 5 \\ \hline 625 \end{array}$$

Diagram illustrating the relationship between powers of 5. Arrows point from 5, 25, 125, and 625 to a large bracket on the right labeled "780".

# Урок на салфетке № 1

Дважды два – четыре

300 рублей в месяц!

780 человек \* 300 рублей = 234 000 рублей

**ВАША** скидка = 30 000 рублей

А если помыть еще и соседей... ???

А если научиться пользоваться сериями ????

А если расскажите о пользе «Wellness» ???

## Урок на салфетке № 2

### Синдром бизнесмена-банкрота

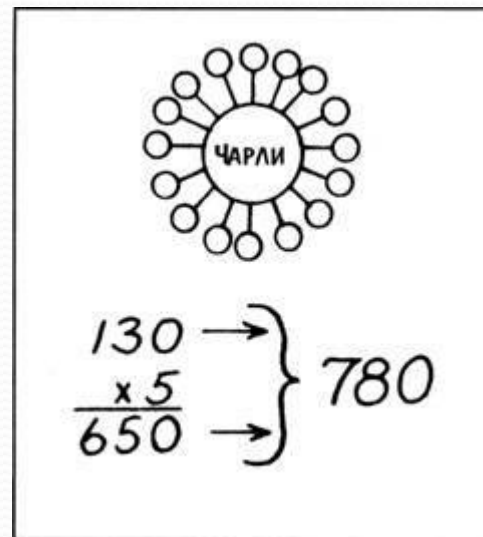
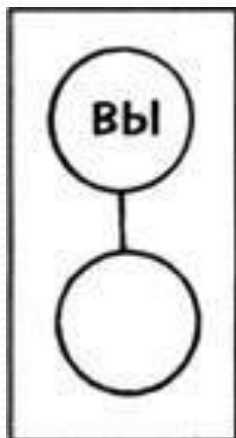

# Урок на салфетке № 3

## Четыре вещи, которые вам необходимо сделать



Стартовый комплект (Цель, Школа роста, личный опыт, наработки)

Найди свой любимый продукт (Пользуйся и рекомендуй)

Подключи 5 серьезных БП (Твои знания + Твоя энергия)

Не продавай, а предлагай товар и возможности своим знакомым и малознакомым друзьям! Научи их тому, чему

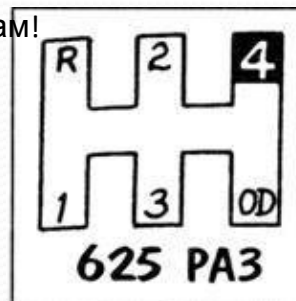
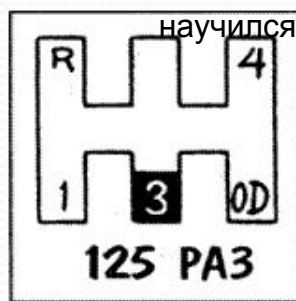
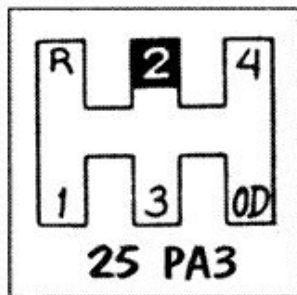
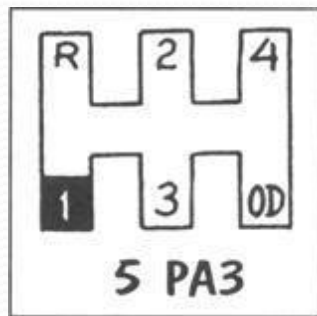

научился сам!



Помни, когда вступаешь в программу MLM, у тебя должен быть спонсор (команда).

Ищи своего настоящего спонсора!

# Урок на салфетке № 4

Закладываем прочный фундамент или  
«Копай до твердого грунта»

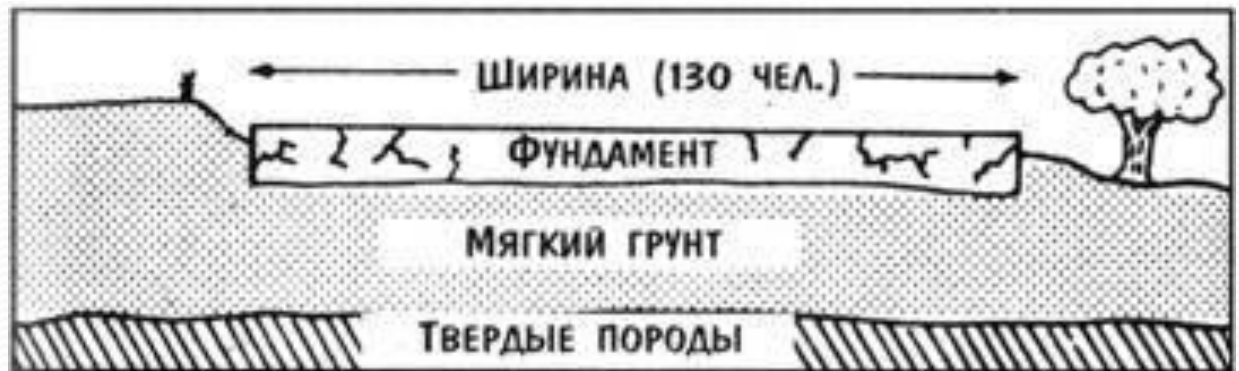
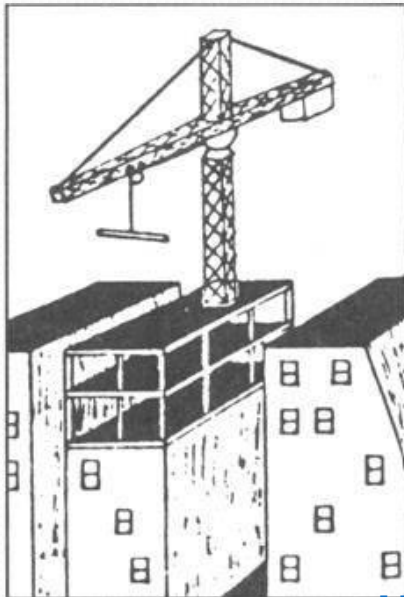
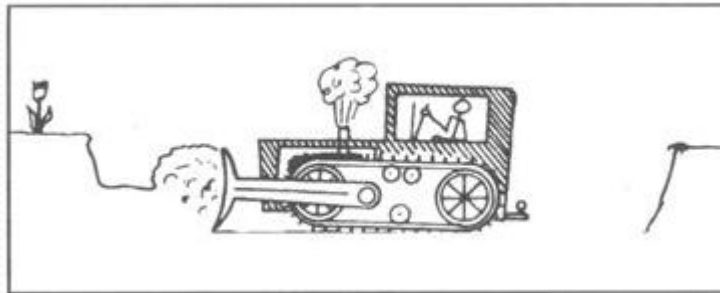

Чем серьезней бизнес ты хочешь построить,  
тем глубже и крепче должен быть фундамент!



Лопата

Бульдозер Урок на салфетке № 4

Закладываем прочный фундамент или

Экскаватор «копай до твердого грунта»

Кран

**Передача**

1-я

2-я

3-я

4-я

**Мнение о Вас**

Сделай надёжный фундамент и добьёшься серьёзных высот!

Девочка с листовкой

# Урок на салфетке № 5

## Корабли в море

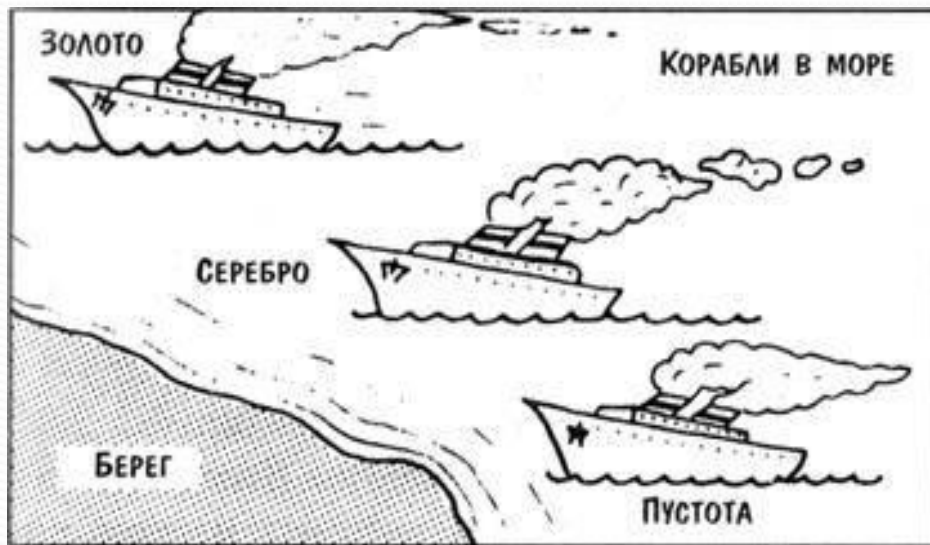

### А Вы перспективный партнер?

- \* Любит учиться и задает вопросы.
- \* Просит помощи и приглашает на встречи
- \* Воодушевляется делом, терпелив
- \* Обязательный человек
- \* Есть цели в жизни и желание их достичь
- \* Позитивный человек

Новичок начинает работу, как «серебряный» корабль, он полон надежд, энтузиазма. Не дайте ему перегореть, помогите стать «золотым».

Не надо заниматься «пустыми» кораблями – они всегда ищут что-то негативное.

Старайтесь заниматься «золотыми кораблями» для того, чтобы построить глубину.

# Урок на салфетке № 6

## Приглашение третьего лица (и рекомендации)

Спроси у ВСЕХ своих знакомых:

«Хочешь заработать?»

«А знаешь ли еще кого-нибудь, кто хочет заработать?»

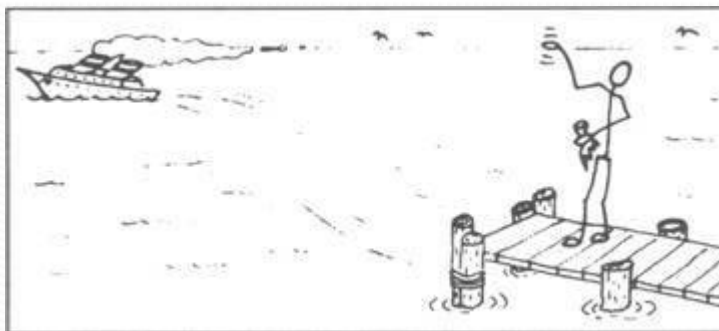
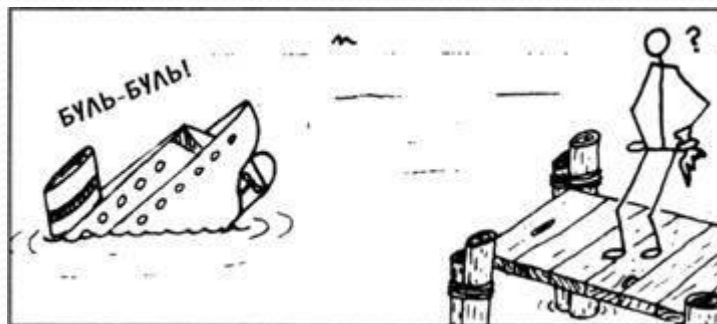
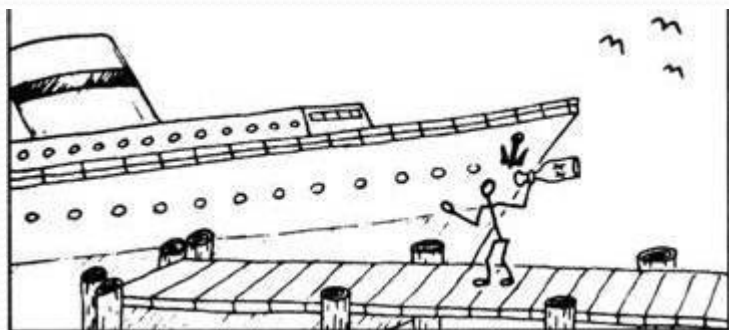

*Тамила Полежаева* стала результатом МИРА не потому, что умнее всех, а потому, что получила больше всех ОТКАЗОВ!

# Урок на салфетке № 7

## На что использовать время?

1. Если нет времени – не будет и ДЕНЕГ! (ходить на занятия, работать с клиентами)
2. Выброси телевизор!!!
3. Принцип Паретто:  
новичок – 80% времени собирает заказы  
20% времени приглашает людей  
Лидер – наоборот!!!



# Урок на салфетке № 8

## Разжигание пламени

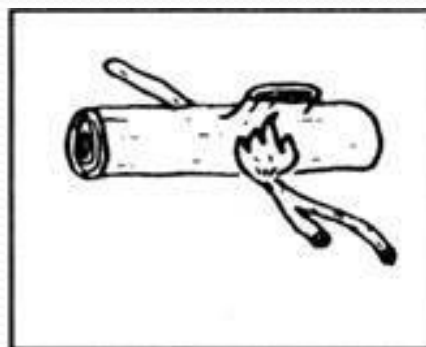

*Работай в команде, чтобы стимулировать и воодушевлять!*

*«Работа будет тяжелой, но мы работаем для себя!»*

# Урок на салфетке № 9

## Мотивация и отношения

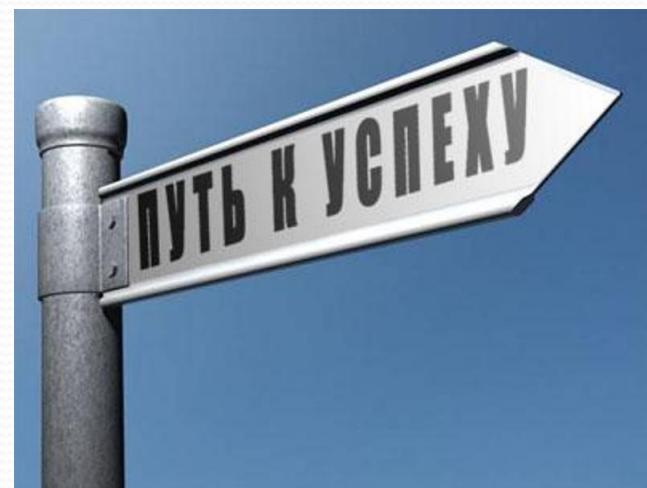

У каждого из Вас есть выбор... Но самое глупое решение, которое Вы можете принять в Oriflame – это бросить его!

# Урок на салфетке № 9

## Мотивация и отношения

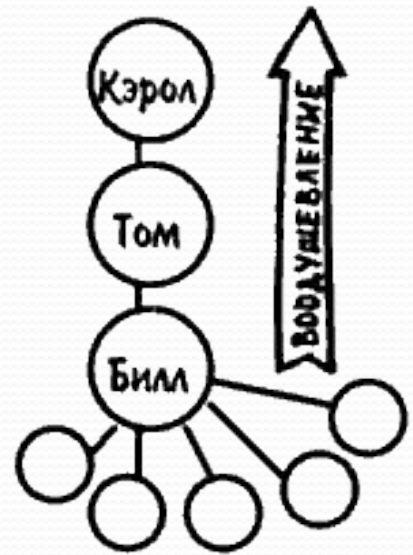
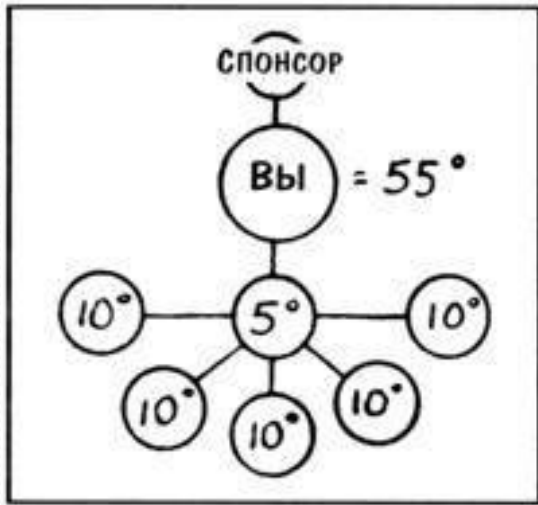
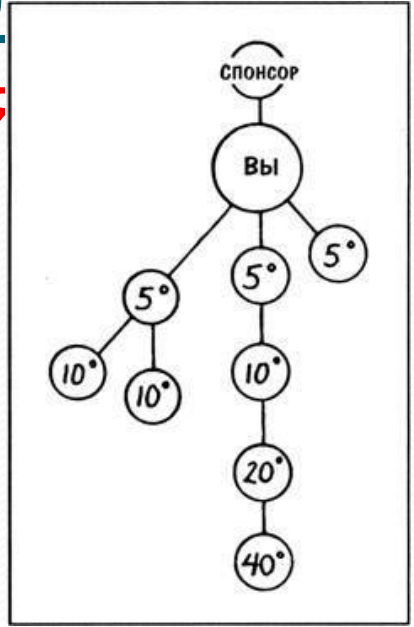
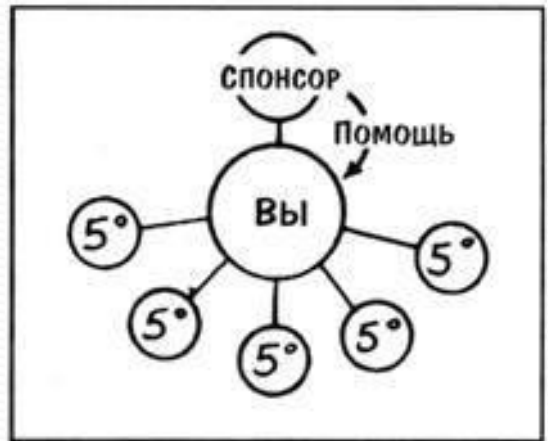

# Урок на салфетке № 9

## Мотивация и отношения

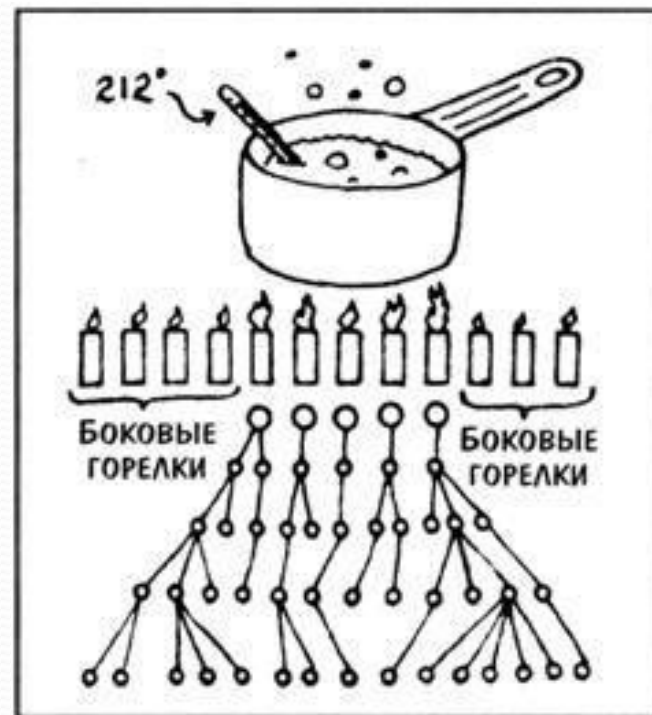
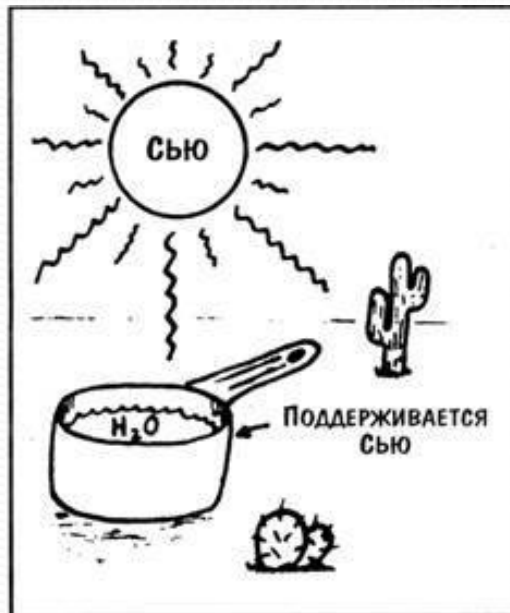
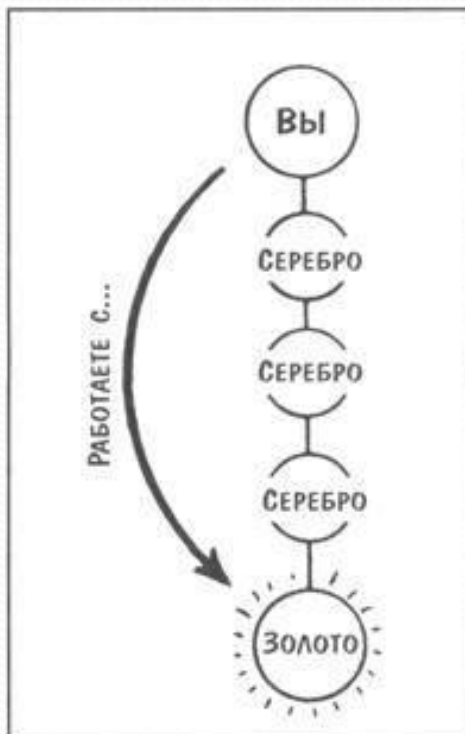



« - » +  
Урок на салфетке № 9

« + » +  
«Треугольник Успеха»

« + » +  
**Действия =**

« - » =

« + » =

« - » =

« + » =

**Результат**

???

# Урок на салфетке № 10

## Пятиугольник роста

1 месяц



«Учеба»

2 месяц



4 месяц



6 месяц



8 месяц

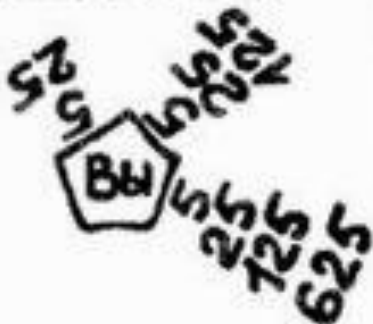

10 месяц

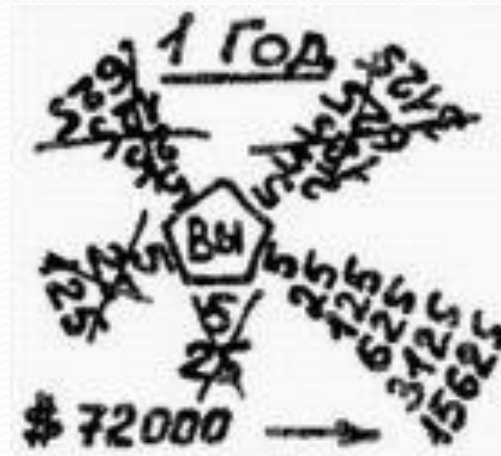
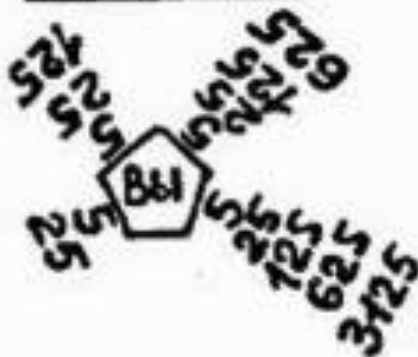

## Урок на салфетке № 10 «Определите скорость»



Когда?



Как быстро вы пригласите  
5 ключевых партнеров!

**Здесь у каждого свой темп!**

Сравнивай себя сегодняшнего с собой вчерашним  
и делай все сегодня на **1%** лучше чем вчера!!!

# Треугольник успеха

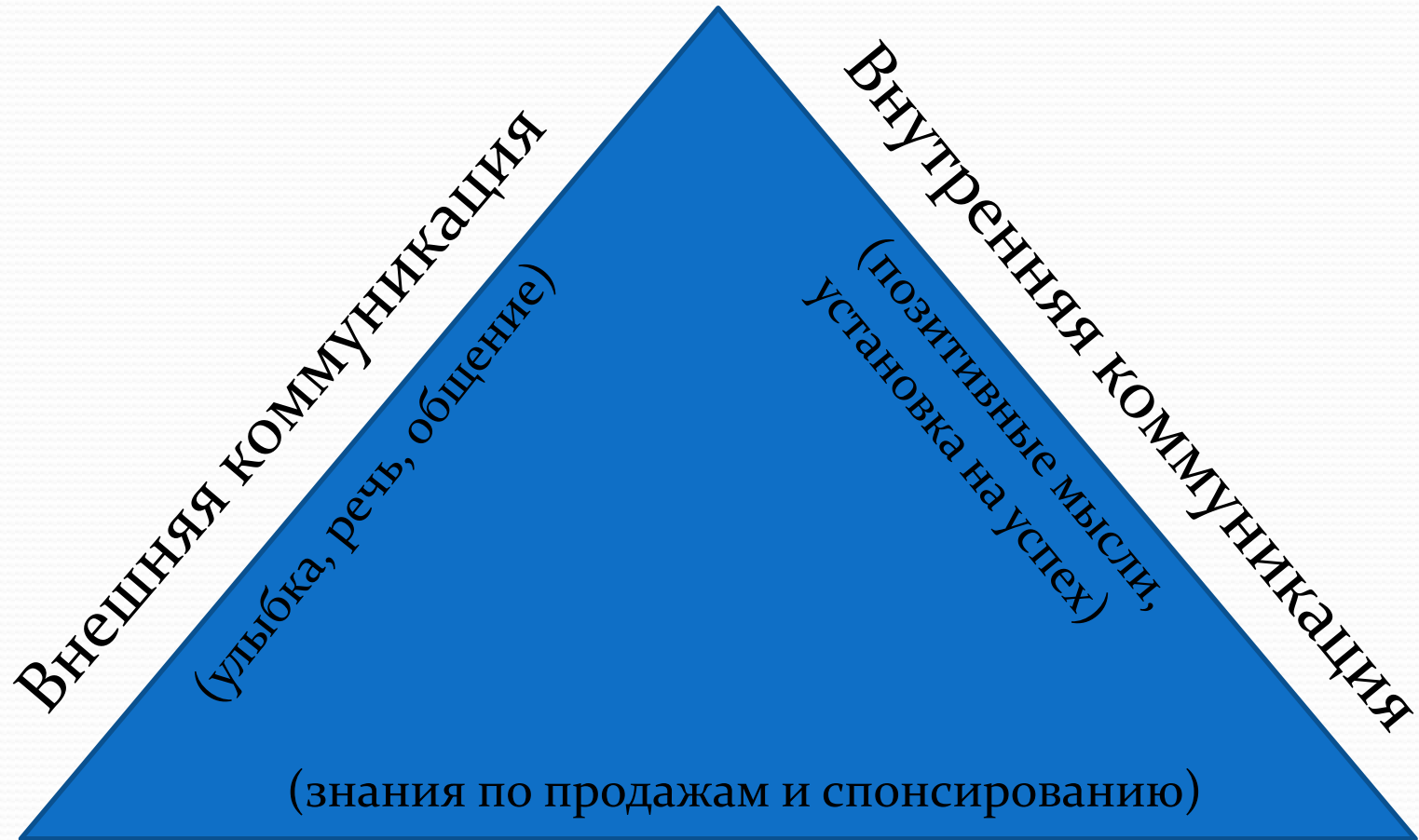

Техника действий

**В сетевом бизнесе наиболее  
важна работа с людьми!  
Очень важно научить их  
тому, что умеете вы сами!**

