

Capitals»

Отдел депозитов и расчетных счетов

Автоматизация деятельности со срочными



Цель автоматизации

- Достичь сокращение времени обслуживания клиентов на 20%;
- Увеличить прибыль депозитного отдела на 15%;
- Расширить и упростить работу со депозитами;
- Улучшить уровень обслуживания клиентов.



Лист ресурсов

Отдел бухгалтерии	Трудовой	ОБ	400%	250,00р./ч
Отдел депозитов и расчетных счетов	Трудовой	ОД	400%	250,00р./ч
IT-специалисты	Трудовой	IT	3 000%	150,00р./ч
Наемные специалисты	Трудовой	НС	4 000%	180,00р./ч
Техническое оборудование	Материальный	ТО		250 000,00р.
Руководство предприятия	Трудовой	РП	100%	400,00р./ч
Персонал	Трудовой	П	3 000%	110,00р./ч

Диаграмма Ганта

Автоматизация депозитного отдела ЗАО "Кабанк Capitals"

+ Организация проекта

+ Формирование требований к АС

+ Разработка концепции АС

+ Составление технического задания

+ Создание технического проекта

+ Реализация проекта

Установка технического оборудования

+ Ввод в действие

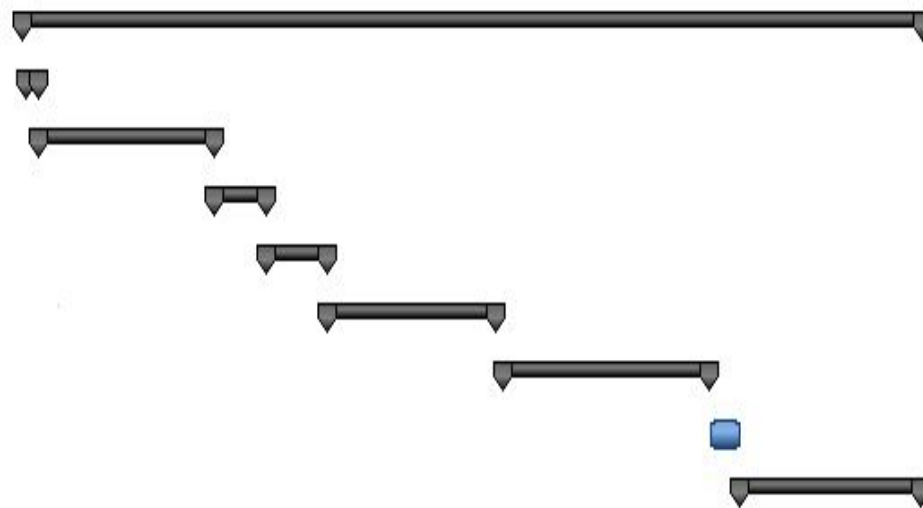

План выполнения проекта

[-] Автоматизация депозитного отдела ЗАО "Кабанк Capitals"	3 775 280,00р.	210 дней
+ Организация проекта	81 920,00р.	17 дней
+ Формирование требований к АС	212 400,00р.	38 дней
+ Разработка концепции АС	105 600,00р.	12 дней
+ Составление технического задания	208 000,00р.	13 дней
+ Создание технического проекта	652 800,00р.	39 дней
+ Реализация проекта	1 580 640,00р.	46 дней
Установка технического оборудования	334 000,00р.	7 дней
+ Ввод в действие	599 920,00р.	38 дней

ДЕКОМПОЗИЦИЯ ЗАДАЧИ В

IDEFO

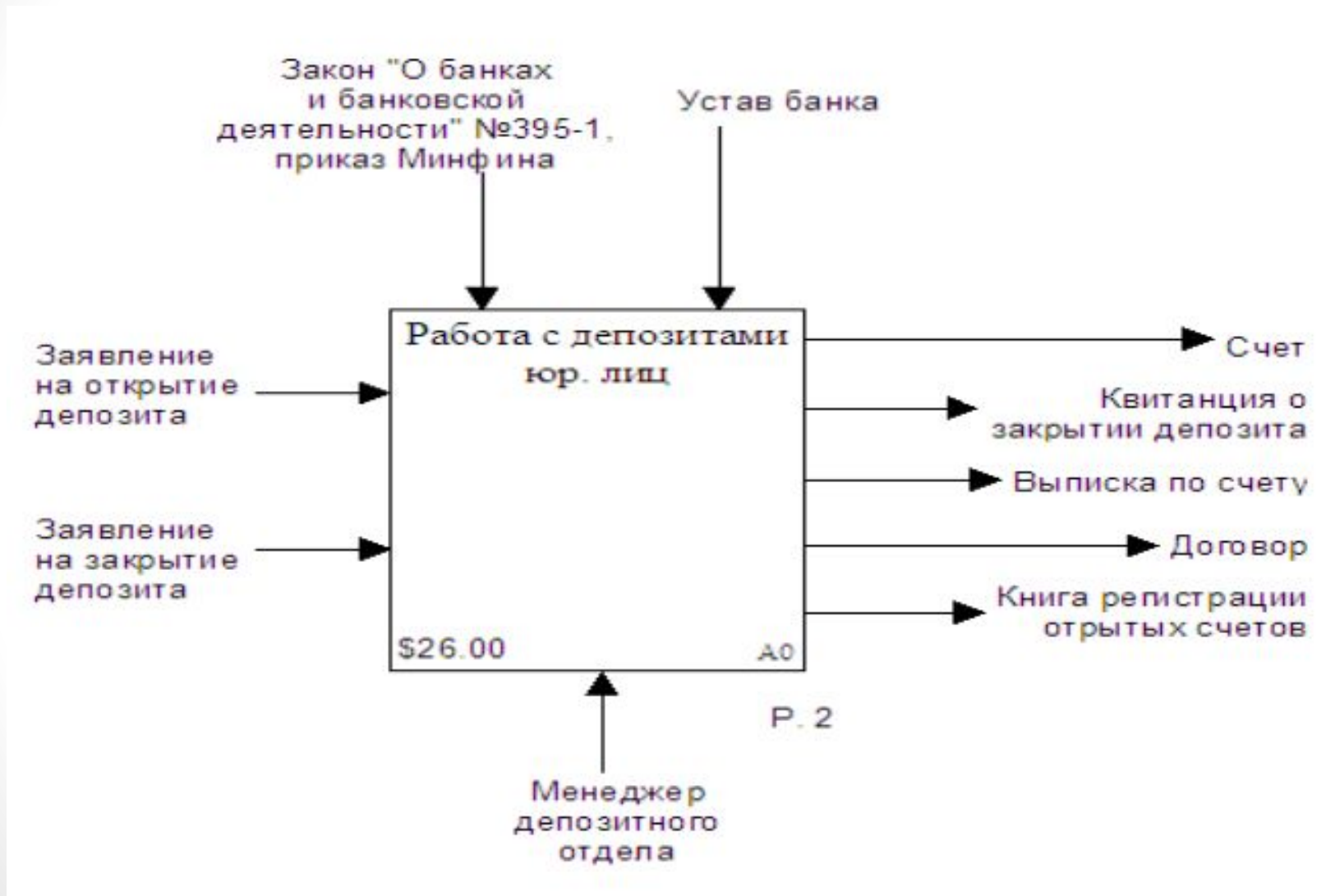

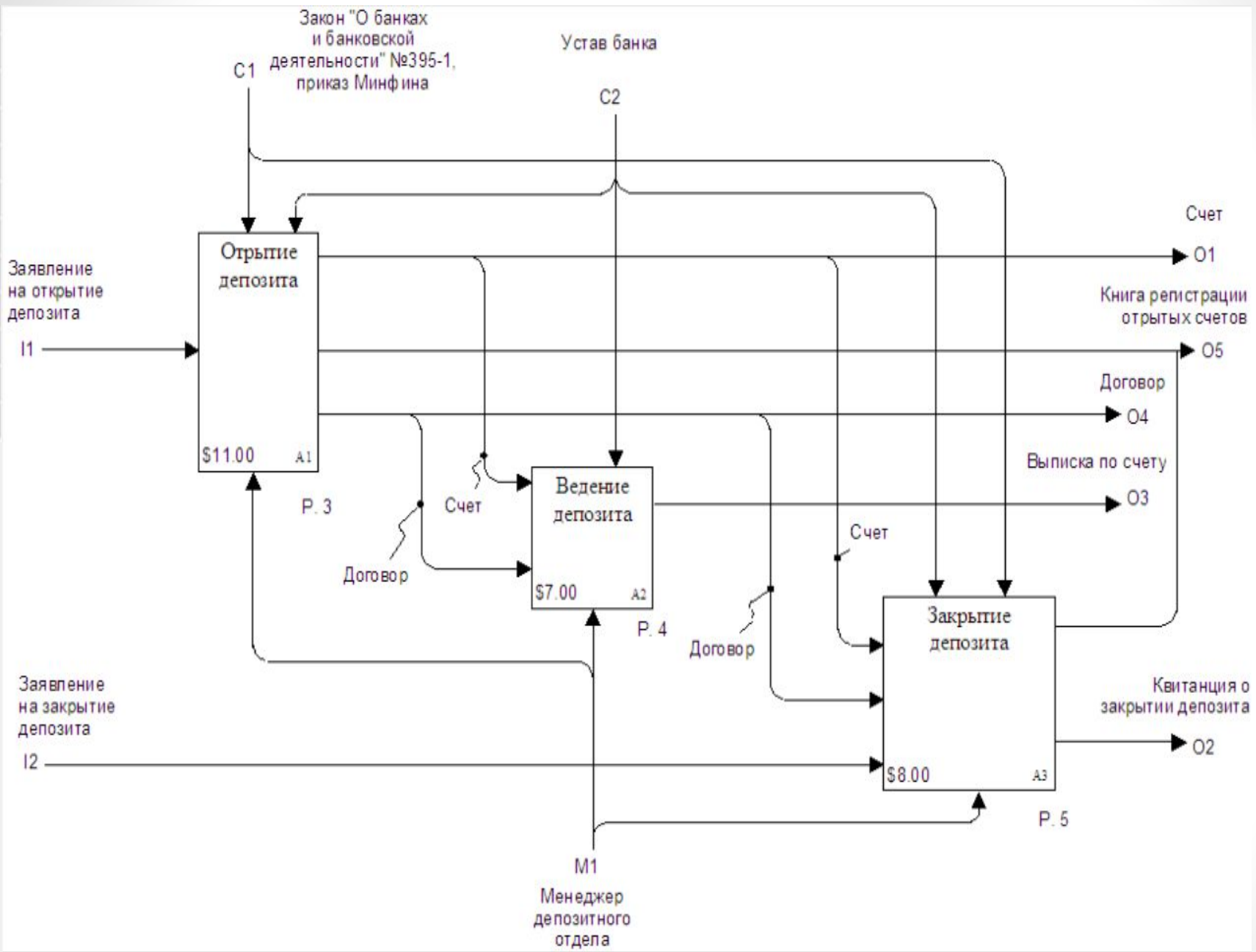

депозита

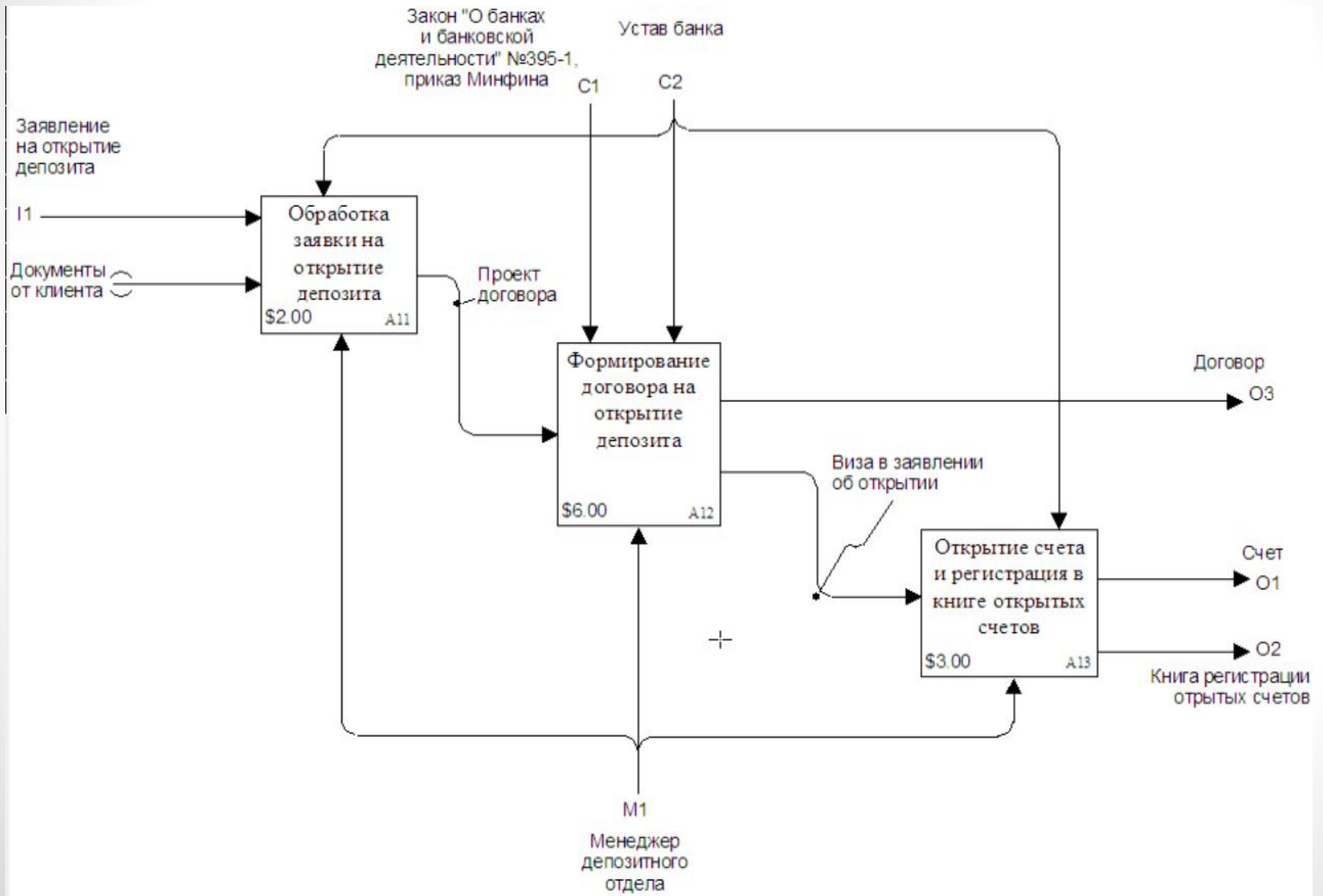

Ведение депозита

Устав банка

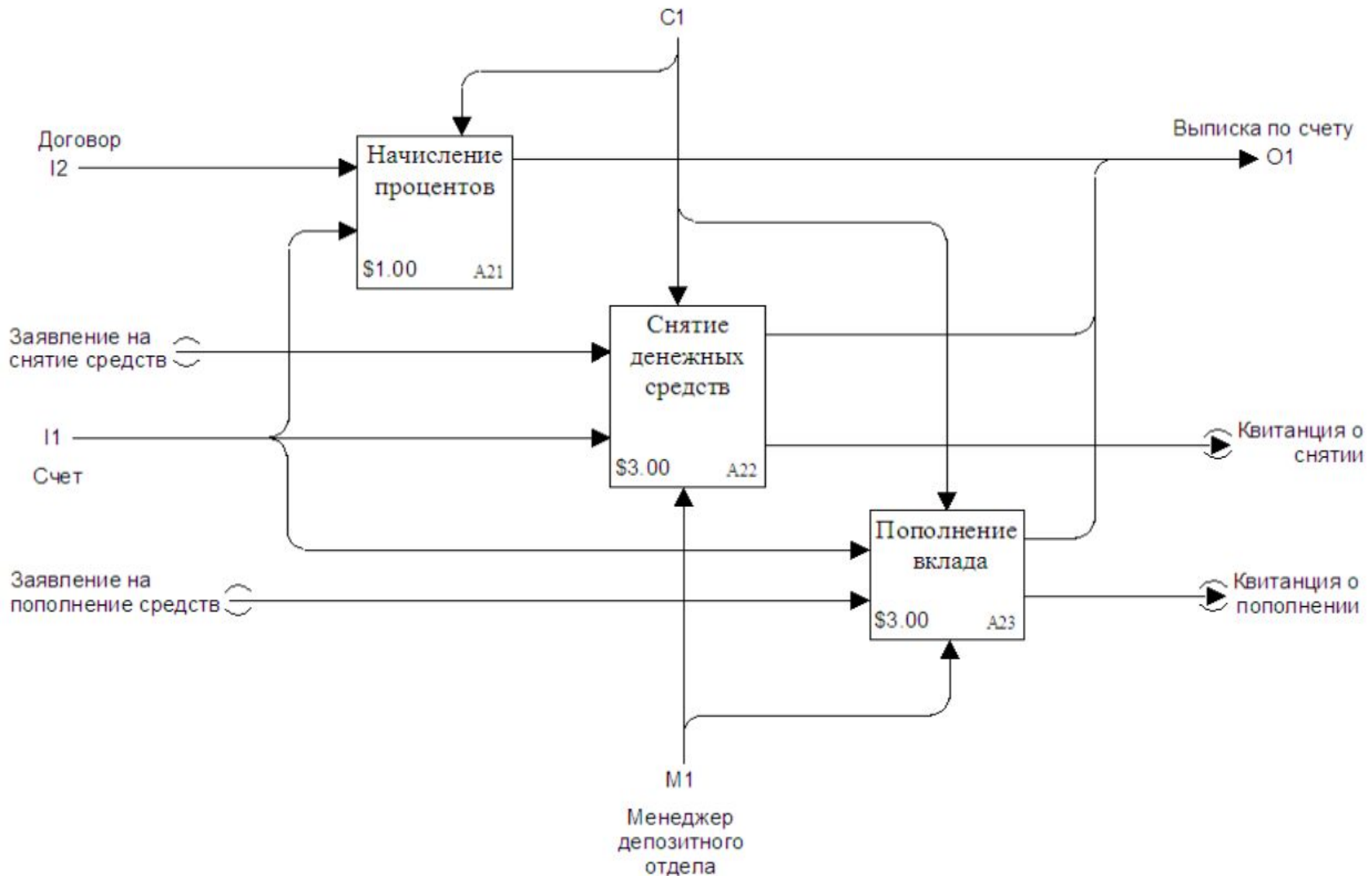

депозита

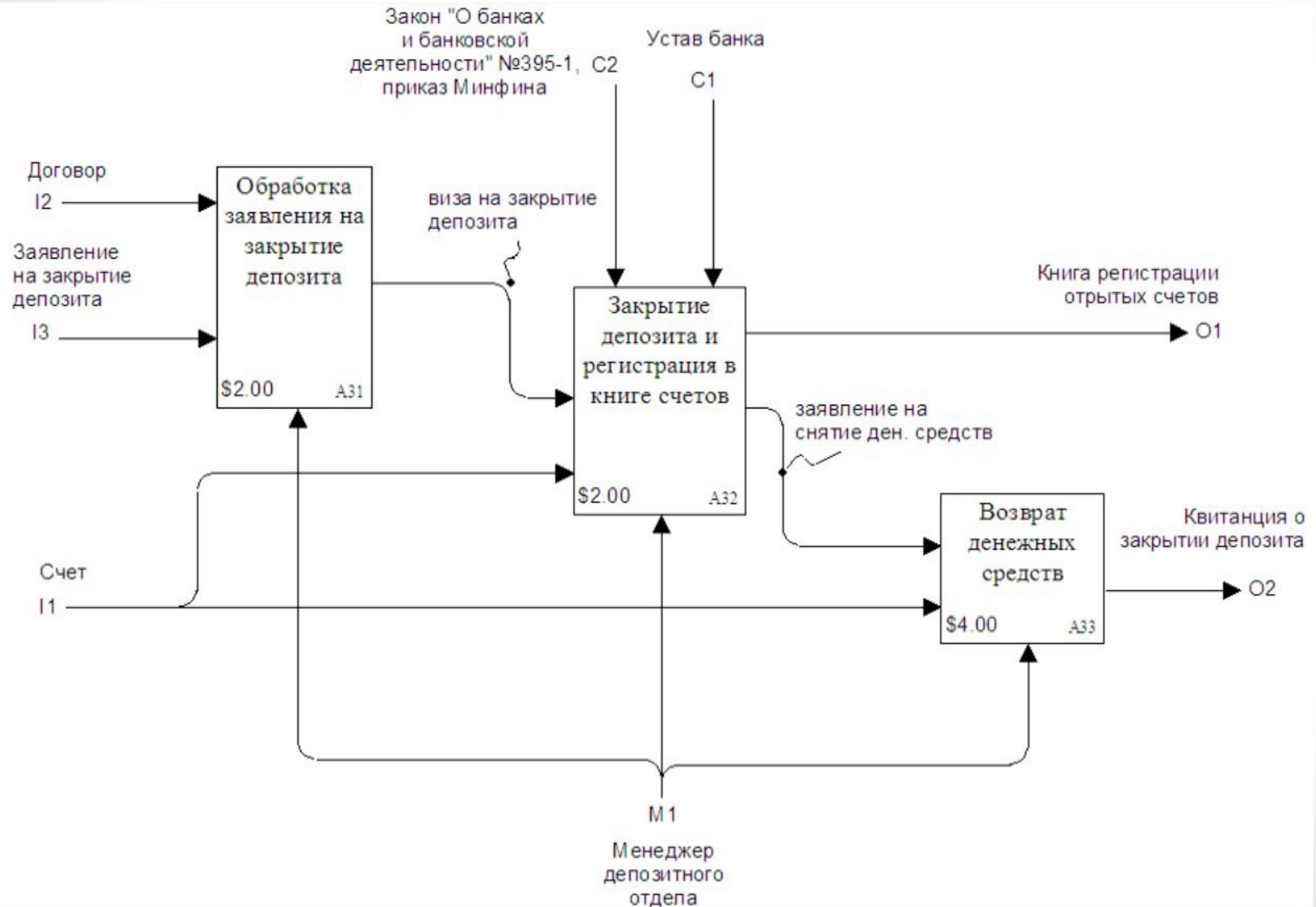

ЭЛЕМЕНТЫ

IDEF1X



Схема данных в MS Access



Диаграмма функций

Node Tree for C:\Users\Alex\Desktop\BANK.IDD

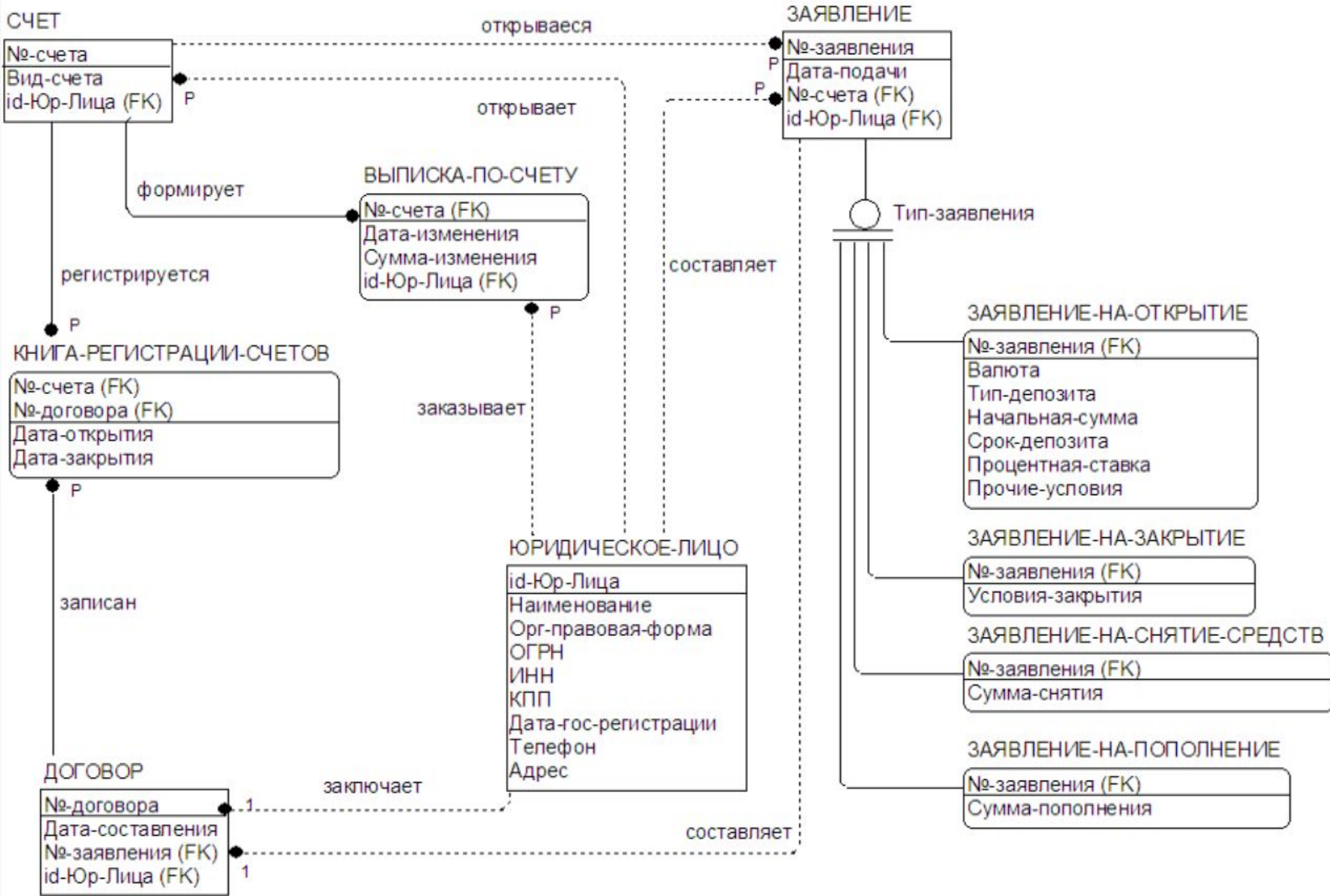
[A0] Работа с депозитами юр. лиц

[A1] Открытие депозита

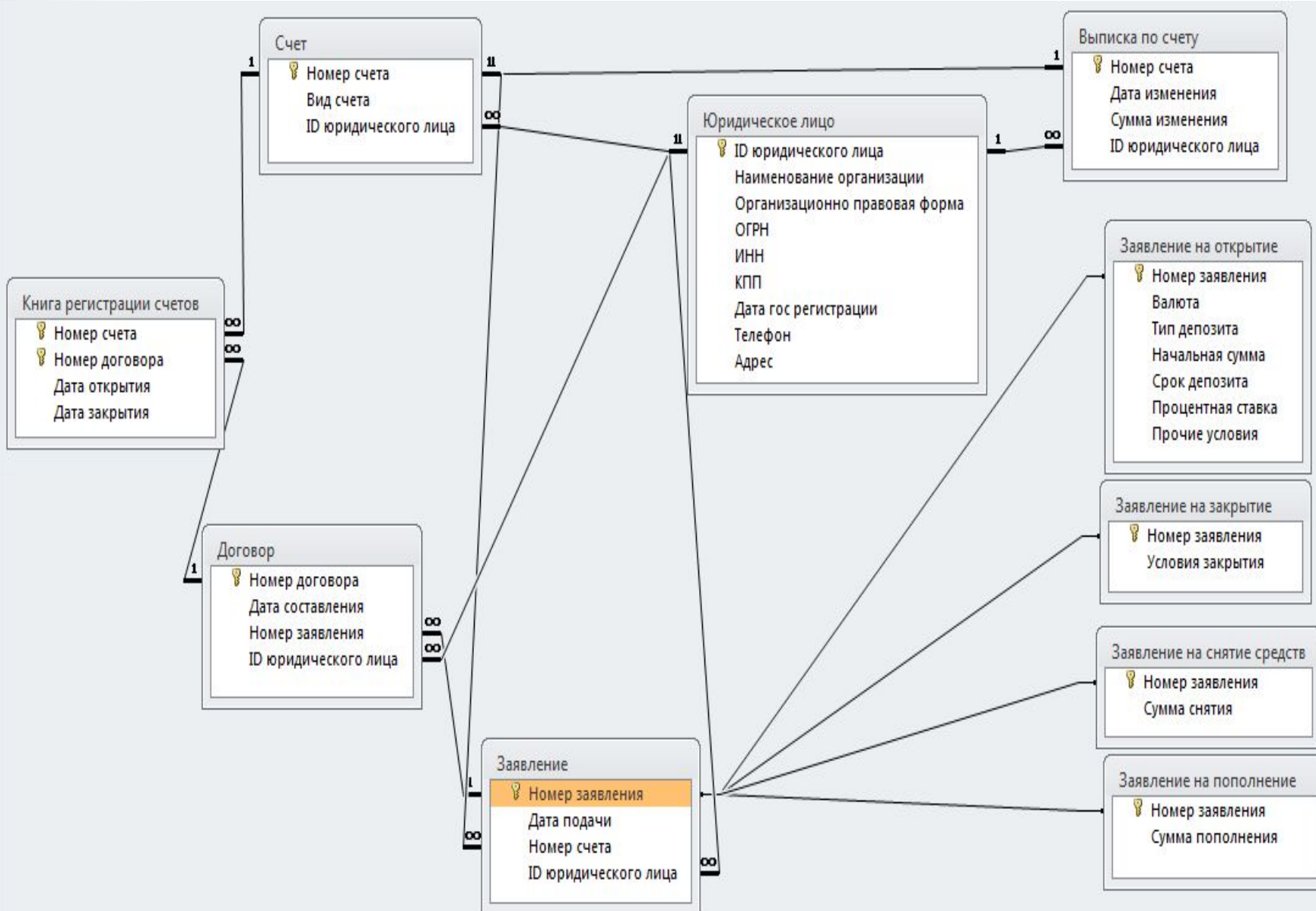
[A11] Обработка заявки на открытие депозита

[A12] Формирование договора на открытие депозита

[A13] Открытие счета и регистрация в книге открытых счетов

[A2] Ведение депозита

[A21] Начисление процентов

[A22] Снятие денежных средств

[A23] Пополнение вклада

[A3] Закрытие депозита

[A31] Обработка заявления на закрытие депозита

[A32] Закрытие депозита и регистрация в книге счетов

[A33] Возврат денежных средств

Стоимостной анализ

Node	Title	Primary	Total Cost	Duration
A0	Работа с депозитами юр. лиц	26	26	56,00
A1	Открытие депозита	11	11	16,00
A11	Обработка заявки на открытие депозита	2	2	2,0
A12	Формирование договора на открытие депозита	6	6	10,00
A13	Открытие счета и регистрация в книге открытых счетов	3	3	4,00
A2	Ведение депозита	7	7	21,00
A21	Начисление процентов	1	1	1,00
A22	Снятие денежных средств	3	3	10,00
A23	Пополнение вклада	3	3	10,00
A3	Закрытие депозита	8	8	19,00
A31	Обработка заявления на закрытие депозита	2	2	5,00
A32	Закрытие депозита и регистрация в книге счетов	2	2	4,00
A33	Возврат денежных средств	4	4	10,00

Пример интерфейса

ЗАО "Кабанк Capitals"

Депозитный отдел



Меню

Выход

Меню

ЗАО "Кабанк Capitals"



Заявление на открытие счета

Заявление на закрытие счета

*Заявление на снятие денежных
средства*

Заявление на пополнение счета

Выписка по счету

Договор

*Книга регистрации открытых
счетов*

Список юридических лиц

Заявление за закрытие счета юридического лица

Заявление на открытие

Номер заявления	<input type="text" value="№"/>
Валюта	<input type="text"/>
Тип депозита	<input type="text"/>
Начальная сумма	<input type="text"/>
Срок депозита	<input type="text"/>
Процентная ставка	<input type="text"/>
Прочие условия	<input type="text"/>



Карточка юридического лица

Юридическое лицо

ИД юридического лица	<input type="text"/>
Наименование организации	<input type="text"/>
Организационно правовая форма	<input type="text"/>
ОГРН	<input type="text"/>
ИНН	<input type="text"/>
КПП	<input type="text"/>
Дата гос регистрации	<input type="text"/>
Телефон	<input type="text"/>
Адрес	<input type="text"/>



Выводы



Работу выполнили
Студенты группы ДКЕ-302
Северина Кристина
Бычков Александр
Юрикова Дарья

Спасибо за
внимание!

