

Федеральное государственное бюджетное образовательное учреждение
высшего профессионального образования
«Башкирский государственный университет»

Лекция №1

Основные сведения об охране интеллектуальной собственности

1474 г. Венецианская Республика

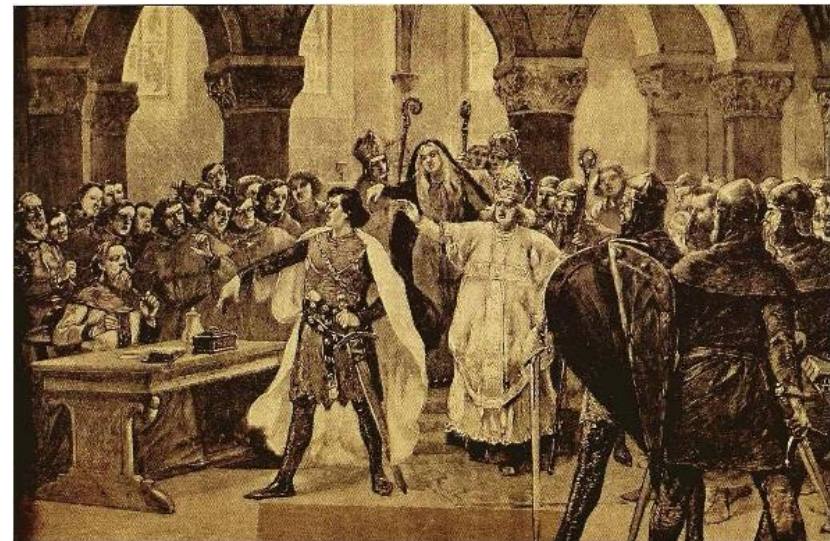
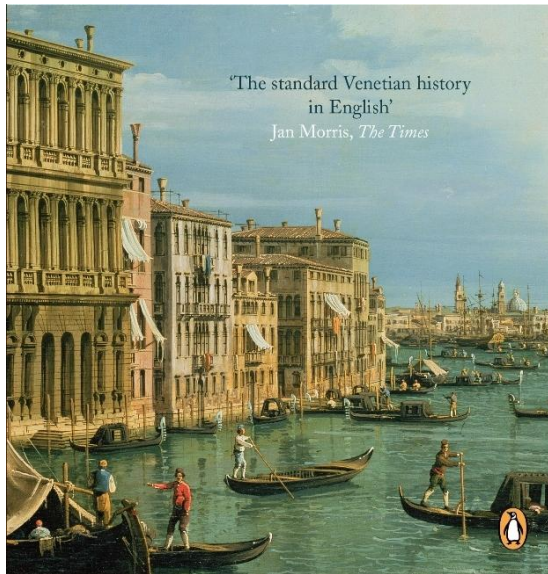

Срок охраны патента составлял 10 лет

Эпоха феодального строя

Правителями выдавались привилегии



Англия



1623 г. при Якове I отмена всех феодальных привилегий, исключение – новые изобретения



1709 г. при Анне I вступил в силу закон об охране авторских прав

Франция



1791 г. Конституция: обязанности государства признавать и защищать авторские и патентные права

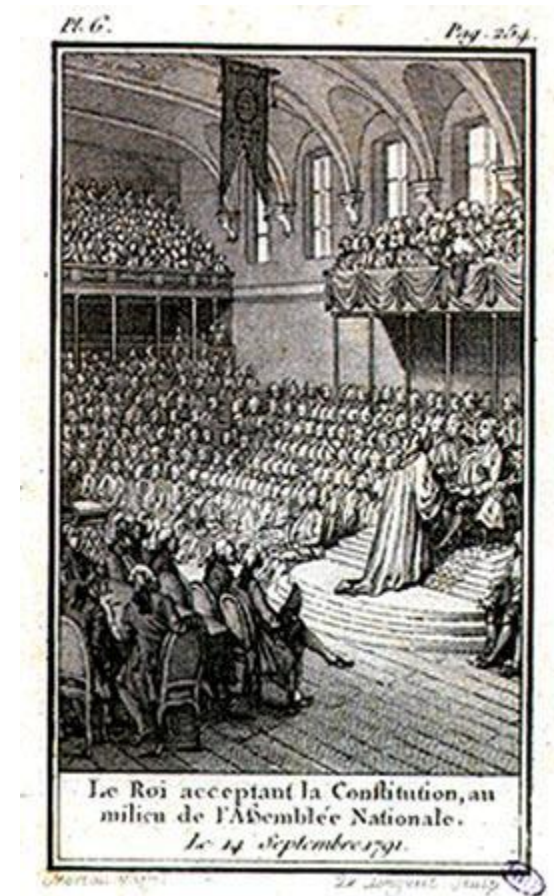

Российская империя



1812 г. I закон о патентах на изобретения

1896 г. Положение о привилегиях на изобретения

1828 г. I закон об авторском праве

1911 г. Усовершенствование закона



Россия



1917 г. Отмена всего царского законодательства

1924 г. Закон о патентах на изобретения

1925 г. Закон об авторском праве

1936-1992 гг. авторские свидетельства

1992-1993 гг. приняты Патентный закон, Закон об авторском праве и смежных правах



С 1 января **2008 г.** в 4-ой части ГК РФ
корректировка недостатков

Россия

П. 1. ст. 44 Конституции РФ «каждому гарантируется свобода литературного, художественного, научного, технического и др. видов творчества, преподавания. Интеллектуальная собственность охраняется законом».

П. «о» ст. 71 Конституции РФ правовое регулирование интеллектуальной собственности относится к ведению РФ.



В соответствии с конвенцией об учреждении Всемирной организации интеллектуальной собственности (ВОИС) 1967 г. **«интеллектуальная собственность»** включает права, относящиеся к:

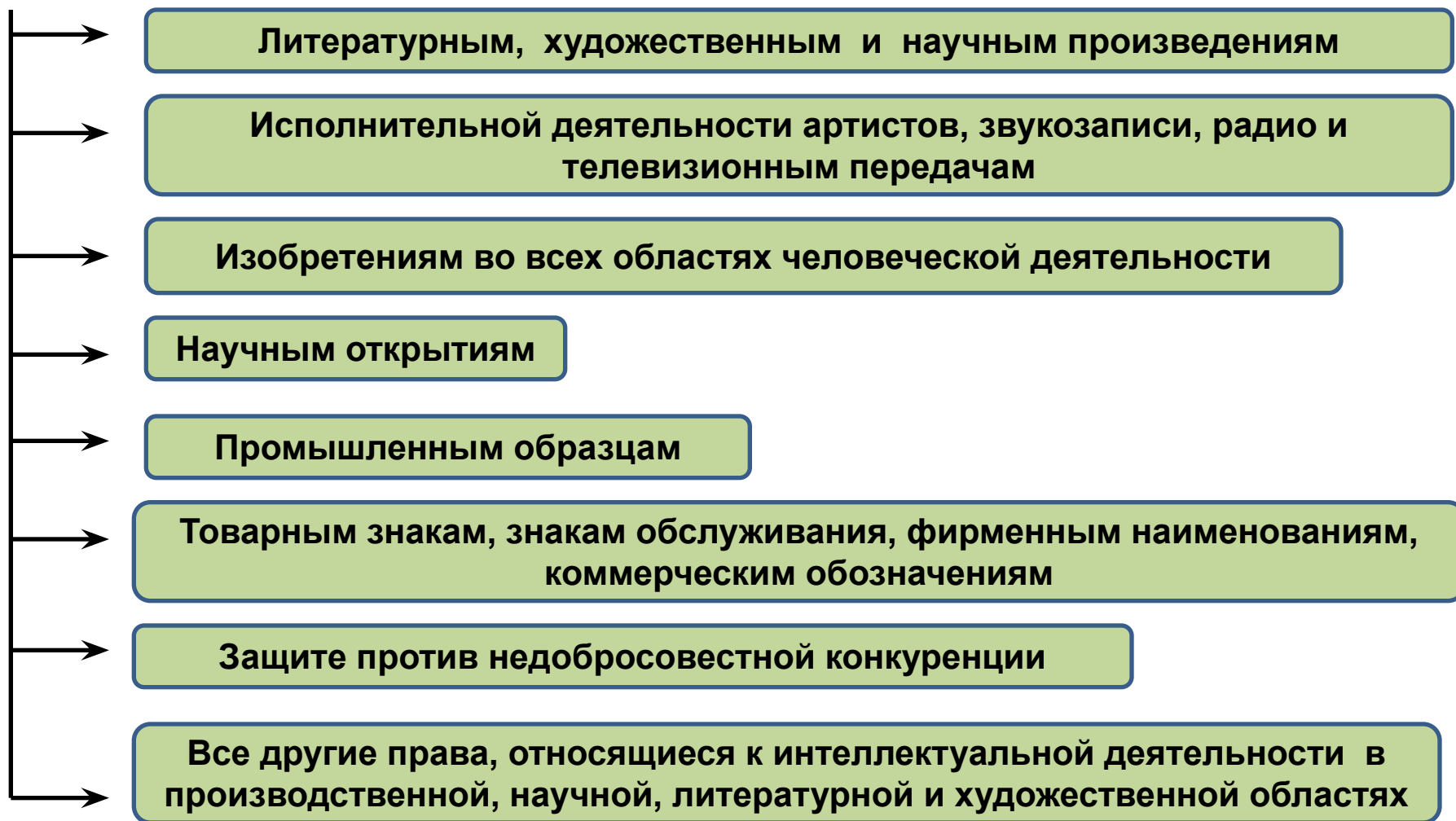

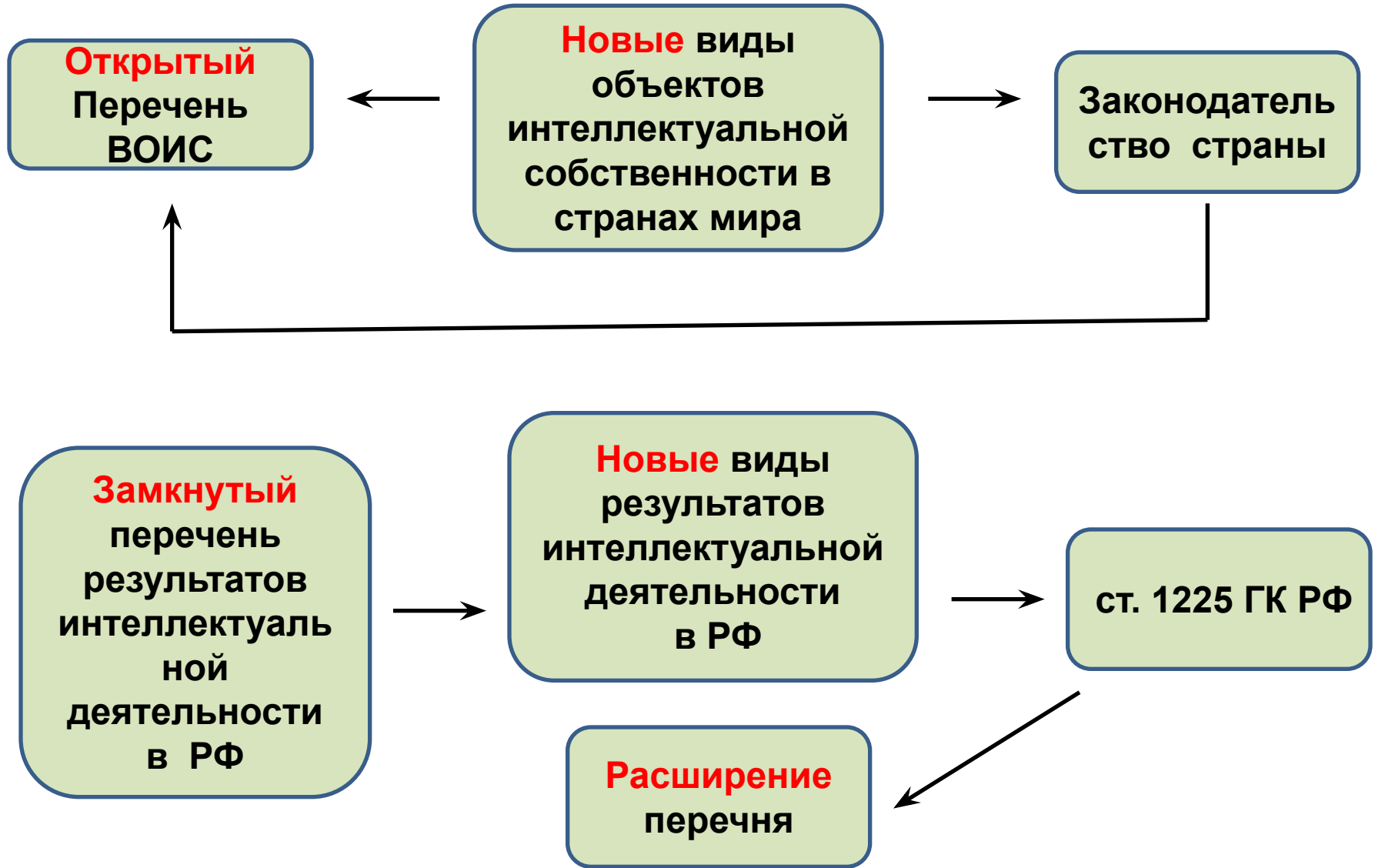

1. Произведения науки, литературы и искусства

2. Программы для электронных вычислительных машин (программы для ЭВМ)

3. Базы данных

4. Исполнения

5. Фонограммы

6. Сообщения в эфир или по кабелю радио- или телепередач

7. Изобретения

8. Полезные модели

9. Промышленные образцы

10. Селекционные достижения

11. Топологии интегральных микросхем

12. Секреты производства (ноу хау)

13. Фирменные наименования

14. Товарные знаки и знаки обслуживания

15. Наименования мест происхождения товаров

16. Коммерческие обозначения

1. Объекты авторских и смежных прав

2. Объекты патентного права

3. Средства индивидуализации

4. Нетрадиционные объекты интеллектуальной собственности

Авторские и смежные права

Объекты авторских прав – произведения, включая условно приравненным к ним программы для ЭВМ (компьютерные программы)



Объекты смежных прав: исполнения, фонограммы, вещание организаций эфирного или кабельного вещания, «нетворческие» базы данных, права публикаторов произведений

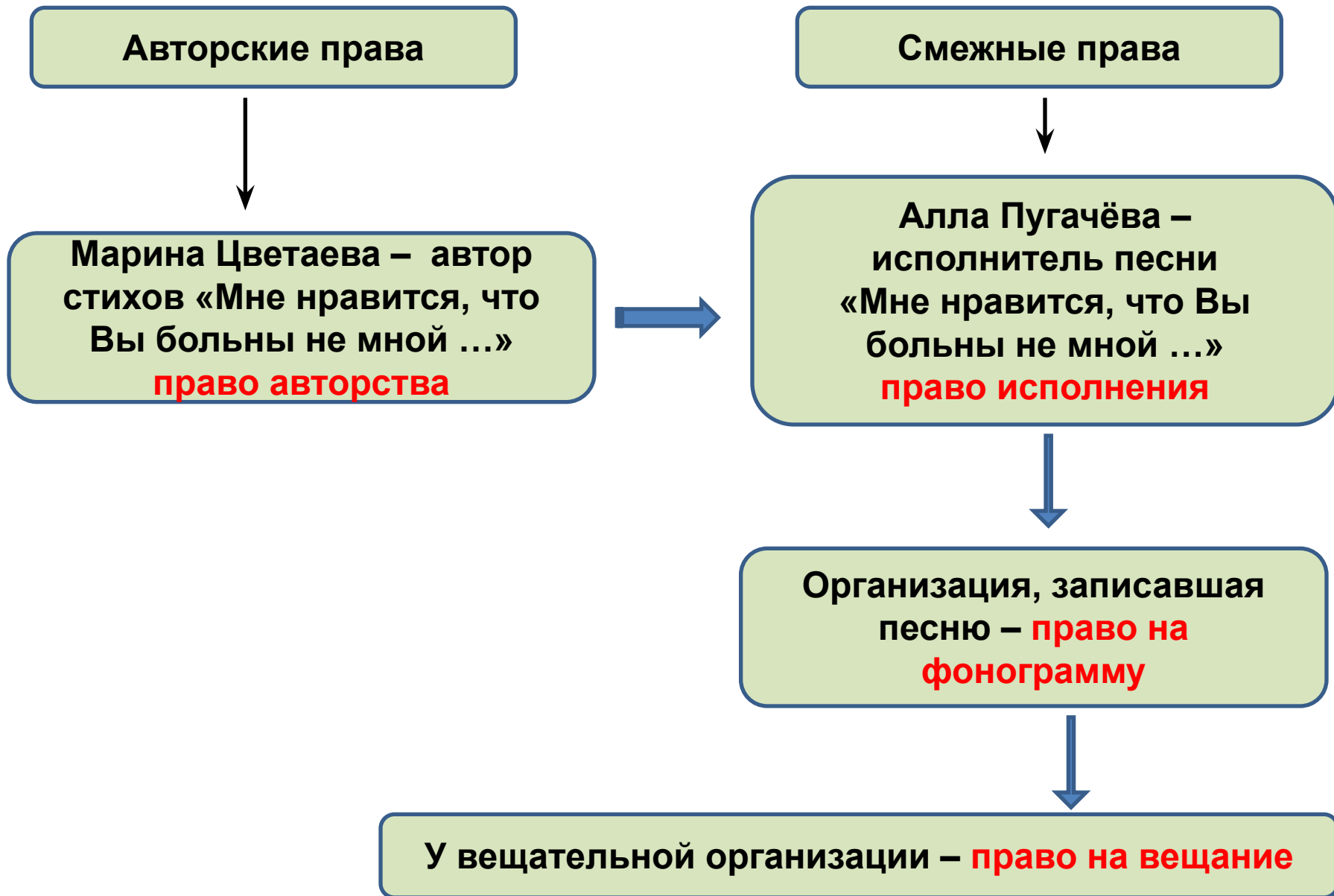

Патентное право регулирует отношения, возникающие в связи с созданием и использованием изобретений, полезных моделей и промышленных образцов, т.е. результатов **«ТЕХНИЧЕСКОГО»** творчества.

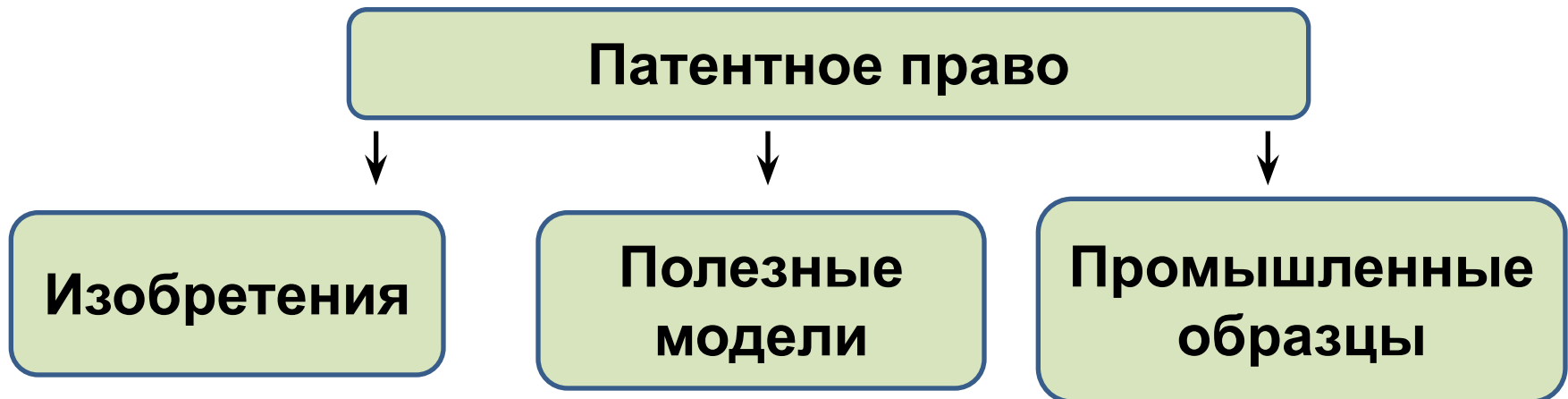

Патентное право



Изобретения

Изобретение – техническое решение в любой области, относящееся к продукту (в частности, устройству, веществу), способу (процессу осуществления действий над материальным объектом с помощью материальных средств) или применению (в частности, применение уже известного продукта или процесса по новому назначению).

1-ый объект изобретения: устройство (конструкция)

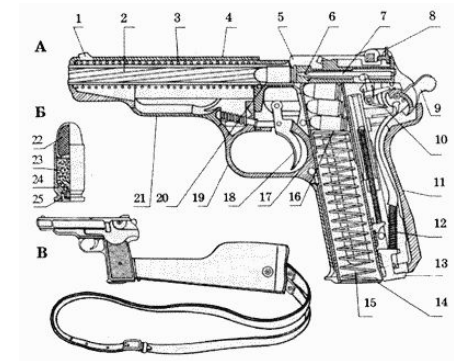

2-ой объект изобретения: вещество

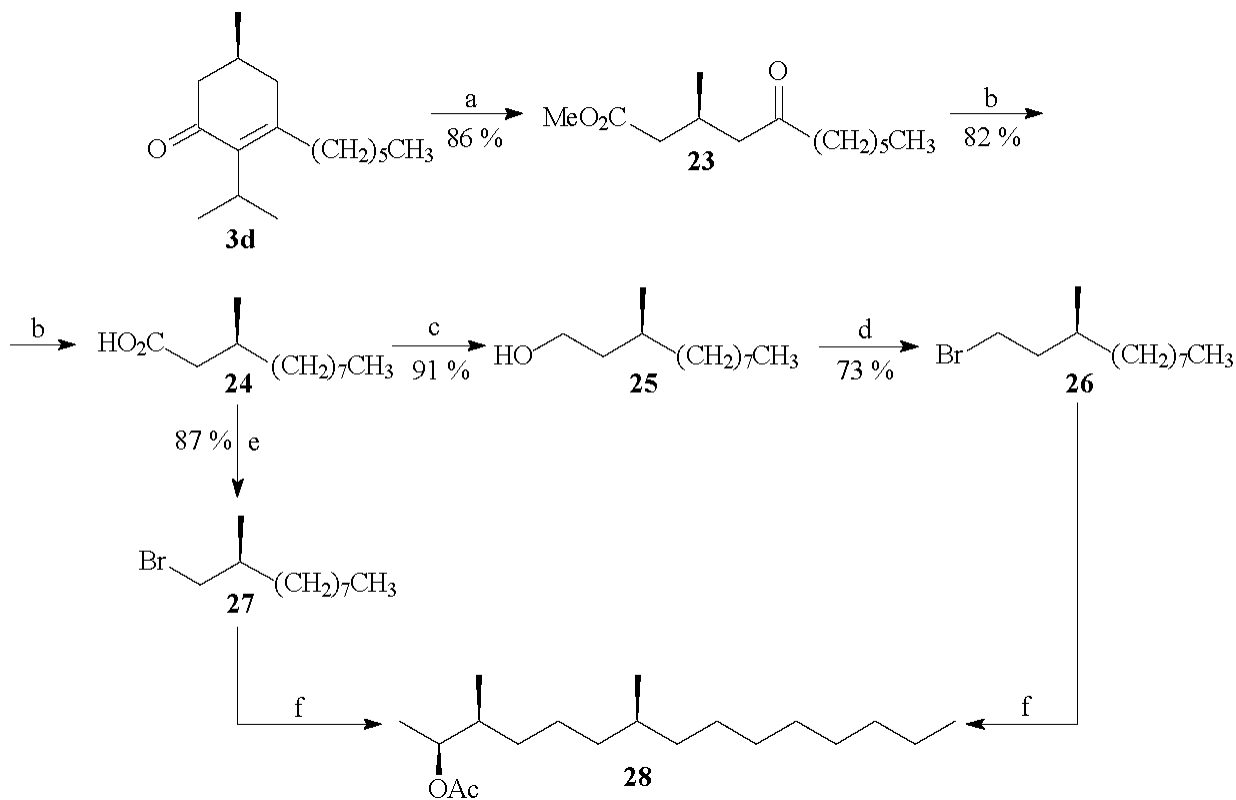

3-ий объект изобретения: способы получения**Способ 1****A + B → C**
Условия:**-78°C, kat,****2мл А и 3 мл В****Способ 2****A + B → C**
Условия:**0°C, kat,****1мл А и 2 мл В****Способ 3****A + B → C**
Условия:**100°C,****2мл А и 3 мл В**

4-ый объект изобретения: штамм микроорганизма

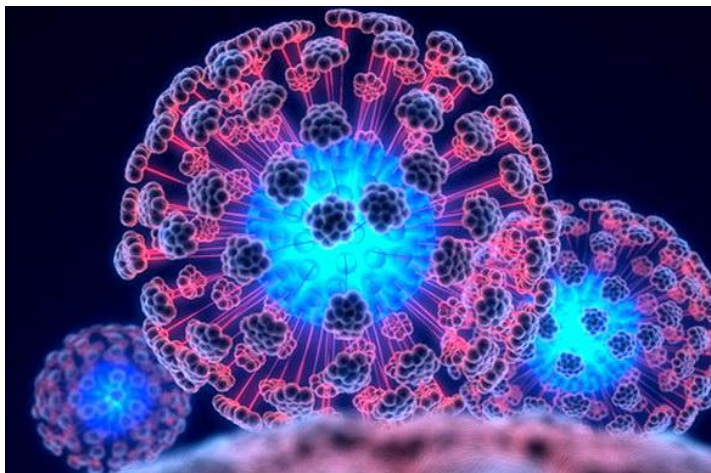

Патентное право



Полезные модели

Полезная модель – сходный с изобретением нематериальный объект интеллектуальных прав (техническое решение), относящийся к **устройству**.

Полезные модели



Промышленные образцы

Промышленный образец — объект интеллектуальных прав, относящийся к внешнему виду, дизайну и эргономическим свойствам изделия промышленного или кустарно-ремесленного производства. В патентном праве США употребляется более подходящее название данного вида промышленной собственности — *дизайн*, а патент на промышленный образец называют ***design patent***.

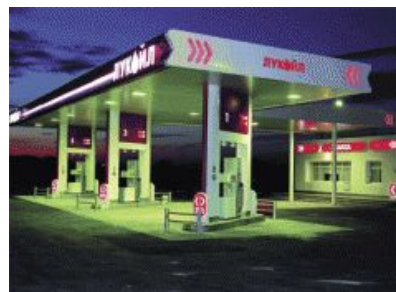

Фирменные
наименования

Adidas
Boeing
BMW
Coca-Cola
Eurocode
MTV
Ford
Херох
Аспирин
Газпром
КГБ
Столичная
Gillette

Товарные знаки
и знаки
обслуживания

Товарные знаки являются:
словесными — «Apple» для компьютеров, Deutsche Bank для банка, «Холлофайбер» для нетканых материалов;
произвольными или вымышленными обозначениями — Coca-Cola, Nikon, Sony, NIKE
именами: Ford, Hilton (отель)
рекламными девизами — «Летайте самолётами Аэрофлота!»;
содержащими элементы — трёхлучевая звезда для Mercedes-Benz, статуэтка богини («Дух экстаза») для Rolls-Royce;
цифры — одеколон 4711;
буквы — GM, FIAT, VW, KLM;
картинки или символы — Lacoste (маленький крокодил);
звуками — мелодия мобильного телефона Nokia, Philips и др.

Коммерческие
обозначения

Торговый Дом
"Лакокрасочные материалы";
Аптечная сеть
"Семейная аптека";
пивной ресторан
"Хендэ Хох"
ГУМАТ
(производство удобрений на основе гуминовых кислот)

Наименования мест
происхождения
товаров

Шампанское
бургундское
вина,
коньяк
Портвейн
Пермская
ветчина,
Пармезан
Вологодское
масло,
Нарзан
Эссенцуки

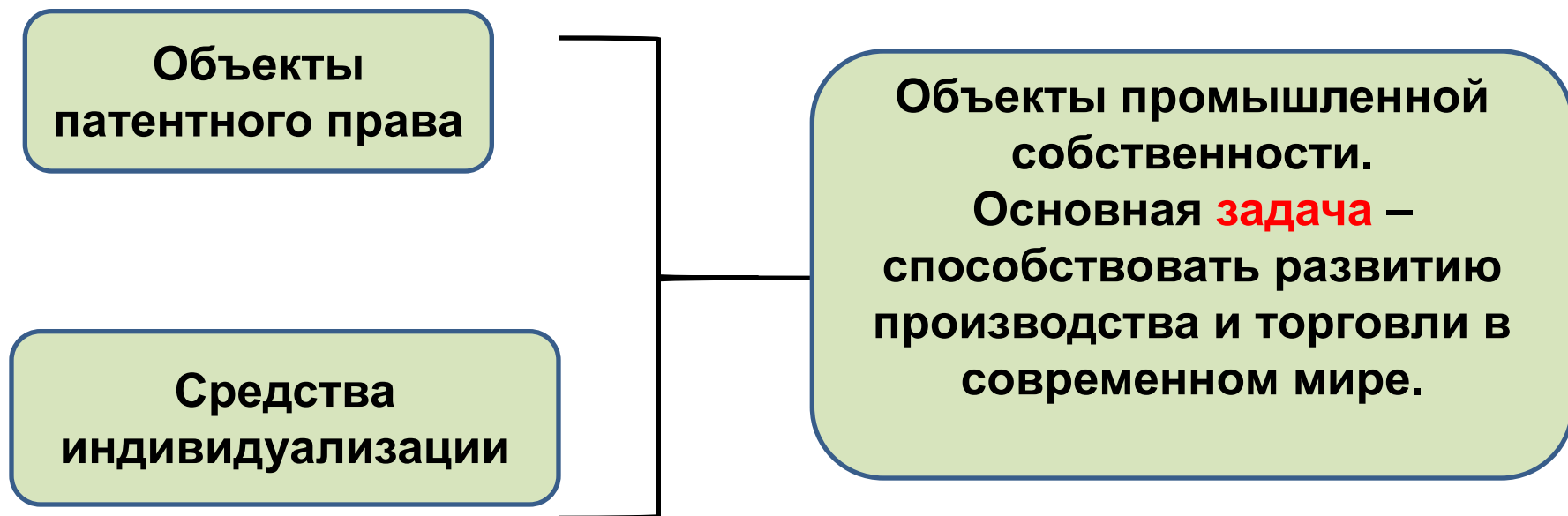

Нетрадиционные объекты интеллектуальной собственности



**Селекционные
достижения**



**Топологии
интегральных
микросхем**



**Секреты
производства
(ноу-хау)**

К «нетрадиционным объектам интеллектуальной собственности» ранее относились также открытия и рационализаторские предложения, которые не нашли законодательного признания при принятии части четвёртой ГК РФ.

Интеллектуальные права – это имущественные и личные неимущественные гражданские права, которые признаются российским законодательством в отношении результатов интеллектуальной деятельности, средств индивидуализации и некоторых иных нематериальных объектов, указанных в 4 части ГК РФ.

исключительное право – особое имущественное право, позволяющее разрешать или запрещать использование таких нематериальных объектов

личные неимущественные права, за рубежом часто именуемые «моральными правами»

иные права, специально предусмотренные ГК РФ в отдельных случаях (право следования, право доступа и др.)

Охрана объектов
**авторских и смежных
прав**



Автоматически в
момент создания в
устной или письменной
форме

Охрана других
**объектов
интеллектуальной
собственности**



**Государственная
регистрация**

Автор

физическое лицо, творческим трудом которого создан результат интеллектуальной деятельности

Возраст не имеет значения

Состояние дееспособности не имеет значения

За малолетних и недееспособных авторов принадлежащие им права осуществляют их родители или опекуны

Несовершеннолетние в возрасте от 14 до 18 лет осуществляют права, вытекающие из факта создания результата интеллектуальной деятельности, самостоятельно.

Не являются авторами и соавторами

физические лица, не внёсшие личного творческого вклада в создание результата интеллектуальной деятельности

лица, которые оказывали автору только техническое содействие

организационное содействие

консультационное содействие

материальное содействие или помощь

способствовали оформлению прав на достигнутый результат

способствовали его использованию

осуществляли контроль за выполнением работ, связанных с созданием результата интеллектуальной деятельности

Инвестор при инвестировании в творческую деятельность или руководитель организации, в которой работает автор

**являются
соавторами**



результат интеллектуальной
деятельности создаётся совместным
творческим трудом двух или более лиц
(соавторов) и по общему правилу права
на такой результат принадлежат
соавторам совместно

**Личные
неимущественные
права**



являются непередаваемыми и неотчуждаемыми, т.е. автор не может передать своё авторство по договору, благодаря чему никто не вправе заставить автора «продать» его авторство или уступить его право на имя. **Авторство и имя автора охраняются бессрочно**

**Исключительные
права**



первоначально возникающие у автора на созданный им результат интеллектуальной деятельности (п.3 ст. 1228 ГК РФ), могут быть переданы другим лицам по договору, либо переходить к ним в силу иных установленных законом оснований

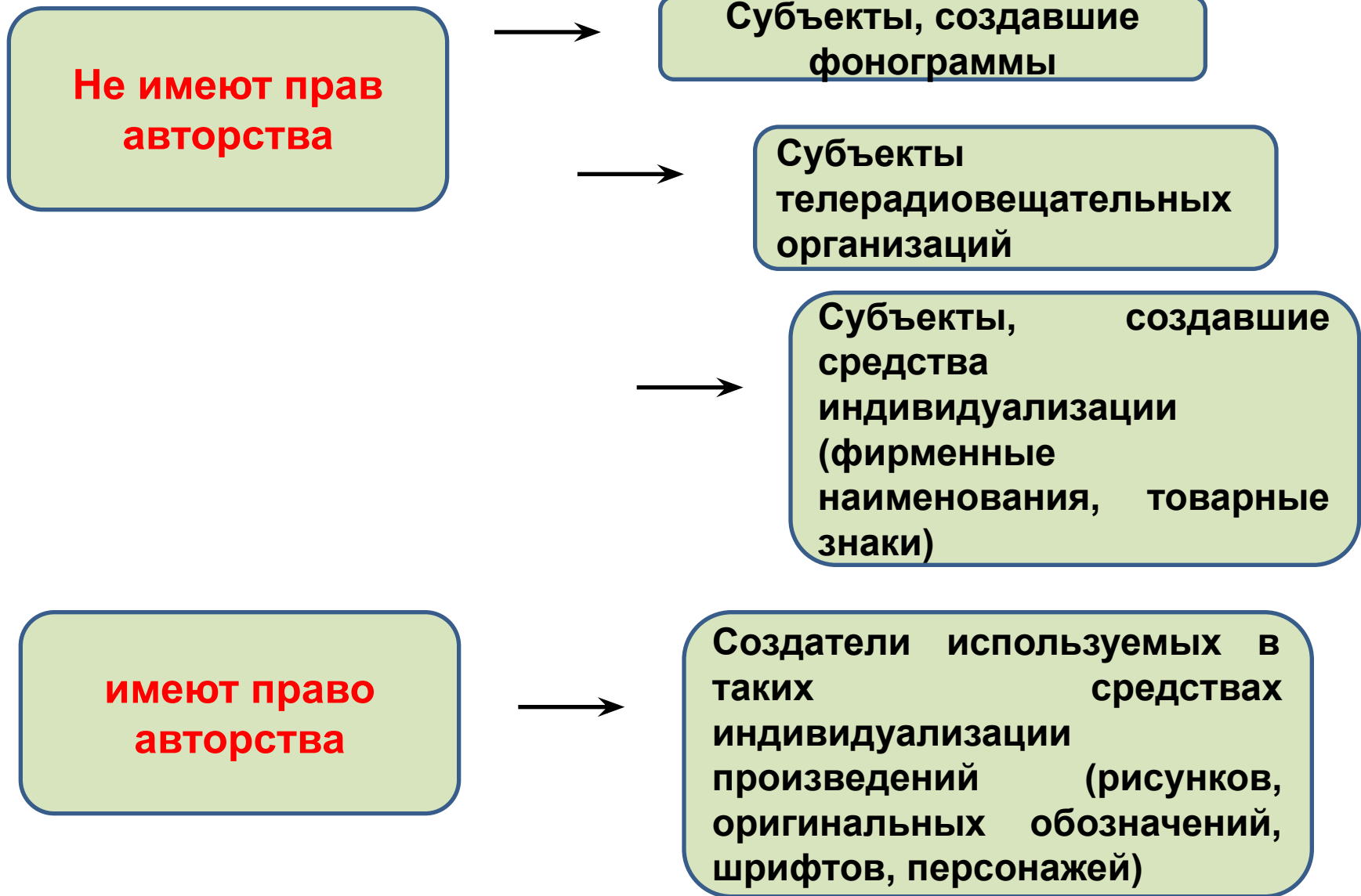

Согласно ст. 1229 ГК РФ лицо, обладающее **исключительным правом на результат интеллектуальной деятельности или на средство индивидуализации, вправе:**

использовать такой результат или средство индивидуализации по своему усмотрению **любым** не противоречащим закону способом;

распоряжаться исключительным правом, если ГК РФ не предусмотрено иное, например передать другому лицу по договору отчуждения;

по своему усмотрению **разрешать** или **запрещать** другим лицам использование

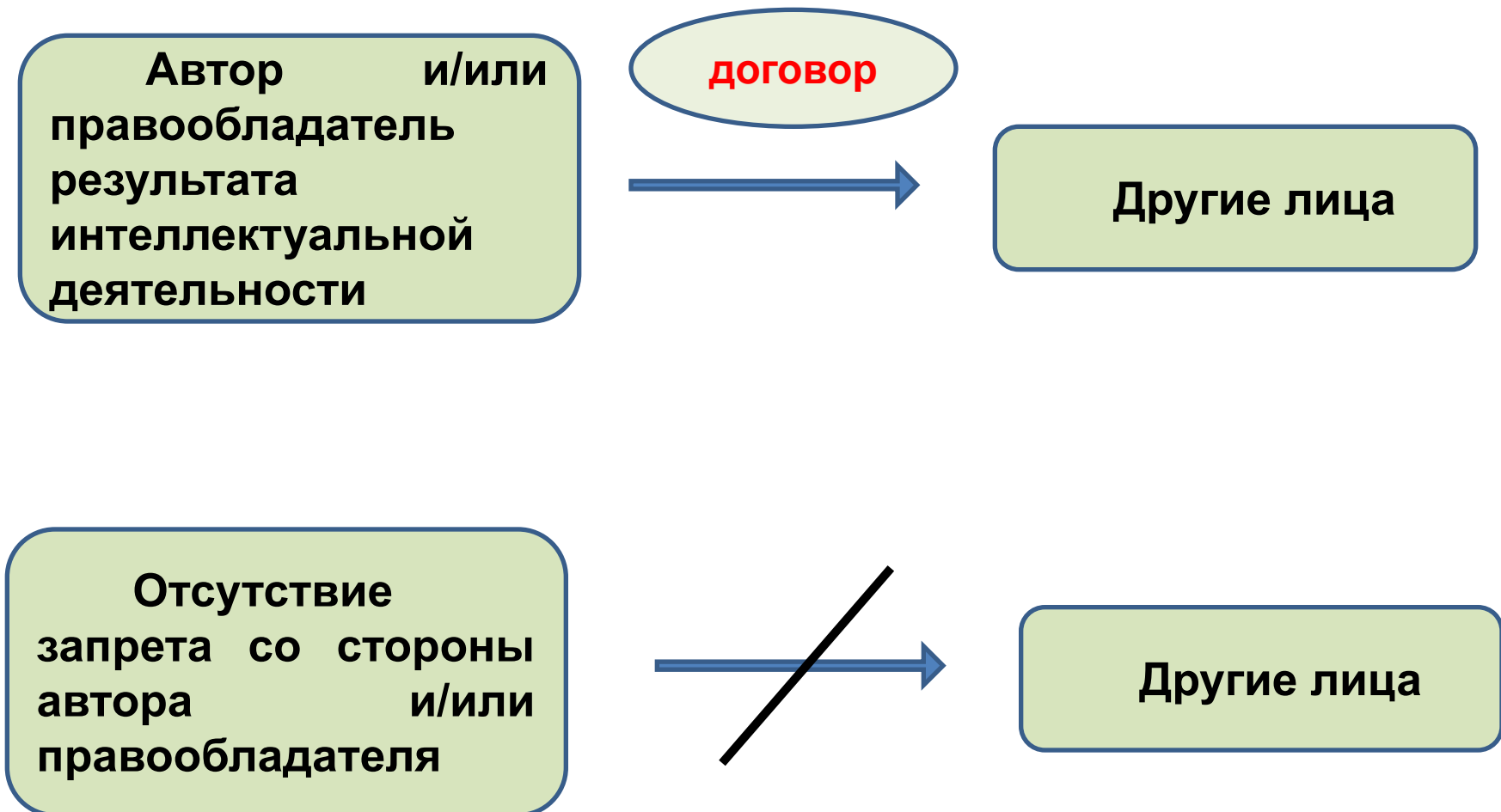

Авторское право



**Объект – произведение,
характеризующееся формой
выражения**



Фёдор Васильев



Сильвестр Щедрин



Иван Шишкин



Архип Куинжи



Алексей Саврасов

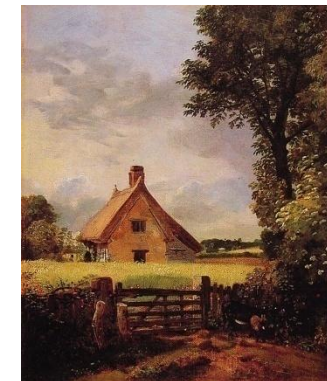

Джон Констэбл

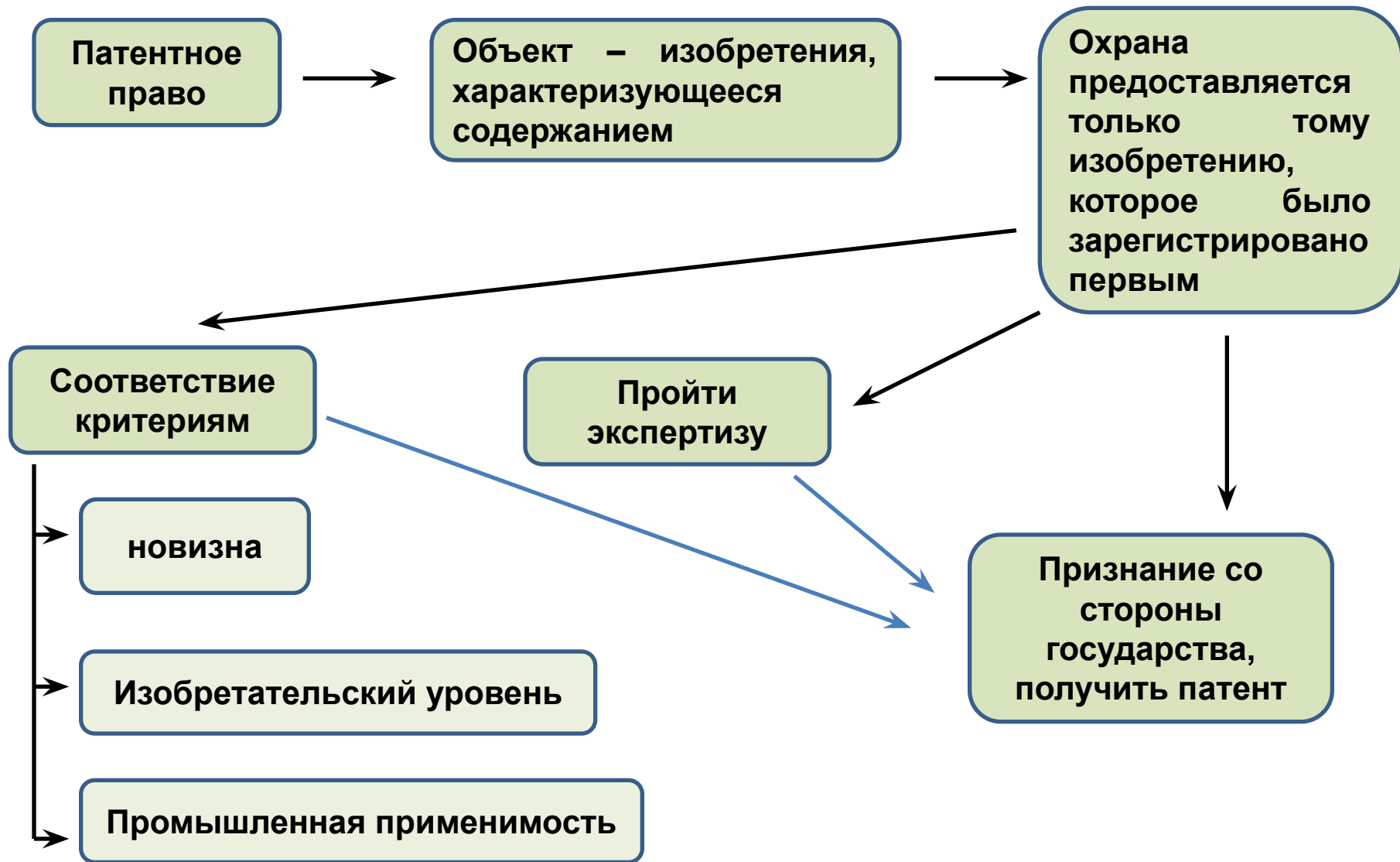

Первый патент на беспроводную связь получил в 1872 г. **Малон Лумис** (Mahlon Loomis), заявивший о том, что он открыл способ беспроволочной связи;

в Германии создателем радио считают **Генриха Герца**, 1888,
в США — **Дэвида Хьюза**, 1878, а также **Томаса Эдисона**, 1875,
патент 1885, в США и ряде балканских стран — **Никола Тесла**, 1891,
во Франции — **Эдуарда Бранли**, 1890,
в Индии — **Джагадиша Чандра Боше**, 1894 (или 1895),
в Англии — **Оливера Джозефа Лоджа**, 1894,
в Бразилии — **Ланделя де Муру**, 1893—1894

Создателем первой успешной системы обмена информацией с помощью радиоволн (радиотелеграфии) считается итальянский инженер **Гульельмо Маркони** (1895)

На территории РФ интеллектуальные права определяются:



**Актами российского
национального
законодательства**



**Международными
договорами РФ**

ч. 1 ст. 44 Конституции РФ «Интеллектуальная собственность охраняется законом»

п. «о» ст. 71 Конституции РФ «Законодательство по интеллектуальной собственности относится к ведению РФ», т.е. законы принимаются на федеральном уровне, а не субъектами РФ

Основным источником права интеллектуальной собственности является ГК РФ в основном часть **четвёртая ГК РФ**, принятая в 2006 г. и вступившая в силу с 1 января 2008 г. Состоит из 9 глав.

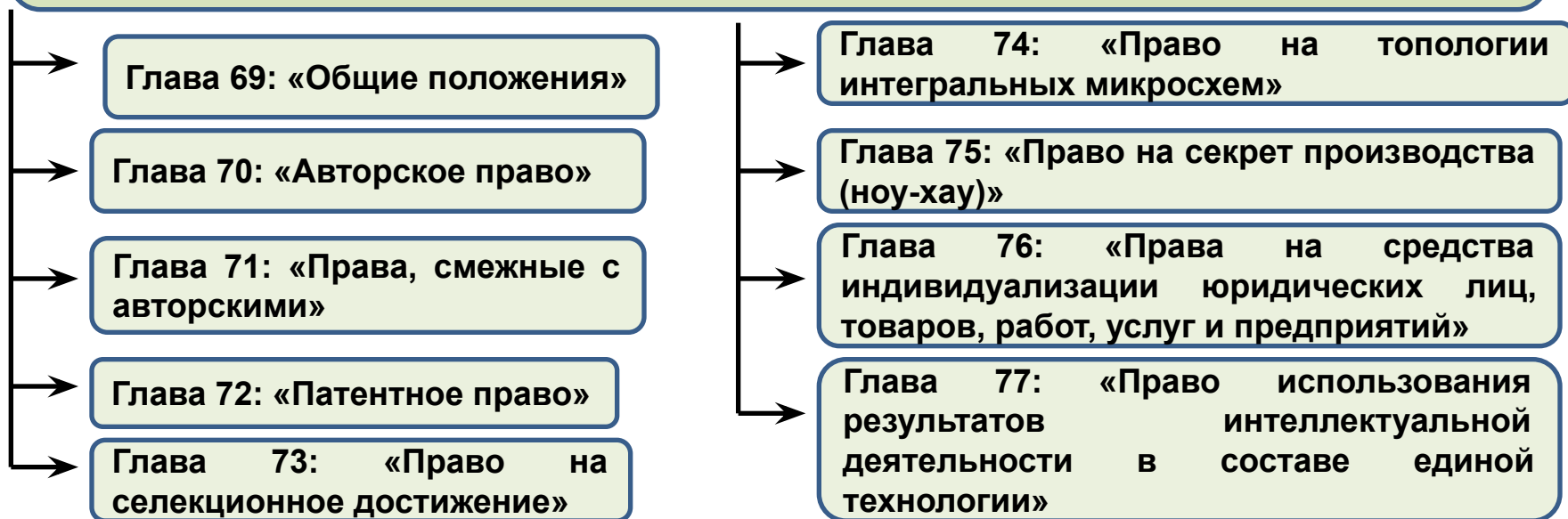



Нормы, относящиеся к интеллектуальным правам, содержатся в других частях ГК РФ:

Статья 2: «Отношения, регулируемые гражданским законодательством»

Статья 128: «Виды объектов гражданских прав»

Глава 59: «Обязательства вследствие причинения вреда», § 1 «Общие положения о возмещении ущерба»

Нормы, относящиеся к интеллектуальным правам, содержатся в законах:

- Федеральный закон от 29 июля 2004 г. № 98-ФЗ «О коммерческой тайне»
- Федеральный закон от 30 декабря 2008 г. № 316-ФЗ «О патентных поверенных»

- Конвенция, учреждающая **Всемирную организацию интеллектуальной собственности (ВОИС)**

Стокгольм, 1967 г.

- Бернская конвенция по охране литературных и художественных произведений

Берн, 1886 г.

- Всемирная конвенция об авторском праве

Женева, 1952 г.
Пересмотрена в Париже в 1971 г.

- Международная конвенция об охране прав исполнителей, изготовителей фонограмм и вещательных организаций

Рим, 1961 г.

- Конвенция об охране интересов производителей фонограмм от незаконного воспроизводства их фонограмм

Женева, 1971 г.

- Конвенция о распространении несущих программы сигналов, передаваемых через спутники

Брюссель, 1974 г.

- Соглашение стран СНГ «О сотрудничестве в области охраны авторского и смежных прав»

Москва, 1993 г.

- Парижская конвенция об охране промышленной собственности

Париж, 1883 г.

- Договор о патентной кооперации

Вашингтон, 1970 г.

- Евразийская патентная конвенция

Москва, 1994 г.

- Соглашение стран СНГ о мерах по охране промышленной собственности

Минск, 1993 г.

- Договор о законах по товарным знакам

Женева, 1994 г.

- Мадридское соглашение о международной регистрации знаков

Мадрид, 1891 г.

- Соглашение о международной классификации товаров и услуг для целей регистрации знаков

Ницца, 1957 г.

- Протокол к Мадридскому соглашению о международной регистрации знаков

Мадрид, 1989 г.

- Гаагское соглашение о международном депонировании промышленных образцов

**Гаага, 1925 г.,
пересмотрено в 1967 г.**

- Международная конвенция об охране селекционных достижений

Акт конвенции 1991 г.

- Найробский договор об охране олимпийского символа

Найроби, 1981 г.

№	Виды исключительных прав	Срок действия
Авторское право		
1	Исключительное право на произведение	В течение всей жизни автора и 70 лет после его смерти
2	Исключительное право, на произведение, обнародованное под псевдонимом	70 лет после обнародования
3	Исключительное право на произведение, обнародованное после смерти автора	70 лет после обнародования

№	Виды исключительных прав	Срок действия
Права, смежные с авторскими		
4	Исключительное право на исполнение	В течение всей жизни исполнителя , но не менее 50 лет
5	Исключительное право на фонограмму	50 лет
6	Исключительное право на сообщение радио или телепередач	50 лет
7	Исключительное право публикатора на произведение, впервые опубликованное после смерти автора	25 лет
8	Исключительное право изготовителя базы данных	15 лет

№	Виды исключительных прав	Срок действия
Патентное право		
9	Исключительное право на изобретение	20 лет
10	Исключительное право на промышленный образец	15 лет
11	Исключительное право на полезную модель	10 лет

Право на селекционное достижение

12	Исключительное право на селекционное достижение	30 лет
13	Исключительное право на селекционное достижение на сорта винограда, древесных декоративных, плодовых культур и лесных пород	35 лет

Право на топологии интегральных микросхем

14	Исключительное право на топологию	10 лет
----	-----------------------------------	---------------

Право на секрет производства

15	Исключительное право на секрет производства	До тех пор, пока сохраняется конфиденциальность сведений
----	---	--

Права на средства индивидуализации		
16	Исключительное право на товарный знак	10 лет (с возможностью продления на 10 лет неограниченное количество раз)
17	Исключительное право на наименования места происхождения товара	10 лет (с возможностью продления на 10 лет неограниченное количество раз при определенных условиях)
18	Исключительное право на коммерческое обозначение	Прекращается, если не используется непрерывно в течение года
19	Исключительное право на фирменное наименование	Действует до момента исключения предприятия из Единого государственного реестра юридических лиц